

LA SÉLECTION

L'expertise de **Bergerat Monnoyeur** au service des professionnels

3^e ÉDITION
2018 - 2019

POUR SE PROTÉGER

POUR ÉQUIPER

POUR ENTRETENIR

POUR RÉPARER

POUR NETTOYER

POUR S'OUTILLER

PLUS DE 1000 PRODUITS SÉLECTIONNÉS AUPRÈS DES MEILLEURS FABRICANTS



SOMMAIRE

LES NORMES 2018

LES LUNETTES DE PROTECTION	PAGE 6
LES CASQUES ET CASQUETTES DE PROTECTION	PAGE 6
LA PROTECTION RESPIRATOIRE	PAGE 6
LES CHAUSSURES	PAGE 7
LES PROTECTEURS ANTI-BRUIT	PAGE 7
LES VÊTEMENTS DE PROTECTION	PAGES 7-8
LES GANTS DE PROTECTION	PAGES 8-9
LES SYSTÈMES ANTICHUTE	PAGES 9

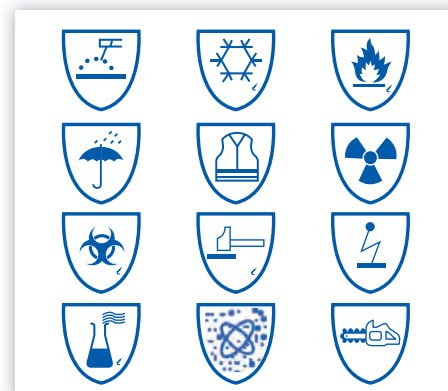

PRÉFACE

PAGE 10

POUR SE PROTÉGER

VISIBILITÉ	PAGE 13
PROTECTION CONTRE LES INTEMPÉRIES CONTRE LE FROID	PAGES 14-15
PROTECTION DU SOUDEUR	PAGES 16-17
TRAVAIL EN HAUTEUR	PAGE 18
PRODUITS CAT	PAGES 19-21
PREMIERS SECOURS	PAGE 22
PROTECTION DE LA TÊTE / OREILLES / YEUX / NEZ	PAGES 23-26
PROTECTION DU CORPS / MAINS / PIEDS	PAGES 27-31
SIGNALISATION	PAGES 32-33

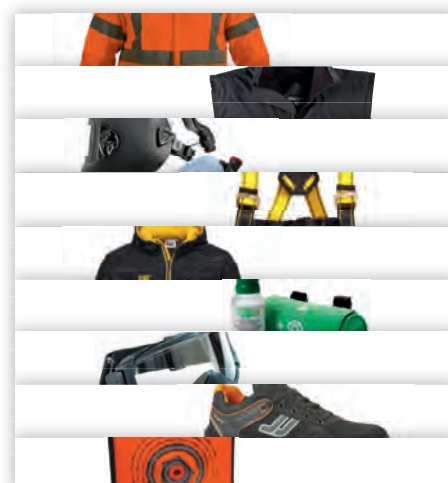

POUR ÉQUIPER

CAMÉRA / ALARME DE RECUL	PAGES 36-39
RÉTROVISEURS ET BALAIS D'ESSUIE-GLACE	PAGE 40
GYROPHARE	PAGE 42
ÉCLAIRAGE MACHINE	PAGE 43
PLAT DE BLINDAGE / ANTI-DÉMARRAGE	PAGE 45
EXTINCTEUR	PAGE 46
PROTECTION CABINE	PAGE 47
CHENILLES	PAGES 48-51
RADIO	PAGE 52



SOMMAIRE

POUR ENTREtenir

PRÉFILTRES À AIR MOTEUR	PAGE 54
BATTERIES CAT	PAGES 55-56
HUILES CAT	PAGES 57-58
GRAISSES CAT	PAGE 59
HUILES ET GRAISSES / HUILES BIODÉGRADABLE	PAGES 60-62
GRAISSAGE / MATÉRIEL DE VIDANGE	PAGES 63-64
MATÉRIEL DE TRANSFERT	PAGES 65-67
KIT DE TRANSFERT	PAGES 68-69
STOCKAGE DE FLUIDES	PAGE 70

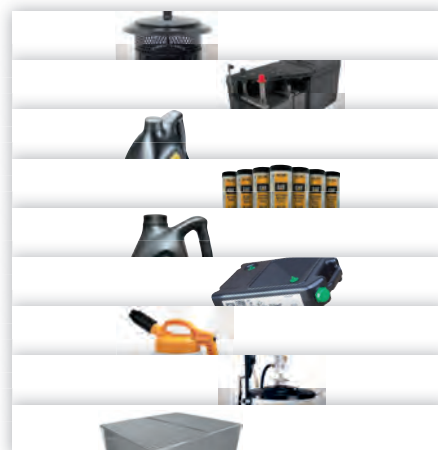

POUR RÉPARER

RÉPARATION MÉCANIQUE	PAGES 72-73
RÉPARATION CARROSSERIE	PAGES 74-75
COLLAGE VITRAGES	PAGE 76
SOUDURE	PAGE 77
ABRASIFS	PAGE 78
TRAITEMENT DE SURFACE	PAGE 79
LUBRIFIANTS SPÉCIFIQUES	PAGE 80
PEINTURE	PAGE 81
ÉLECTRICITÉ	PAGE 82

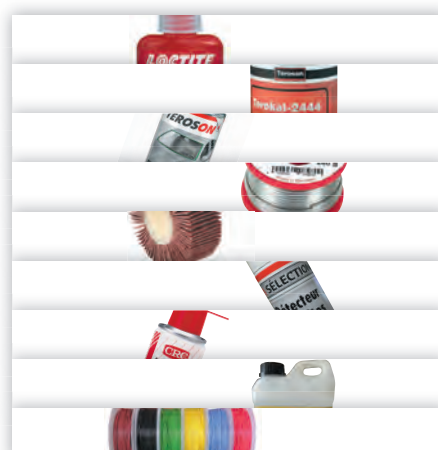

POUR NETTOYER

NETTOYANT HABITACLE ET CARROSSERIE	PAGE 84
NETTOYANT ET DÉGRAISSANT PIÈCES	PAGE 85
ATELIER	PAGES 86-87
NETTOYANT MAIN	PAGE 88

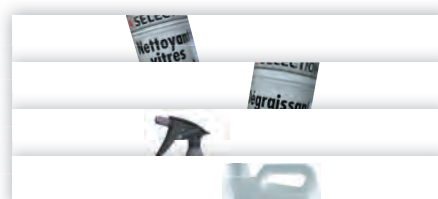

POUR S'OUTILLER

CALAGE	PAGE 90
SANGLE ET ÉLINGUE	PAGE 91
RALLONGE ET PILE	PAGE 92
ÉCLAIRAGE	PAGE 93
STYLOS	PAGE 94
CADENAS	PAGE 95
OUTILS	PAGES 96-100

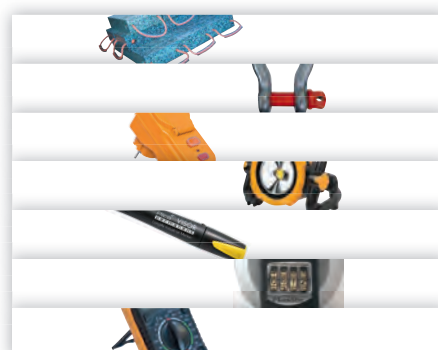

LES NORMES 2018 - Les lunettes de protection

La norme générale concernant les lunettes de protection est la norme EN166 (Protection Individuelle de l'œil, spécifications). Cette norme spécifie, entre autres, le marquage obligatoire des branches (ou masque pour les lunettes-masques) et des oculaires. Cette norme (avec l'EN168) spécifie également les tests de la résistance mécanique des équipements.

EN166 2001 / Classe optique

Classe optique 1 = Travaux continus (meilleure qualité) / Classe optique 2 = Travaux intermittents / Classe optique 3 = Travaux occasionnels uniquement (qualité la plus basse)

Symbole de la résistance mécanique

Symbole	Exigence relative à la résistance mécanique
Pas de symbole	Solidité minimale
S	Solidité renforcée
F	Impact à faible énergie
B	Impact à moyenne énergie
A	Impact à haute énergie

Le symbole T est utilisé conjointement soit avec F, B ou A pour indiquer que le protecteur de l'œil est conforme à la classification des particules lancées à grande vitesse à des températures extrêmes.

NORMES

DÉSIGNATION

EN165	Protection individuelle de l'œil, vocabulaire.
EN166	Protection individuelle de l'œil, spécification.
EN167	Protection individuelle de l'œil, méthodes d'essais optiques.
EN168	Protection individuelle de l'œil, méthodes d'essais autres qu'optiques.
EN169	Protection individuelle de l'œil, filtres pour le soudage et les techniques connexes.
EN170	Protection individuelle de l'œil, filtres pour l'ultra-violet.

Symbole des domaines d'utilisation

Symbole	Exigence relative à la résistance mécanique
Pas de symbole	Usage général
3	Liquides
4	Grosses particules de poussière
5	Gaz et fines particules de poussière
8	Arc électrique de court-circuit
9	Métal fondu et solides chauds

NORMES

DÉSIGNATION

EN171	Protection individuelle de l'œil, filtres pour l'infrarouge.
EN172	Protection individuelle de l'œil, filtres de protection solaire pour usage industriel.
EN175	Equipement de protection des yeux et du visage pour le soudage et les techniques connexes.
EN ISO 12312	Protection des yeux et du visage. Lunettes de soleil et articles de lunetterie associés (conformément à la directive 89/686/CEE, les lunettes de soleil sont des EPI pour "risques mineurs").

EN170 / N° D'ECHELON 2-1,2 - 2-1,7

Couleur : transparent, bleu, jaune ou vert.

Perception des couleurs : peut être altérée, sauf marquée « 2C-classe de protection ».

Applications spécifiques : à utiliser avec des sources qui émettent un rayonnement ultraviolet prédominant aux longueurs d'ondes < 313 nm et lorsque l'éblouissement n'est pas un facteur important.

Cela s'applique aux rayonnements U.V.C et à la plus grande partie des U.V.B (b).

Sources spécifiques (a) : lampes à vapeurs de mercure à basse pression, telles que celles utilisées pour stimuler la fluorescence ou les "lumières noires", les lampes actiniques et germicides.

(a) Les exemples sont donnés comme guide général. (b) Les longueurs d'onde de ces zones correspondent à celles recommandées par la CIE (c'est-à-dire, UVB : 280 nm à 315 nm – UVC : 100 nm à 280 nm)

EN172 / N° D'ECHELON 5-2

Couleur : fumé. Utilisation : comme filtre universel recommandé pour le plus de situations. Désignation (1) : moyen.

(1) La désignation ne correspond pas à une traduction littérale dans les différentes éditions linguistiques de la présente norme européenne, du fait que les filtres sont considérés plus ou moins sombres suivant les intensités d'éclairage usuelles rencontrées dans les pays concernés.

EN172 / N° D'ECHELON 5.3-1

Couleur : fumé. Utilisation : dans les régions tropicales ou subtropicales pour l'observation du ciel, en haute montagne pour les surfaces neigeuses, les plans d'eau et de sable, les carrières de chaux et de craie. Désignation (1) : très foncé

(1) La désignation ne correspond pas à une traduction littérale dans les différentes éditions linguistiques de la présente norme européenne, du fait que les filtres sont considérés plus ou moins sombres suivant les intensités d'éclairage usuelles rencontrées dans les pays concernés.

LES NORMES 2018 - Les casques et casquettes de protection

EN397 / Casque de protection pour l'industrie

Elle précise les exigences physiques et de performance, les méthodes d'essai et les exigences de marquage des casques de protection pour l'industrie.

Les exigences obligatoires s'appliquent aux casques de protection d'usage courant utilisés dans l'industrie. Parmi les exigences obligatoires, on notera : Absorption des chocs (une masse percutante de 5.0 kg (+/- 0.1 kg) est lâchée sur le sommet de la calotte du casque à une hauteur de 1000 mm (+/- 5 mm)). Résistance à la pénétration (une masse percutante de 3.0 kg (+/- 0.05 kg) et aux caractéristiques particulières est lâchée sur le sommet de la calotte du casque à une hauteur de 1000 mm (+/- 5 mm) ; on note si l'on constate un contact entre la pointe et la fausse tête). Résistance à la flamme. Points d'ancrage de la jugulaire

Des exigences supplémentaires facultatives ne sont applicables que lorsqu'elles sont spécifiquement revendiquées par le fabricant du casque.

EN50365 / Casques électriquement isolants pour utilisation sur installations à basse tension

Pour le personnel travaillant sur ou près de parties sous tension d'installations ne dépassant pas 1000 V en courant alternatif (Classe 0) ou 1500 V en courant continu.

Ces équipements, associés à d'autres protections, doivent permettre d'éviter que les courants dangereux ne traversent les personnes par la tête.

EN13087-1 à EN13087-10 / Casques de protection : Méthodes d'essai

EN812 / Casquette anti-heurt pour l'industrie

Cette norme spécifie les exigences physiques et de performance, les méthodes d'essai et les exigences de marquage des casquettes anti-heurt pour l'industrie. Les casquettes anti-heurt pour l'industrie sont destinées à protéger le porteur lorsque sa tête vient heurter des objets durs et immobiles avec suffisamment de force pour provoquer des lacérations ou autres blessures superficielles. Elles ne sont pas destinées à protéger des effets des projections ou chutes d'objets ou des charges en suspension ou en mouvement. Il ne faut pas confondre les casquettes anti-heurt pour l'industrie avec les casques de protection pour l'industrie spécifiés dans l'EN 397.

EN14052 / Casques de protection à haute performance pour l'industrie

EN443 / Casques de sapeurs-pompiers

Spécifie les principales caractéristiques requises pour un casque des services d'incendie et de secours, elle prend en compte le niveau de protection, le confort et la tenue dans le temps du casque. Elle autorise des options pour prendre en compte des exigences nationales particulières.

LES NORMES 2018 - La protection respiratoire

EN149 / demi-masque à usage unique, filtrant contre les aérosols

À usage unique : marquage NR ou réutilisables (plus d'une journée de travail : marquage R)

FFP1 : contre les aérosols solides et liquides (p.ex : brouillards d'huile) non toxiques dans le cas de concentrations allant jusqu'à 4,5 VME ou 4 x APF.

FFP2 : contre les aérosols solides et liquides (p.ex : brouillards d'huile) non toxiques et de faible à moyenne toxicité, dans le cas de concentrations allant jusqu'à 12 x VME ou 10 x APF.

FFP3 : contre les aérosols solides et liquides (p.ex : brouillards d'huile) non-toxiques de faible à moyenne toxicité et haute toxicité, dans le cas de concentrations allant jusqu'à 50 x VME ou 20 x APF.

VME = valeur moyenne d'exposition. C'est la valeur limite d'un gaz ou d'une poussière (exprimée en ppm ou mg/m3 à laquelle un individu peut être exposé durant une journée de travail (8h/jour) durant toute sa vie professionnelle, sans risque pour sa santé.

APF = facteur de protection attribué.

EN140 / Appareils de protection respiratoire : demi-masque et quarts de masque (exigences, essais, marquage)

EN14387 / Filtres anti-gaz et filtres combinés (exigences, essais, marquage)

Ces filtres sont répertoriés en types et classes en fonction de leur utilisation et de leur capacité de protection :

** Types : Type A (marron) contre certains gaz et vapeurs organiques ayant un point d'ébullition supérieur à 65°C spécifiés par le fabricant. Type B (gris) contre certains gaz et vapeurs inorganiques

spécifiés par le fabricant. Type E (jaune) contre le dioxyde de soufre et d'autres gaz et vapeurs spécifiés par le fabricant. Type K (vert) contre l'ammoniac et les dérivés organiques aminés spécifiés par le fabricant. Ces 4 types sont suivies d'un numéro de classe :

** Classes : Classe 1 : filtres de faible capacité. Classe 2 : filtres de capacité moyenne. Classe 3 : filtres de haute capacité.

EN14683 / Masques chirurgicaux

Directive 93/42/CEE sur les dispositifs médicaux. Masque destiné à protéger l'environnement du porteur du masque. À ne pas confondre avec les masques de protection (norme EN149) destinés à protéger le porteur de son environnement (directive 89/686/CEE sur le EPI).

EN143 / Filtres à particules (exigences, essais, marquage)

Classement selon l'efficacité de filtration du filtre : P1, P2, P3

EN136 / Appareils de protection respiratoire

Masques complets – Exigences, essais, marquage.

EN14683 : Exigences	Type I	Type IR	Type II	Type IIR	EN149 : Exigences	FFP1	FFP2	FFP3
Efficacité de filtration bactérienne	> 95%	> 95%	> 98%	> 98%	Moyenne de la fuite totale vers l'intérieur	< 22%	< 8%	< 2%
Pression différentielle	< 29,4 Pa	< 49,0 Pa	< 29,4 Pa	< 49,0 Pa	Pénétration initiale maximum des aérosols d'essai (Chlorure de sodium ou huile de paraffine)	< 20%	< 6%	< 1%
Pression de la résistance aux éclaboussures	NR	> 120 mm Hg	NR	> 120 mm Hg	Résistance respiratoire :			
Les types IR et IIR sont résistants aux éclaboussures de sang					à l'inspiration (30 l/min)	< 0,6 mbar	< 0,7 mbar	< 1,0 mbar
					à l'inspiration (95 l/min)	< 2,1 mbar	< 2,4 mbar	< 3,0 mbar
					à l'expiration (160 l/min)	< 3,0 mbar	< 3,0 mbar	< 3,0 mbar

LES NORMES 2018 - Les chaussures

Les normes définissent 3 catégories de chaussures à usage professionnel.

EN ISO 20345 / Chaussures de sécurité

Équipées d'un embout de sécurité destiné à fournir une protection contre les chocs d'un niveau d'énergie maximal équivalent à 200 joules et contre un écrasement de 15 kN.

EN ISO 20346 : Chaussures de protection

Équipées d'un embout de sécurité destiné à fournir une protection contre les chocs d'un niveau d'énergie maximal équivalent à 100 joules et contre un écrasement de 10 kN.

EN ISO 20347 : Chaussures de travail

Pour lesquelles il n'existe aucune exigence concernant un éventuel embout.

Les méthodes d'essai et les spécifications correspondantes aux exigences des normes citées ci-avant sont rassemblées dans la norme EN ISO 20344 « Équipement de protection individuelle -

Méthodes d'essai pour les chaussures ». **En plus des exigences essentielles auxquelles doivent répondre les chaussures à usage professionnel, ces produits peuvent répondre en plus à une ou plusieurs exigences facultatives.** Des catégories, repérables par un code rassemblent les combinaisons des exigences les plus répandues.

	EN ISO 20345	Marquage	Spécifications
Classe I ou II	SB : propriétés fondamentales	E P CR M	Talon absorbeur d'énergie Semelle anti-perforation Tige résistante à la coupure. Protecteur du métatarsaire contre les chocs
Classe I	S1 : propriétés fondamentales, plus arrière fermé, propriété antistatique, capacité d'absorption d'énergie du talon, résistance aux hydrocarbures S2 : comme S1, plus pénétration et absorption d'eau S3 : comme S2, plus semelle anti-perforation et semelle à crampons	C A HI CI HRO	Protecteur conducteur Protecteur antistatique Semelle isolante contre la chaleur de contact Semelle isolante contre le froid Semelage résistant à la chaleur de contact
Classe II	S4 : propriétés fondamentales plus arrière fermé, propriétés antistatiques et capacité d'absorption d'énergie du talon - Résistance aux hydrocarbures S5 : comme S4, plus semelle anti-perforation et semelle à crampons	WRU WR	Résistance de la tige contre l'absorption et la pénétration de l'eau Résistance à l'eau de la chaussure entière

Détermination de la résistance au glissement :

Symbole SRA : résistance au glissement sur des carreaux céramiques recouverts d'une solution de Sodium Lauryl Sulfate.

Symbole SRB : résistance au glissement sur un sol en acier recouvert de glycérol.

Symbole SRC : = SRA + SRB.

LES NORMES 2018 - Les protecteurs anti-bruit

EN352-1 / Protecteurs individuels contre le bruit. Exigences générales

Partie 1 : serre-tête

Cette norme spécifie les exigences en matière de construction, de conception, de performances et de marquage des serre-tête ainsi que les informations destinées à l'utilisateur. Elle prescrit en particulier l'affaiblissement acoustique des serre-tête, mesuré conformément à l'EN 24869-1. Cette norme ne traite pas des coquilles destinées à être montées sur un casque de sécurité industriel ou intégrées à un casque.

EN352-2 / Protecteurs individuels contre le bruit. Exigences générales

Partie 2 : bouchons d'oreille

Cette norme établit les exigences en matière de construction, de conception, de performances et de marquage des bouchons d'oreille ainsi que les informations destinées à l'utilisateur. Elle impose en particulier une déclaration de l'affaiblissement acoustique des bouchons d'oreille, mesuré conformément à l'EN 24869-1.

EN352-3 / Protecteurs contre le bruit ; exigences de sécurité et essais

Partie 3 : serre-tête monté sur casque de protection pour l'industrie

Cette norme spécifie les exigences en matière de construction, de conception, de performances et de marquage des serre-tête montés sur casque de sécurité industriel conforme à l'EN 397 ainsi que les informations destinées à l'utilisateur. Elle prescrit en particulier une déclaration de l'affaiblissement acoustique des serre-tête montés sur casque, mesuré conformément à l'EN 24869-1. Du fait qu'un même modèle de serre-tête peut être monté sur différents modèles ou tailles de casques de sécurité industrielle, la présente partie de la norme définit une série d'exigences physiques et acoustiques en fonction du modèle ou de la taille de casque sur lequel le serre-tête est monté. Les exigences s'appliquent en totalité à la combinaison de base, c'est-à-dire aux serre-tête montés sur l'un des modèles ou l'une des tailles de casque spécifiées, et en partie seulement à la combinaison supplémentaire, c'est-à-dire aux serre-tête du même modèle mais montés sur des casques de modèle ou de taille autre que ceux qui sont spécifiés.

Il est exigé de mettre à disposition les informations sur la gamme de casques testés avec les serre-tête, et dont les combinaisons satisfont à la présente norme.

La réglementation en la matière a évolué avec la transcription de la directive européenne 2003/10/CE par le décret n° 2006-892 du 19 juillet 2006. Depuis 2006, les seuils d'exposition ont été abaissés. Le premier seuil d'exposition à partir duquel une action est requise est de 80dB(A) pour 8 heures.

Durées d'exposition quotidienne au bruit nécessitant une action

Niveau sonore en dB(A)	Durée d'exposition maximale
80	8h
83	4h
86	2h
89	1h
92	30min
95	15min
98	7,5min

Etre exposé 8 heures à 80 dB(A) est exactement aussi dangereux que d'être exposé 1 heure à 89 dB(A) !

LES NORMES 2018 - Les vêtements de protection

EN ISO13688 : Exigences générales

(Il ne peut être fait référence à cette norme seule mais uniquement en association avec une norme spécifique).

ENISO11611 : Pour utilisation pendant le soudage et les techniques connexes

Deux classes de protection, la classe 1 étant la plus faible. La classe 1 correspond à une protection contre des risques faibles et des situations provoquant le moins de projections et une chaleur radiante faible. La classe 2 protège contre des risques plus importants provoquant plus de projections et une chaleur radiante plus élevée. La lettre A1 ou A2 correspond à la méthode de test utilisée pour la propagation de la flamme, suivant la norme ISO 15025/2000.



EN ISO11612 / Vêtements de protection contre la chaleur et les flammes.

Cette norme impose un certain nombre d'exigences en terme de conception des produits (par exemple le rabat des poches extérieures doit être plus large que la poche...).

Le vêtement subit une série de tests comme suit : Propagation de flamme limitée. Lettres de codification A1 et/ ou A2 selon la méthode de test utilisée. Chaleur convective. Lettre de codification B. Classification de B1 à B3. Chaleur radiante. Lettre de codification C. Classification de C1 à C4. Projections d'aluminium en fusion. Lettre de codification D. Classification de D1 à D3. Projections de fonte en fusion. Lettre de codification E. Classification de E1 à E3. Chaleur de contact. Lettre de codification F. Classification de F1 à F3. Chaque vêtement doit porter les lettres de codification A1 et/ou A2 plus au moins une autre lettre de codification.



EN342 / Protection contre le froid
Températures inférieures à -5°C.



EN14058 / Protection contre les climats frais
Températures supérieures à -5°C.



EN343 : Risque lié aux intempéries
Résistance à la pénétration de l'eau classe 1 à 3, la classe 1 étant la plus faible. Résistance évaporative classe 1 à 3, la classe 1 étant la plus faible.



EN ISO20471 : Vêtement à haute visibilité

x La surface de chaque matière visible en mètres carrés déterminera la classe du vêtement

Surface en m2	Classe 3	Classe 2	Classe 1
Matière de base	0.80	0.50	0.14
Matière rétro réfléchissante	0.20	0,13	0,10
Matières à caractéristiques combinées			0.20

Matière de base fluorescente de couleur, pour le jour

La fluorescence est la capacité d'un matériau à renvoyer plus de lumière que celle qu'il reçoit. Aussi les couleurs fluorescentes nous paraissent elle plus vives que celles ne disposant pas de cette propriété.

Matière rétro réfléchissante pour la nuit

Un rétro réflecteur est un dispositif capable de renvoyer la lumière qu'il reçoit dans des directions voisines de celle d'où elle provient. Ainsi le chauffeur qui éclaire un piéton dans la nuit avec les phares de son véhicule, identifie t-il très rapidement le vêtement équipé d'une matière rétro réfléchissante.

Le coefficient de rétro réflexion de la matière rétro réfléchissante doit obligatoirement être de classe 2 pour être conforme à la norme EN ISO 20471 (la classe 1 de l'ancienne norme EN471 a été supprimée).

(x) Le chiffre à côté du symbole graphique indique la classe du vêtement suivant les surfaces minimales obligatoires.

EN943, EN14605, EN ISO13982, EN13034 / Vêtements de protection contre les produits chimiques

Type 1 : étanches aux gaz. Type 2 : non étanches aux gaz. Type 3 : éléments de liaison étanches aux liquides. Type 4 : éléments de liaison étanches aux pulvérisations. Type 5 : protection contre les produits chimiques offrant une protection au corps entier contre les particules solides transportées par l'air. Type 6 : protection limitée contre les produits chimiques liquides.

EN14126 / Exigences de performances et méthodes d'essai pour les vêtements de protection contre les agents infectieux.



EN1073-2 / Exigences et méthodes d'essai des vêtements de protection non ventilés contre la contamination radioactive sous forme de particules.



EN1149-5 / Propriétés électrostatiques, partie 5. Exigences de performances des matériaux et de conception



LES NORMES 2018 - Les gants de protection

PRINCIPALES NORMES

EN420: 2003 +A1: 2009. Gants de protection

Exigences générales et méthodes d'essai. Cette norme établit les exigences essentielles en matière d'ergonomie, d'innocuité, de marquage, d'information et d'instructions d'utilisation.



X X X X X X
 Résistance contre les chocs (P) (optionnel)
 Résistance à la coupure (ISO13997)
 Résistance à la perforation
 Résistance à la déchirure
 Résistance à la coupure par tranchage
 Résistance à l'abrasion

Données mécaniques	Niveau 1	Niveau 2	Niveau 3	Niveau 4	Niveau 5
Résistance à l'abrasion (nombre de cycles)	100	500	2000	8000	-
Résistance à la coupure par tranchage (indice)	1,2	2,5	5,0	10,0	20,0
Résistance à la déchirure (en newtons)	10	25	50	75	-
Résistance à la perforation (en newtons)	20	60	100	150	-

Pour les gants qui contiennent des matériaux qui émoussent la lame, un test supplémentaire obligatoire doit être réalisé selon la norme EN ISO 13997 (appareil d'essai TDM 100). Ce test peut également être optionnel pour les gants qui n'émoussent pas la lame.

	Niveau A	Niveau B	Niveau C	Niveau D	Niveau E	Niveau F
Résistance à la coupure (N) selon l'EN ISO13997	2	5	10	15	22	30

Une protection supplémentaire contre les chocs peut être testée selon les essais de la norme EN13594 avec une énergie de choc de 5J. Lorsqu'un gant est conforme à ce test, les gants seront marqués avec la lettre P après les 5 niveaux mécaniques (abrasion, coupure par tranchage, déchirure, perforation, coupure selon le TDM).



EN374-1: 2016 / Gants de protection contre les produits chimiques et les micro-organismes - Partie 1 : terminologie et exigences de performance -

EN374-2: 2015 / Gants de protection contre les produits chimiques et les micro-organismes dangereux - Partie 2 : détermination de la résistance à la pénétration.

EN16523-1: 2015. (remplace la norme EN374-3) / Détermination de la résistance des matériaux à la perméation par des produits chimiques. Partie 1 : perméation par un produit chimique liquide dans des conditions de contact continu.

EN374-4: 2014 / Gants de protection contre les produits chimiques et les micro-organismes - Partie 4 : détermination de la résistance à la dégradation par des produits chimiques

3 types de produits sont définis

Type de gants	Exigence	Marquage	Icone
Type A	Temps de passage ≥ 30 min pour au moins 6 produits de la liste (voir ci-dessous)	ISO 374-1:2016/ Type A	 AJKLPS
Type B	Temps de passage ≥ 30 min pour au moins 3 produits de la liste (voir ci-dessous)	ISO 374-1:2016/ Type B	 JKL
Type C	Temps de passage ≥ 10 min pour au moins 1 produit de la liste (voir ci-dessous)	ISO 374-1:2016/ Type C	 J

Code	Substance chimique	N° de cas	Classe
A	Méthanol	67-56-1	Alcool primaire
B	Aténone	67-64-1	Cétone
C	Acétonitrile	75-05-8	Composé nitrile
D	Dichlorométhane	75-09-2	Hydrocarbure chloré
E	Bisulfure de carbone	75-15-0	Composé organique contenant du soufre
F	Toluène	108-88-3	Hydrocarbure aromatique
G	Diéthylamine	109-89-7	Amine
H	Tétrahydrofuranne	109-99-9	Composé hétérocycle hétérocyclique
I	Acétate d'éthyle	141-78-6	Ester
J	n-Heptane	142-82-5	Hydrocarbure saturé
K	Hydroxyde de sodium 40 %	1310-73-2	Base inorganique
L	Acide sulfurique 96 %	7664-93-9	Acide minéral inorganique, oxidant
M	Acide nitrique (65 ± 3) %	7697-37-2	Acide inorganique
N	Acide acétique (99 ± 1) %	64-19-7	Acide organique
O	Ammoniaque 25 %	1336-21-6	Base organique
P	Peroxyde d'hydrogène 30 %	7722-84-1	Peroxide
S	Fluorure d'hydrogène 40%	7664-39-3	Acide minéral inorganique
T	Formaldéhyde 37%	50-00-0	Aldéhyde



X X X X X X
 Grosses projections de métal fondu (niveau 1 à 4)
 Petites projections de métal liquide (niveau 1 à 4)
 Chaleur radiante (niveau 1 à 4)
 Chaleur convective (niveau 1 à 4)
 Chaleur de contact (niveau 1 à 4) (temps de seuil ≥ 15 s)

Comportement au feu (niveau 1 à 4)

Classe	Température	Classe	Température
1	100°C	3	350°C
2	250°C	4	500°C

EN374-5: 2016 Gant de protection contre les micro-organismes (selon l'EN374-2: 2014) Protection contre les bactéries et les champignons Avec essai complémentaire de perméation au virus (ISO16604) EN374-5: 2016



VIRUS

EN12477 2002. + A1: 2005 / Gants de protection pour soudeurs



Type A: pour des opérations plus générales de soudage et de découpage
Type B: grande dextérité pour le soudage TIG



Imperméabilité à l'eau (niveau 0 ou 1)
Froid de contact (niveau 0 à 4)
Froid convectif (niveau 0 à 4)

EN381-7: 1999 / Vêtements de protection pour utilisateurs de scies à chaîne tenues à la main - Partie 7 : exigences pour les gants de protection contre les scies à chaîne.



Classe 0.....16 m/s Classe 2.....24 m/s
Classe 1.....20 m/s Classe 3.....28 m/s
Modèle A ou modèle B selon la zone de protection spécifiée

EN421: 2010 / Gants de protection contre les rayonnements ionisants et la contamination radioactive



EN16350: 2014 / Gants de protection - Propriétés électrostatiques

Chaque mesurage individuel doit satisfaire à l'exigence : résistance verticale:
 $R_v < 1.0 \times 10^8 \Omega$. Méthode de test selon la norme EN 1149-2:1997.

EN ISO10819: 2013 / Vibrations et chocs mécaniques - Vibrations mainbras

Mesurage et évaluation du facteur de transmission des vibrations par les gants à la paume de la main

EN60903 / Gants isolants pour travaux électriques



(TE = Tension d'utilisation V = volt)

Testé à	Tension d'utilisation	Classe	Catégorie
2500 V	500V	00	M
5000 V	1000 V	0	M
10000 V	7500 V	1	M
20000 V	17000V	2	M
30000 V	26500 V	3	M

LES NORMES 2018 - Les systèmes antichute

« Lorsque des dispositifs de protection collective ne peuvent être mis en œuvre, la protection des travailleurs doit être assurée au moyen d'un système d'arrêt de chute approprié, ne permettant pas une chute libre de plus d'un mètre ou limitant dans les mêmes conditions les effets d'une chute de plus grande hauteur. Lorsqu'il est fait usage d'un tel équipement de protection individuelle, un travailleur ne doit jamais rester seul afin de pouvoir être secouru dans un temps compatible avec la préservation de la santé ». (Décret n°2004-927 du 1er septembre 2004).

Un dispositif de protection individuelle antichute s'articule autour de plusieurs éléments indispensables et d'une série de normes :

Dispositif de préhension du corps (muni d'un ou plusieurs points d'accrochage). Liaison entre ce dispositif et un point d'ancrage. Dispositif d'ancrage (point d'ancrage et ancre structurelle).

> Préhension du corps

C'est le harnais de sécurité, système de préhension du corps destiné à arrêter les chutes et qui s'adapte directement sur la personne.

Ce système peut être formé de différents éléments sangles, boucleries etc. Un harnais est constitué au minimum d'un point d'amarrage (ou point d'accrochage) assurant le lien avec une longe. Cette partie est couverte par la norme EN361 : «Équipement de protection individuelle contre les chutes de hauteur : Harnais d'antichute». Le harnais peut également être constitué avec une ceinture (dispositif de préhension du corps entourant le corps à la taille). Les ceintures sont couvertes par la norme EN358 : Équipement de protection individuelle de maintien au travail et de prévention des chutes de hauteur : « Ceintures de maintien au travail et de retenue et longes de maintien au travail ».

Les ceintures peuvent également être utilisées comme ceintures de maintien au travail et de retenue, constituées avec une longe (dans ce cas ce matériel n'assure pas la fonction antichute).

> La liaison anti-chute

(élément de connexion)

C'est le lien entre la personne – le harnais – et le point d'ancrage. Il s'agit des longes qui peuvent être en corde, en fibres synthétiques, en câble métallique, en sangle ou en chaîne. Longueur maximum = 2 mètres. Cette partie est couverte par la norme EN354 « Équipement de protection individuelle contre les chutes de hauteur : Longes ». Ces éléments peuvent être constitués avec un absorbeur d'énergie ; l'absorbeur d'énergie permet d'amortir le choc en cas de chute. Cet élément est couvert par la norme EN355 « Équipement de protection individuelle contre les chutes de hauteur : Absorbateurs d'énergie ». L'absorbeur est constitué d'une sangle pliée dans un emballage. En cas de choc, l'emballage se déchire et la sangle se déplie limitant la force de freinage à un niveau non lésionnel. La liaison antichute est équipée d'un connecteur permettant de la relier à la fois au harnais (point d'amarrage) et au point d'ancrage. Les connecteurs peuvent être directement fabriqués avec la longe et/ou avec l'absorbeur d'énergie ou vendus séparément et adaptables par un mousqueton à vis. Les connecteurs sont couverts par la norme EN362 « Équipement de protection individuelle contre les chutes de hauteur : Connecteurs ». Les connecteurs en fer ou en acier doivent être protégés contre la corrosion.

> Le dispositif d'ancrage

Ancre structurelle - dispositif d'ancrage - point d'ancrage - EPI Ancre structurelle - EPI. Ancre structurelle.

C'est le point de fixation sur une structure : « Un (ou plusieurs) élément(s) fixé(s) durablement sur une structure, auquel (auxquels) il est possible d'attacher un dispositif d'ancrage ou un équipement de protection individuelle » (EN795 : 1996)

Dispositif d'ancrage « Élément ou série d'éléments ou de composants comportant un point d'ancrage ou des points d'ancrage » (EN795 : 1996)

Point d'ancrage « Élément auquel un équipement de protection individuelle peut être attaché après installation du dispositif d'ancrage ». (EN795:1996).

Le dispositif d'ancrage est couvert par la norme EN795 « Équipement de protection individuelle contre les chutes de hauteur : Dispositif d'ancrage ». Différentes classes sont définies dans la norme suivant le type d'ancrage.

Classe A1 Dispositifs d'ancrage destinés à être fixés sur des surfaces verticales, horizontales et inclinées - EPI

Classe A2 Dispositifs d'ancrage destinés à être fixés sur des toits inclinés - EPI

Classe B Dispositifs d'ancrage provisoires, transportables - EPI

Classe C Dispositifs d'ancrage équipés de supports d'assurage flexibles horizontaux - non EPI

Classe D Dispositifs d'ancrage équipés de supports d'assurage rigides horizontaux - EPI

Classe E Ancres à corps mort - EPI

Des supports d'assurage peuvent exister entre les ancrages : rail d'assurage ou l'on peut rattacher un EPI et support d'assurage flexible ou l'on peut rattacher un EPI

> Autres produits antichute

EN353-1 / Antichute mobile sur support d'assurage rigide

Sous-système constitué d'un support d'assurage rigide, d'un antichute mobile à blocage automatique qui est solidaire du support d'assurage rigide et d'une longe qui est fixé à l'antichute mobile. Un élément de dissipation d'énergie peut être incorporé à l'antichute mobile, à la longe ou au support d'assurage » (EN363).

Résistance statique : support d'assurage rigide avec l'antichute mobile monté et la longe : résistance à une force d'au moins 15 kN. Performance dynamique : avec une masse d'essai de 100kg, la force de freinage ne doit pas dépasser 6kN et la distance d'arrêt ne doit pas dépasser 1,0 m.

EN353-2 / Antichute mobile sur support d'assurage flexible

Sous-système constitué d'un support d'assurage flexible, d'un antichute mobile à blocage automatique qui est solidaire du support d'assurage flexible et d'une longe qui est fixée à l'antichute mobile. Un élément de dissipation d'énergie peut être incorporé à l'antichute mobile, à la longe ou au support d'assurage » (EN363).

Résistance statique : cordes d'assurage : résistance à une force d'au moins 20 kN, câbles d'assurage : résistance à une force d'au moins 15 kN. Performance dynamique : avec une masse d'acier rigide de 100 kg, la force de freinage ne doit pas dépasser 6 kN et la distance d'arrêt ne doit pas dépasser 3,0 m.

EN360 / Équipement de protection individuelle contre les chutes de hauteur

Antichute à rappel automatique.

> Autres normes

EN365 / Équipement de protection individuelle contre les chutes de hauteur

Exigences générales pour le mode d'emploi et le marquage.

EN363 / Équipement de protection individuelle contre les chutes de hauteur

Système d'arrêt des chutes. Exigences générales pour le mode d'emploi et le marquage.

EN364 / Équipement de protection individuelle contre les chutes de hauteur

système d'arrêt des chutes.

Méthodes d'essais. Définie les méthodes d'essais des éléments constituant un EPI contre les chutes de hauteur et les appareillages ».



Chers clients,

Les équipes de Bergerat Monnoyeur vous proposent cette nouvelle sélection de produits utilisés dans nos ateliers pour entretenir, réparer ou équiper vos machines en toute sécurité.

A l'instar de toutes nos offres de produits et services, ce catalogue répond à nos valeurs d'excellence.

En espérant que ces produits, alliant fiabilité et praticité, sauront vous accompagner au quotidien.

Bien amicalement,

A handwritten signature in black ink, appearing to read 'Benoit Poussou'. The signature is fluid and stylized, with a long horizontal stroke extending to the right.

*Benoit Poussou
Directeur Après-vente*



VISIBILITÉ

PAGE 13

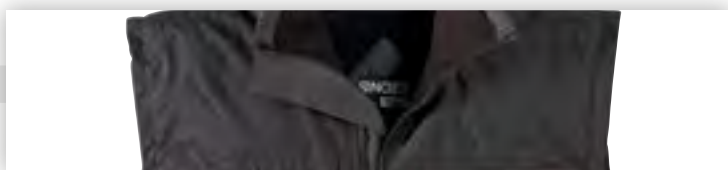

**PROTECTION CONTRE LES
INTEMPÉRIES / CONTRE LE FROID**

PAGES 14-15



PROTECTION DU SOUDEUR

PAGES 16-17



TRAVAIL EN HAUTEUR

PAGE 18



PRODUITS CAT®

PAGES 19-21



PREMIERS SECOURS

PAGE 22



**PROTECTION DE LA TÊTE /
OREILLES / YEUX / NEZ**

PAGES 23-26



**PROTECTION DU CORPS / MAINS /
PIEDS**

PAGES 27-31

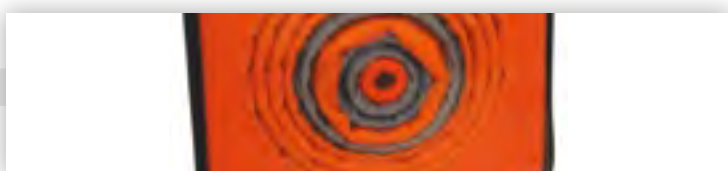

SIGNALISATION

PAGES 32-33

SIMPLICITÉ DE COMMANDE DE VOS PIÈCES CAT®

Centre de pièces de rechange

0 810 728 228

Service 0,06€/min
+ prix appel

PARTS.CAT.COM

FIABILITÉ

LA LIVRAISON SUR SITE À J+1 PARTOUT EN FRANCE

3 000 colis expédiés par jour / 18 000m² d'entrepôt / 300 000 références gérées



+ 97% DE DISPONIBILITÉ

Besoin de pièces dans la journée ? Demandez une livraison par notre réseau de coursiers

SERVICES PERSONNALISÉS

Fabrication de flexibles hydrauliques
Sur-mesure / dans la journée / 11 000 références

Astreintes pièces 24h/24 7j/7

Assemblage de chaînes complètes





100% polyester
Tissu rétrofléchissant microbille



EN ISO 13688 (2013)
EN ISO 20471 (2013)



PARKA SKY

- > Parka à col doublé polaire et capuche intégrée
- > Fixation intégrée pour Veste et Softshell
- > Protection contre le froid et la pluie

EN 14058 (2004)
EN 343 (2003) + A1 (2007)



VESTE ROCKET

- > Doublure matelassée polyester
- > Dos protégé-reins
- > Manches amovibles



PANTALON SPEED

- > Bas de jambes fermé par 3 boutons pressions
- > Protection contre la pluie

EN ISO 13688 (2013)
EN ISO 20471 (2013)

PARKA SKY + VESTE ROCKET

TAILLE	S	M	L	XL	XXL	XXXL
JAUNE	BM993441	BM993442	BM993443	BM993444	BM993445	BM993446
ORANGE	BM993447	BM993448	BM993449	BM993450	BM993451	BM993452

Disponible uniquement sous forme de lots.

PARKA SKY + PANTALON SPEED

TAILLE	S	M	L	XL	XXL	XXXL
JAUNE	BM993477	BM993478	BM993479	BM993480	BM993481	BM993482
ORANGE	BM993483	BM993484	BM993485	BM993486	BM993487	BM993488

Disponible uniquement sous forme de lots.

SOTSHELL FALCON

- > Effet coupe-vent, isolant et respirant avec intérieur polaire
- > Poignets avec patte de serrage auto-agrippante
- > 2 poches avec fermeture

TAILLE	S	M	L
JAUNE	BM993465	BM993466	BM993467
ORANGE	BM993471	BM993472	BM993473

TAILLE	XL	XXL	XXXL
JAUNE	BM993468	BM993469	BM993470
ORANGE	BM993474	BM993475	BM993476



GILET NÉON

TAILLE	UNIQUE
JAUNE	BM992522
ORANGE	BM992523

BLOUSON CARGO

- > Protection du froid par doublure matelassée en polyester
- > Col, capuche intégrée, doublés polaire
- > Protection contre la pluie

EN 14058 (2004)
EN 343 (2003) + A1 (2007)

TAILLE	S	M	L
JAUNE	BM993453	BM993454	BM993455
ORANGE	BM993459	BM993460	BM993461

TAILLE	XL	XXL	XXXL
JAUNE	BM993456	BM993457	BM993458
ORANGE	BM993462	BM993463	BM993464



TEE-SHIRT XENON

TAILLE	S	M	L
JAUNE	BM993489	BM993490	BM993491
ORANGE	BM993495	BM993496	BM993497
TAILLE	XL	XXL	XXXL
JAUNE	BM993492	BM993493	BM993494
ORANGE	BM993498	BM993499	BM993500



RETROUVEZ L'ÉCLAIRAGE PAGE 93

PROTECTION CONTRE LES INTEMPÉRIES



PROTECTION PLUIE

- > Matière très souple et légère
- > Coutures étanches
- > Capuche intégrée dans la veste
- > Emballé sous sachet individuel avec fermeture à glissière



Travaillez tout en restant au sec !



ENSEMBLE DE PLUIE BLEU

TAILLE	M	L	XL	XXL	XXXL
BLEU	BM992549	BM992550	BM992551	BM992552	BM993330

COMBINAISON DE PLUIE BLEUE

TAILLE	M	L	XL	XXL
BLEU	BM992777	BM992778	BM992779	BM992780

VESTE SOFTSHELL

- > Veste souple très légère à porter
- > Très bonne élasticité
- > Grand confort
- > Poignets ajustables



Soyez protégé du vent et de l'humidité !

TAILLE	S	M	L
BLEU	BM993295	BM993296	BM993297
TAILLE	XL	XXL	XXXL
BLEU	BM993298	BM993299	BM993300



BOTTES SÉCURITÉ PVC

- > Embout de protection
- > Semelle anti-perforation en acier



TAILLE	38	39	40	41	42
BLEU	BM993421	BM993422	BM993423	BM993424	BM993425
TAILLE	43	44	45	46	47
BLEU	BM993426	BM993427	BM993428	BM993429	BM993430



GANTS MANUT SPÉCIAL FROID

- > Imperméable grâce à une enduction HPTTM
- > Absorption des vibrations, idéal pour manutention
- > Souplesse et dextérité jusqu'à -50°C
- > Traitement Actifresh® pour plus d'hygiène et de longévité



TAILLE	7	8	9
NOIR	BM992722	BM992723	BM992724
TAILLE	10	11	
NOIR	BM992725	BM992726	



GANT MANUTENTION FOURRÉ

- > Fleur souple et agréable
- > Bonne dextérité
- > Sensibilité et respirabilité
- > Résistance
- > Protection risques mécaniques



TAILLE	T10	T11
JAUNE	BM992728	BM992729

PROTECTION CONTRE LE FROID



SOUS-GANT

- > Sèche et évacue rapidement la transpiration
- > Ambidextre
- > Protection du froid
- > Protection thermique



Bonne dextérité pour travaux fins !

TAILLE	9
BLEU	BM992727



PARKA HIVER

À la fois chaude et résistante !

- > Capuche amovible
- > Imperméabilité : 1000 mm



Tissu Ripstop enduit de P.V.C.
Doublure en Polaire

TAILLE	S	M	L	XL	XXL	XXXL
	BM993307	BM993308	BM993309	BM993310	BM993311	BM993312



BLOUSON SANS MANCHES

- > Fonctionnel
- > Nombreuses poches : poche téléphone, poche intérieure avec fermeture et 3 emplacements pour stylo

TAILLE	S	M	L
	BM993301	BM993302	BM993303
TAILLE	XL	XXL	XXXL
	BM993304	BM993305	BM993306



BONNET

- > Résistant à l'humidité
- > Très chaud



Thinsulate®

TAILLE UNIQUE	
NOIR	BM992746



CHAUSSETTES HIVER

- > Surface intérieure en bouclette
- > Confort et isolation thermique



Acrylique (58%), laine (25%),
polyamide (17%)

TAILLE	39/41	42/44	45/47
	BM993324	BM993325	BM993326



BOTTE UNITAN FOURRÉE S3

- > Absorbant de chocs au talon et crampons de 5mm
- > Isole du froid et de la chaleur
- > Résistance à l'écrasement et aux chocs jusqu'à 200 Joules



Cuir gras hydrofuge
Doublure acrylique



EN ISO 20345

TAILLE	40	41	42	43
	BM992822	BM992823	BM992824	BM992825
TAILLE	44	45	46	
	BM992826	BM992827	BM992828	



MAILLOT DE CORPS & CALEÇON

- > Très léger à porter
- > Très bonne conservation de la chaleur
- > Reste souple et doux même après plusieurs lavages



Modal® (47,5%), Coton (47,5%),
Spandex (5%)

MAILLOT DE CORPS			
TAILLE	S/M	L/XL	XXL/XXXL
	BM993318	BM993319	BM993320
CALEÇON			
TAILLE	S/M	L/XL	XXL/XXXL
	BM993321	BM993322	BM993323



Croûte de cuir de bovin
Coutures fil aramide



EN ISO 11611: 2007 Vêtements de protection pour le soudage et les techniques connexes Classe 1/2 A1: protection contre les flammes

PROTECTION DU SOUDEUR

Les équipements de protection du soudeur sont recommandés pour les techniques de soudage manuel avec légère formation de projection de gouttelettes et grosse projection de métaux : soudage aux gaz, soudage TIG, soudage MIG (avec courant élevé), soudage MAG (avec CO2 ou mélange de gaz), microsoudage au plasma, brasage, soudage par points, soudage MMA, électrode recouverte de rutile, soudage à l'arc au fil fourré autoprotégé, découpage par fusion plasma, calibrage, oxycoupage, projection thermique.

Ces vêtements sont prévus pour la protection contre le contact électrique accidentel et de courte durée.

Le masque de soudeur ne doit pas être utilisée pour le soudage au laser et au gaz



MASQUE DE SOUDEUR

- > Pour soudage opto-électronique
- > Écran de garde incolore sur le cadre avant et arrière
- > Cellule solaire avec filtre: teinte fixe de niveau 4 et variable automatiquement de 9 à 13
- > Assombrissement en 1/25 s
- > Dimensions du filtre 110 x 90 x 9 mm
- > 2 capteurs
- > Ajustable grâce à un serre-tête doté d'une mousse de confort
- > Mise sous et hors tension automatique
- > Protection contre les rayons UV et IR



Polypropylène
rigide et résistant



Cagoule soudeur : EN175: 1997 : Protection des yeux et du visage pour le soudage et les techniques connexes. Ecrans de garde extérieur : EN 166: 2002. Protection individuelle de l'œil

RÉFÉRENCE

BM992676

ÉCRAN DE PROTECTION

- > Possibilité de changer l'écran de protection frontale pour une plus longue durée de vie de l'équipement

RÉFÉRENCE

BM992941

CAGOLE

- > Très bonne protection couvrant les épaules

TAILLE UNIQUE

BLANC **BM992879**

VESTE

TAILLE	M	L	XL
BLANC	BM992874	BM992875	BM992876

GANT

- > Souple, confortable et résistants
- > Montage ergonomique pour une bonne dextérité
- > Protection de l'avant-bras grâce à la manchette
- > Bonne protection contre la chaleur convective



EN12477: 2001
+ A1: 2005

TAILLE	9	10
BLANC	BM993245	BM993246

PANTALON

- > Ouvertures latérales à la taille
- > Fermeture par bande auto-agrippante
- > Ceinture cuir réglable à l'intérieur

TAILLE	M	L
BLANC	BM992877	BM992878

PROTECTION DU SOUDEUR

KIT VENTILATION SOUDEUR

- > Unité filtrante avec alarme et batterie intégrée fournissant 180 litres d'air filtré par minute
- > Cagoule : une variété de coiffes disponibles pour s'adapter à différentes applications
- > Compatible avec le filtre A2PSL qui offre un facteur de protection assigné de 20x la valeur limite d'exposition pour les vapeurs organiques et gaz, poussières très fines, fibres, fumées et brouillards

 EN12941: 1999 :
Protection respiratoire

RÉFÉRENCE
BM993431



FILTRE A2PSL

RÉFÉRENCE
BM993589



Attention !

Utilisez-le dans des endroits aérés uniquement, qui ne manquent pas d'oxygène et sans présence d'éléments explosifs



TABLIER DE SOUDEUR

- > Réglable facilement
- > Serrage par lanière cuir et boucle au cou et sur les côtés

TAILLE UNIQUE

BLANC **BM992873**



MANCHETTE DE SOUDEUR

- > Bon maintien de la manchette sur le bras grâce à un serrage élastique

TAILLE UNIQUE

BLANC **BM992880**



GUÊTRE DE SOUDEUR

- > Fermeture auto-agrippante sur le côté
- > Fermeture par lanières sur le dessous
- > Facilement réglable

TAILLE UNIQUE

BLANC **BM992881**



LUNETTE DE SOUDEUR

- > Légère et résistante
- > Branche réglable
- > Traitement anti-rayures



Branches: polyamide
Écran et protections latérales : polycarbonate (échelon 5)



EN169: 2002 : filtres pour le soudage et les techniques connexes. EN171: 2002 : filtres pour l'infrarouge

TAILLE UNIQUE

NOIRE **BM992675**



GANT DE SOUDEUR

- > Manchette large permettant un retrait rapide du gant



EN12477: 2001
+ A1: 2005

TAILLE 10

ROUGE **BM992730**



CHAUSSURE SOUDEUR ATNA

- > Rabat double Velcro Ignifuge
- > Déchaussement rapide via zip
- > Semelle résistante à 300°C
- > Crampons larges et espacés, non agglomérant



Semelle: Polyuréthane / caoutchouc nitrile. Tige: Cuir plein fleur hydrofuge et oléofuge. Doublure haut de tige: cuir ignifuge



EN ISO 20345 : protection contre les risques fondamentales
EN ISO 20349 : protection contre protection de métal fondu et résistance de la semelle à la chaleur de contact (<250°C)

TAILLE	39	40	41
	BM993092	BM993093	BM993094

TAILLE	42	43	44
	BM993095	BM993096	BM993097

TAILLE	45	46	47
	BM993098	BM993099	BM993100

GANT DE SOUDEUR



EN388: 2003
EN407: 2004

TAILLE 9

MARRON **BM993245**

10

BM993246



RETROUVEZ LE CONSOMMABLE
DE SOUDURE PAGE 77

KIT HARNAIS DE SÉCURITÉ UNIVERSEL

BM992776



HARNAIS 2 POINTS D'ACCROCHAGE

Accrochage dorsal pour système antichute

Boucles de jonction et de réglage des bretelles (épaules)

Accrochage sternal formé de 2 boucles polyester latérales pour système antichute

Sangle sternale ajustable avec Boucle-clip : ajustement facile et rapide

Boucles de jonction et de réglage des cuissards

Sangle sous-fessière idéalement placée pour un meilleur confort



LONGE RÉGLABLE 2 M



2 MOUSQUETONS



SAC DE TRANSPORT

KIT HARNAIS ANTICHUTE UNIVERSEL PLUS

BM993609



UNE LONGE DOUBLE NON RÉGLABLE 1,5 M



UNE SANGLE 1,2 M



UN MOUSQUETON



UN SAC DE TAILLE SUPÉRIEUR

UN HARNAIS PEUT ÊTRE AJUSTÉ CORRECTEMENT EN SUIVANT LES ÉTAPES SUIVANTES :

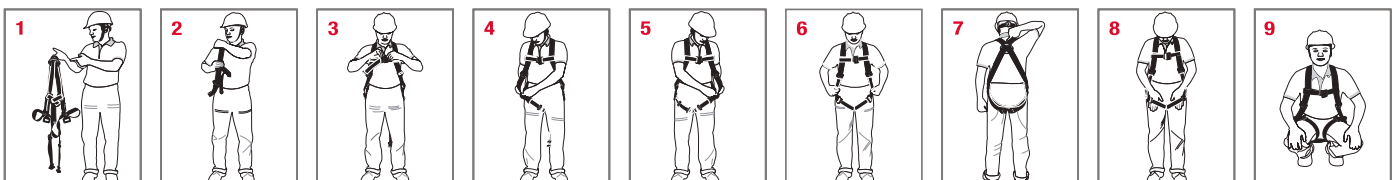



SWEAT À CAPUCHE

- > Capuche ajustable avec cordon
- > Poche kangourou

TAILLE	S	M	L
NOIR	BM993727	BM993728	BM993729
TAILLE	XL	XXL	
NOIR	BM993730	BM993731	



SAC À DOS

- > Sangles rembourrées ajustables
- > Bascules élastiques pour attacher des articles supplémentaires
- > Bande réfléchissante pour plus de sécurité la nuit

RÉFÉRENCE
BM993882



BLOUSON ROBUSTE À CONDENSATEUR

- > Coutures étanches, ourlet élastique et poignets ajustables
- > Capuche dissimulée réglable
- > Nombreuses poches : sur les manches, pour téléphone portable, sur la poitrine, 2 inférieures, intérieur



Extérieur: polyester. Doublure : taffetas de polyester sur le corps et en canevas doux dans le col et la mentonnière.

TAILLE	S	M	L
NOIR	BM993876	BM993877	BM993878
TAILLE	XL	XXL	XXL
NOIR	BM993879	BM993880	BM993881



T-SHIRT BLANC

100% Coton

TAILLE	S	M	L
BLANC	BM993883	BM993884	BM993885
TAILLE	XL	XXL	
BLANC	BM993886	BM993887	



POLO NOIR

Polycoton

TAILLE	S	M	L
NOIR	BM993737	BM992894	BM992895
TAILLE	XL	XXL	
NOIR	BM992896	BM992897	



T-SHIRT NOIR

100% Coton

TAILLE	S	M	L
NOIR	BM993732	BM993733	BM993734
TAILLE	XL	XXL	
NOIR	BM993735	BM993736	



LUNETTES

- > Pont de nez souple
- > Absorption de 99% des UV
- > Branches réglables
- > Traitement anti-rayures

INCOLORES	FUMÉES
BM992356	BM992358



CASQUETTE CAT

TAILLE UNIQUE
NOIR BM993750



CHAUSSETTE

- > Talon et orteil haute densité
- > Points d'alignement



75% coton, 21% polyamide, 4% d'élasthanne

RÉFÉRENCE
BM992401



DOUDOUNE IMPERMÉABLE

- > Doudoune imperméable de première qualité
- > Doublure isolée pour un maintien au chaud
- > Capuche ajustable avec cordons élastiques
- > Manches contrastées réfléchissantes



100% Nylon Ripstop / Water Resistant /
Quilted Insulated lining / Contrast Sleeve

TAILLE	S	M	L
NOIR	BM993706	BM993707	BM993708
TAILLE	XL	XXL	XXXL
NOIR	BM993709	BM993710	BM993711



VESTE SOFTSHELL GRISE

- > Veste softshell coupe-vent et imperméable
- > Maintien au chaud optimal
- > Dispose de 2 poches avant avec fermeture Éclair[®]
- > Idéale sur les chantiers et pour toutes activités en extérieur



92% polyester / 8% élastane
Micro doublure en laine

TAILLE	S	M	L
NOIR	BM993712	BM993713	BM993714
TAILLE	XL	XXL	
NOIR	BM993715	BM993716	



VESTE REMBOURRÉE

- > Très bon apport de chaleur
- > Style moderne décontracté



Tissu extérieur : 100 % nylon / Rembourrage : 100 % polyester /
Doublure : 100 % nylon

TAILLE	S	M	L
NOIR	BM993722	BM993723	BM993724
TAILLE	XL	XXL	
NOIR	BM993725	BM993726	



GENOUILLÈRE

> Compatible avec tous les pantalons CAT[®] possédant une ouverture pour genouillère.

RÉFÉRENCE

BM993749

*Aucune gêne
durant la marche !*



PANTALON NOIR

> Nombreuses poches fonctionnelles : poche pour téléphone portable avec un crochet et une boucle de fermeture
> Coutures renforcées sur les côtés
> Boucles de ceinture extra large

TAILLE	US 30 / FR 40	US 32 / FR 42
NOIR	BM993742	BM993743

TAILLE	US 34 / FR 44	US 36 / FR 46
NOIR	BM993744	BM993745

TAILLE	US 38 / FR 48	US 40 / FR 50
NOIR	BM993746	BM993747



CHAUSSURES MONTANTES DE SÉCURITÉ HOLTON

- > Construction trépointe Goodyear de grande longévité
- > Tige cuir pleine fleur avec col matelassé
- > Coque interne en acier
- > Semelle intérieure antibactérienne Poliyou[®]
- > Doublure Taibrelle[®] pour éliminer l'humidité.
- > Rivets aux points de force
- > Cœillets antioxydants
- > Semelle extérieure antistatique et cuir hydrofuge

Normalisation EN 345-1 S3 - HRO

POLYYOU[®]

Cette mousse à alvéoles ouvertes est brevetée et permet d'améliorer l'élimination de la transpiration à la surface de la peau grâce à sa capacité d'aération et d'absorption, de contrôler les odeurs grâce à l'élimination des moisissures et des bactéries et de conserver l'intégrité des bandages en limitant la déformation rémanente à la compression.

TAIBRELLE[®]

Taibrelle, il est un tissu non tissé fondu par chaleur et employé comme doublure de chaussure : respirable, imperméable, écologique, ignifuge, antirides, indéchirable, anti UV, coupe-vent, anti-pression hydraulique...



TAILLE	40	41	42	43	44	45
MARRON	BM992344	BM992345	BM992346	BM992347	BM992348	BM992349
TAILLE	40	41	42	43	44	45
NOIRE	BM992350	BM992351	BM992352	BM992353	BM992354	BM992355



POCHETTE DE SECOURS POUR CABINE D'ENGIN

- > 1 couverture de survie
- > 2 clips de fixation pour bande
- > 10 pansements adhésifs assortis
- > 1 paire de gants vinyle
- > 1 pansement compressif stérile PM
- > 4 compresses désinfectantes
- > 1 paire de ciseaux
- > 1 bande extensible 3mx5cm
- > 1 pince à échardes en métal
- > 1 bande extensible 3mx7cm
- > 1 rouleau de sparadrap en 5m
- > 5 compresses stériles 20x20cm

RÉFÉRENCE

BM993501



TROUSSE DE SECOURS SPÉCIALE BTP POUR UNE ÉQUIPE DE 5 PERSONNES

- > 1 couverture de survie
- > 2 unidoses pour lavage oculaire
- > 10 compresses stériles 5x5cm
- > 20 pansements adhésifs assortis
- > 2 bandes extensibles 3mx7cm
- > 2 paires de gants vinyle
- > 1 pansement compressif stérile PM
- > 1 pince à échardes
- > 1 pansement compressif stérile GM
- > 1 doigtier en cuir
- > 1 rouleau de sparadrap 5m
- > 1 paire de ciseaux
- > 5 compresses au calendula
- > 12 épingles de sûreté
- > 5 compresses à la Chlorhexidine
- > 1 guide de premiers secours

RÉFÉRENCE

BM993502

TROUSSE DE SECOURS SPÉCIALE BTP POUR UNE ÉQUIPE DE 5 À 10 PERSONNES

- > 3 paires de gants vinyle
- > 1 pansement compressif stérile petit modèle
- > 1 pince à échardes
- > 1 pansement compressif stérile grand modèle
- > 1 paire de ciseaux 10cm
- > 1 vaporisateur 50ml de Chlorhexidine
- > 12 épingles de sûreté
- > 5 compresses anti-coups
- > 1 guide de premiers secours
- > 1 couverture de survie
- > 5 unidoses pour lavages oculaires
- > 1 écran facial de bouche à bouche
- > 20 pansements adhésifs assortis
- > 1 écharpe triangulaire
- > 1 doigtier en cuir
- > 10 compresses stériles 5x5cm
- > 1 rouleau de sparadrap en 5m
- > 3 bandes extensibles 3mx7cm

RÉFÉRENCE

BM993503



KIT OCULAIRE PORTABLE

- > 1 lave œil 200ml de solution ophtalmique
- > 1 pochette de rangement avec passant ceinture

Correspond à notre liquide ophtalmique naturel
Action rapide, simple d'utilisation, léger et peu encombrant

RÉFÉRENCE

BM993504



CASQUE DE SÉCURITÉ

- > Serre-nuque à crémaillère permettant un réglage facile de 53cm à 66cm
- > Confortable, léger, résistant et doté d'une très bonne stabilité grâce à ses 8 points de fixation
- > Mousse à l'arrière du serre-tête pour plus de confort et bande de textile à l'avant pour la transpiration
- > Compatible avec de nombreux accessoires : protecteur contre le bruit, visières...

 EN397 : 2012 +A1 (2012)
Casques de protection pour l'industrie

TAILLE	UNIQUE
JAUNE	BM992740
BLANC	BM992741



ANTI BRUIT POUR CASQUE 26 dB

- > Coussinets souples et confortables
- > Parfaite étanchéité sur les contours de l'oreille pour une excellente protection du bruit

 EN 352-3 2001

TAILLE	UNIQUE
NOIRE	BM993294



RETROUVEZ LES PROTECTIONS
DES OREILLES PAGE 24



CASQUE DE SÉCURITÉ + LUNETTE

- > Protection contre ultra-violet
- > Permet le port de lunettes correctrices
- > Aérations réglables
- > Bande de tour de tête amovible et réglable de 53 à 63 cm
- > IRIS avec calotte en polyamide, coiffe en polyéthylène basse densité

 Certifié ISO9002
EN166 et EN170

Deux en Un !

TAILLE	UNIQUE
BLANC	BM992744

CASQUETTE DE PROTECTION

- > Protège contre lacération et blessures superficielles causé par les heurts d'objets durs et immobiles
- > Aérations sur les côtés avec tissage ajouré
- > Système de réglage à l'arrière
- > Léger et pratique avec mousse de confort

 Calotte en ABS recouverte d'une toile tissée  EN812 (2012)

TAILLE	UNIQUE
BLEUE	BM992745



JUGULAIRE

TAILLE	UNIQUE
NOIRE	BM992742



RETROUVEZ LES PROTECTIONS
DES YEUX PAGE 25

Attention !
Cette casquette ne doit en aucun cas se substituer à l'utilisation d'un casque de chantier





CASQUES ANTI BRUIT

- > Coquilles résistantes aux impacts accidentels
- > Larges coquilles permettant une grande performance à un haut niveau de bruit

- > Protection anti-bruit **27dB**
- > Convient pour des travaux de menuiserie ou dans un environnement avec de l'air comprimé

RÉFÉRENCE

BM993435

- > Protection anti-bruit **30dB**
- > Convient pour des bruits de disqueuse électrique, aéroport, soudure, scie électrique, chantier

RÉFÉRENCE

BM993436



KIT D'ENTRETIEN

- > 1 paquet de 10 lingettes microfibrés
- > 1 spray nettoyant
- > 1 spray "Cleanil Ear"
- > 1 outil de nettoyage
- > 1 support de sensibilisation
- > 1 crédit CAPA
- > 1 pince de séchage

RÉFÉRENCE

BM993594

PROTECTION AUDITIVE SUR MESURE

- > Protection jusqu'à **28dB**
- > Confortables et parfaitement ajustés grâce à une réplique des empreintes d'oreilles
- > Permet de communiquer et d'entendre les signaux d'alerte sans leur retrait
- > Entretien facile



EN458 : 2005

RÉFÉRENCE

BM993593



BOUCHONS OREILLE 34dB

BOÎTE 10 PAIRES

BM992689



PROTECTEUR AUDITIFS

RÉFÉRENCE

BM992209



ARCEAU ANTIBRUIT 21dB

RÉFÉRENCE

BM992688



200 BOUCHONS OREILLE CORDON 27dB

BOÎTE DE 200

BM993332



PROTECTION DES YEUX



EN166: 2001, protection individuelle de l'œil, spécification

POUR SE PROTÉGER

LUNETTES EVALIT

- › Protection anti-UV, anti-rayures et anti-buée
- › Branches aérées
- › Ultra-légères (23g) et très confortables



EN170 : 2002

TAILLE UNIQUE
BM992668



LUNETTES EVAMOUSSE

- › Mousse absorbant la sueur, protégeant des poussières et d'autres particules
- › Traitement anti-rayures, anti-reflet, anti-buée et anti-UV
- › Oculaire pivotant pour un ajustement idéal



EN170 : 2002

TAILLE UNIQUE
BM992671



LUNETTES EVALORA

- › Protection contre le soleil pour un usage industriel
- › Protection anti-UV, anti-rayures et anti-buée
- › Branches perforées pour accès cordon
- › Pont de nez avec insert anti-glisse
- › Ultra-légère (22g)



EN172 :
1994/A1 : 2000/A2 : 2001

TAILLE UNIQUE
BM992669



LUNETTES EVALOR

- › Protection anti-UV, anti-rayures et anti-buée
- › Branches perforées pour accès cordon
- › Pont de nez avec insert anti-glisse
- › Ultra-légère (22g)



EN170 : 2002

TAILLE UNIQUE
BM992670



SURLUNETTES EVASTAR

- › Protection anti-UV
- › Branches perforées pour accès cordelette
- › Permet le port de lunettes correctrices



EN170 : 2002

TAILLE UNIQUE
BM992672



MASQUE EVAFLEX

- › Bord en mousse absorbant la transpiration
- › Lanière élastique large facilement réglable
- › Traitement anti-rayures, anti-buée et anti-UV



EN170 : 2002

TAILLE UNIQUE
BM993334



VISIÈRE DE PROTECTION

- › Mousse anti-transpiration en P.V.C
- › Serre-tête ajustable
- › Visière changeable

TAILLE UNIQUE
BM992677



MASQUE EVACANA

- › Traitement anti-buée
- › Large bande élastique facilement réglable
- › Permet le port de la plupart des lunettes correctrices

TAILLE UNIQUE
BM992674



ÉCRAN DE PROTECTION

RÉFÉRENCE
BM993335

DISTRIBUTEUR DE 100 LINGETTES

- › Pré-humidifiées
- › Pour plastique, verre ou polycarbonate
- › Anti-buée, anti-statique et anti-traces

RÉFÉRENCE
BM993111



ÉTUI LUNETTES

RÉFÉRENCE
BM992678



CORDON LUNETTES

RÉFÉRENCE
BM992679



100% polyester
Tissu rétrofléchissant microbille



EN ISO 13688 (2013)
EN ISO 20471 (2013)

MASQUE AVEC SOUPE

- > Plus facile pour respirer et plus confortable
- > Pince nez métallique ajustable
- > Coussinet nasal en mousse
- > Élastique de fixation sans latex
- > Valve d'expiration
- > Boîte de 10

FFP1 FFP2
BM992683 BM992684



KIT PROTECTION AMIANTE

- > Combinaison type 5, 6, taille XL avec coutures étanches grâce à une bande thermocollée
- > Lunette-masque avec lanière élastique réglable (400mm)
- > Gant taille 10, permettant une meilleure préhension grâce à sa paume et ses doigts gaufrés
- > Masque pliable conforme à l'essai de colmatage, utilisant de la dolomie pour moins de résistance respiratoire et plus de confort pour l'utilisateur
- > 1 rouleau ruban adhésif 5cmx33m
- > 1 sac à déchets avec marquage amiante 90x110cm
- > Paire de surbottes

Combinaison: EN1073-2: 2002, EN13034: 2005 + A1: 2009 - Gant: EN388: 2003 et EN374: 2003 Type 6 (usage limité) - EN13982-1: 2004 + A1: 2010 - Lunette: EN166: 2001 (BT, 4 et 9, classe optique 1) - Masque: EN149: 2001 + A1: 2009 FFP3 NR D

RÉFÉRENCE
BM992612



FILTRE A2PSL

RÉFÉRENCE
BM993589

KIT VENTILATION CONSTRUCTEUR

- > Casque avec visière étanche assurant une protection respiratoire et de la tête contre les risques de chute
- > Batterie avec 8 heures d'autonomie
- > Compatible avec le filtre A2PSL qui offre un facteur de protection assigné de 20 x la valeur limite d'exposition pour les vapeurs organiques et gaz, poussières très fines, fibres, fumées et brouillards

Respirateur : EN 12941: 1999
Casque : EN 397: 1995

RÉFÉRENCE
BM993432

PROTECTION DU NEZ

MASQUE AVEC SOUPE FFP3

- > Sans agrafe : permet d'éviter les irritations de la peau
- > Réglage de l'élastique novateur
- > Absence de pince-nez métallique pour davantage de confort et d'étanchéité
- > Boîte de 10

Non-tissé
polypropylène

EN149: 2001 +A1: 2009: Demi masque
filtrant contre les particules

FFP3
BM992685



MASQUE RESPIRATOIRE COMPLET

- > Visière panoramique anti-rayure et anti-buée
- > Epouse la forme du visage pour un maintien total
- > Valve en nylon réduisant la chaleur et l'accumulation d'humidité
- > Entièrement réglable grâce 5 points d'ajustement

Inflammabilité: EN136 - EN141
Visière: EN136

RÉFÉRENCE
BM993433



+
PAIRE DE
CARTOUCHES FFP3

RÉFÉRENCE
BM993590

LUNETTE MASQUE RESPIRATOIRE

- > Support du masque et lunette nettoyable
- > Lunette offrant une protection pendant 3 ans en circonstance normale

Monture de la lunette PVC
Visière polycarbonate
Support du filtre polyéthylène

EN166:2001: Protection
des yeux classe 1

RÉFÉRENCE
BM993437



+
BOITE DE
10 MASQUES FFP3

RÉFÉRENCE
BM993438

Le marquage ffp garantit une protection contre les aérosols solides et liquides (poussières fines, fibres, fumées et vapeurs) de faible à haute toxicité, dans un cas de concentration allant jusqu'à la valeur limite d'exposition indiquée

	EXEMPLES DE PROTECTIONS	EXEMPLES DE SECTEURS
FFP1 : 4 FOIS VLE	Faible : Coton, farine, cellulose, ciment, huiles végétales et minérales, bois tendres, pollens...	Construction, artisanat, industrie textile et agroalimentaire, bricolage...
FFP2 : 10 FOIS VLE	Moyenne : Laine de verre, poussières de béton, de ciment et de plâtre, champignons, virus (SRAS, grippe aviaire), bactéries (tuberculose)...	Construction, bâtiment, artisanat, industrie automobile, industrie de la santé...
FFP3 : 20 FOIS VLE	Haute : Laine de verre et de roche, plomb, chrome, bois tendres, fumées métalliques, bactéries (légiellonelle)...	Industrie, BTP, filières du bois, métallurgie, santé...



COMBINAISON PROTECTION

- > Protection contre les particules solides : EN13982-1 : 2004
- > Protection contre certains produits chimiques liquides : EN13034 : 2005 + A1/2009
- > Protection contre les agents infectieux : EN14126 : 2003/AC:2004
- > Protection contre les particules radioactive : EN1073-2 : 2002
- > Tissu respirant, anti-bactérien et électrostatique (EN1149-5 : 2008)
- > Bonne aisance dans les mouvements de l'utilisateur avec capuche trois pièces



Tissu souple laminé en polypropylène + film microporeux avec enduit

TAILLE	L	XL	XXL	XXXL
BLANC	BM992747	BM992748	BM992749	BM993331

Attention !

L'exposition à certains produits chimiques fortement concentrés peut nécessiter des tissus procurant une plus forte protection ou des vêtements construits différemment



COMBINAISON DE TRAVAIL

- > Nombreuses poches fonctionnelles : poche portefeuille, vis écrous, mètres et emplacements pour crayons
- > Manches et bas des jambes ajustables par bande auto-agrippante
- > Serrage élastique à la taille



Polyester/coton (65/35%)

TAILLE	S	M	L
	BM993267	BM993268	BM993269
TAILLE	XL	XXL	XXXL
	BM993270	BM993271	BM993272



VESTE DE TRAVAIL

- > Nombreuses poches fonctionnelles : poche portefeuille, téléphone et anneau porte-clés
- > Manches ajustables par bande auto-agrippante



Polyester/coton (65/35%)

TAILLE	S	M	L	XL	XXL	XXXL
	BM993279	BM993280	BM993281	BM993282	BM993283	BM993284



PANTALON DE TRAVAIL

- > Nombreuses poches fonctionnelles : poche, téléphone, mètre
- > Emplacements pour genouillères
- > Passant pour ceinture



Polyester/coton (65/35%)

TAILLE	S	M	L	XL	XXL	XXXL
	BM993273	BM993274	BM993275	BM993276	BM993277	BM993278



T-SHIRT TRAVAIL

- > Confort, souplesse, fraîcheur et respirabilité
- > Très léger à porter grâce à son tricotage à œil
- > Entretien facile



100% polyester Cooldry®

TAILLE	S	M	L
	BM993313	BM993314	BM993315
TAILLE	XL	XXL	
	BM993316	BM993317	



JEANS

- > Tissu souple et résistant (13oz)
- > 100% coton denim 13oz

Pour le travail comme pour les loisirs ce jean classique s'adapte à toutes les situations !

TAILLE	38	40	42	44	46
	BM993285	BM993286	BM993287	BM993288	BM993289
TAILLE	48	50	52	54	
	BM993290	BM993291	BM993292	BM993293	

PROTECTION DES MAINS

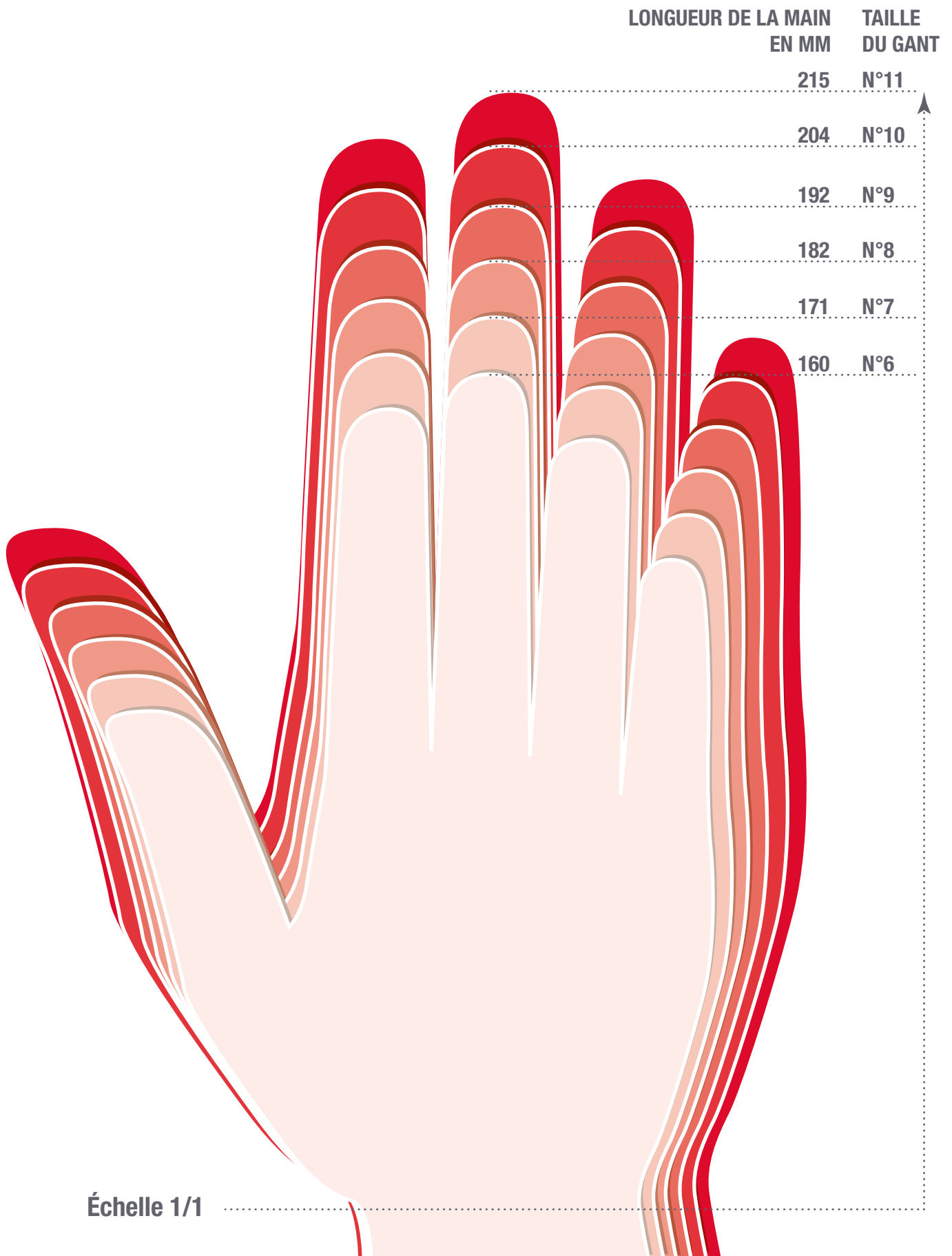

PROTECTION CONTRE LES COUPURES



GANT ANTI-COUPURE NIVEAU 4

- > Gant souple sans couture avec traitement anti-bactériologique, protégeant contre : coupure, abrasion, déchirure, huile et graisse
 - > Sans DMF ni silicone, adapté à : industrie automobile, manutention d'objets coupants/tranchants, vitrerie, miroiterie ou verrerie
- Taille 7 : BM992695 Taille 8 : BM992696 Taille 9 : BM992697 Taille 10 : BM992698



GANT ANTI-COUPURE NIVEAU 5

- > Gant sans couture en fibres haute ténacité HDPE, résistant aux : abrasions, coupures par tranchage, déchirures et perforations
 - > Adapté aux travaux nécessitant adhérence et préhension : assemblage automobile, prise de câbles, carrelage, céramique ou tôle
- Taille 7 : BM992690 Taille 8 : BM992691 Taille 9 : BM992692 Taille 10 : BM992693 Taille 11 : BM992694

PROTECTION POUR LA MANUTENTION LÉGÈRE

EN MILIEU SEC



GANT MANUTENTION CUIR

- > Cuir fleur de bovin, matière appréciée notamment pour sa bonne respirabilité, sa souplesse, son confort et sa grande résistance
 - > Parfaitement adapté aux travaux intermédiaires : transport, logistique, déménagement ou entretien des espaces verts
- Taille 8 : BM992714 Taille 9 : BM992715 Taille 10 : BM992716 Taille 11 : BM992717



GANT MANUTENTION FIN

- > Gant souple sans couture, en polyamide, n'absorbant que peu d'eau, résistant aux abrasions, moisissures et champignons
 - > Adapté aux manipulations nécessitant un excellent toucher : photographie, orfèvrerie, industrie électronique ou laboratoire
- Taille 7 : BM992700 Taille 8 : BM992701 Taille 9 : BM992702 Taille 10 : BM992703 Taille 11 : BM992704



GANT HAUTE VISIBILITÉ

- > Gant sans couture doté d'une protection antidérapante en latex sur la paume pour une meilleure prise en main des objets
 - > Adapté aux travaux nécessitant dextérité : conduite d'engins, métiers du bâtiment, travaux d'extérieur, jardinage ou plomberie
- Taille 8 : BM992719 Taille 9 : BM992720 Taille 10 : BM992721

EN MILIEU HUMIDE



GANT TRAVAUX FINS

- > Gant sans couture très résistant à l'abrasion, doté d'une enduction en nitrile protégeant des huiles et des graisses
 - > Adapté aux travaux nécessitant dextérité et résistance : industrie automobile, mécanique de précision ou maintenance industrielle
- Taille 7 : BM992705 Taille 8 : BM992706 Taille 9 : BM992707 Taille 10 : BM992708



GANT TRAVAUX FINS PEU ABSORBANTS

- > Gant sans couture n'absorbant que peu d'eau, avec revêtement évacuant l'excès de fluides et protégeant des huiles et graisses
 - > Résistant aux abrasions, moisissures et champignons, adapté aux usages suivants : réparation de pièces mécaniques ou entretien
- Taille 8 : BM993338 Taille 9 : BM993339 Taille 10 : BM993340 Taille 11 : BM993341



GANT DE MANUTENTION LÉGÈRE

- > Particulièrement adapté pour tous les principaux travaux fins en milieu humide, nécessitant une très bonne dextérité
 - > Protection contre les risques mécaniques et en particulier l'abrasion : entretien et réparation mécaniques
- Taille 8 : BM993718 Taille 9 : BM993719 Taille 10 : BM993720 Taille 11 : BM993721

PROTECTION CONTRE LES PRODUITS CHIMIQUES



GANT LAVAGE ÉTANCHE

- > Gant en nitrile protégeant des risques chimiques (EN374: 2003), thermiques (EN407: 2004), bactériologiques et du froid (EN511: 2006)
 - > Adapté aux usages suivants : entretien de chaudières ou d'entrepôts frigorifiques, manipulation de liquides à basse température
- Taille 9 : BM993336 Taille 10 : BM993337



GANT MÉNAGER

- > Gant en latex avec traitement anti-bactériologique évitant moisissures et champignons pour du nettoyage ou du jardinage léger
 - > Protège des risques chimiques (EN374:2003) et de la contamination radioactive (EN421: 1994), ne pas utiliser contre la paraffine
- Taille 7 : BM992736 Taille 8 : BM992737 Taille 9 : BM992738 Taille 10 : BM992739



GANT HYDROCARBURE

- > Gant de protection chimique (EN374: 2003) en PVC doté d'un traitement anti-bactériologique et enduction en interlock
 - > Adapté à l'industrie chimique : acide, hydrocarbure, graisse, huile, produit moyennement agressif ou pétrochimie
- Taille unique : BM992735

PROTECTION CONTRE LES BACTÉRIES

(La norme EN388: 2003 ne s'applique pas à cette catégorie)



GANT LATEX

- > Boîte de 100 gants résistants aux déchirures, offrant un excellent toucher avec bords roulés pour éviter les écoulements de liquide
 - > Adapté pour une protection bactériologique faible : entretien ménager, hôpitaux, soins capillaires ou industrie pharmaceutique
- Taille 9 : BM992731 Taille 10 : BM992732



GANT NITRILE

- > Boîte de 100 gants imperméables protégeant contre : huile, graisse et risques chimiques/micro-organiques : EN374-2: 2003
 - > Adapté pour une protection bactériologique moyenne : laboratoire, industrie pharmaceutique ou assemblage de petites pièces
- Taille 7/8 : BM992886 Taille 8/9 : BM992733 Taille 9/10 : BM992734



GANT NITRILE NOIR

- > Boîte de 100 gants longs (+5 cm) imperméables protégeant de l'huile, graisse et risques chimiques/micro-organiques : EN374-1: 2003
 - > Adapté pour une protection bactériologique moyenne : industrie de l'imprimerie, hôpitaux, laboratoires ou ateliers de peinture
- Taille 8/9 : BM993219 Taille 9/10 : BM993226

Ces modèles de chaussures répondent à la norme ISO 20345, gage d'innocuité, de confort et de solidité. **Elles sont également résistantes à l'écrasement (chocs de 200J)**, et ont des **propriétés antistatiques**. Les semelles sont conçues pour résister aux perforations. Les tiges résistent à la pénétration et à l'absorption de l'eau. Le marquage WRC garantit une prévention contre le risque de glissement sur des carreaux en céramique recouverts d'une solution de sulfate de Lauryl et sur ceux en acier recouverts de glycérol.

SEMELLE MILENIUM

- > Bride de maintien élastique
- > Languette de protection intégrée
- > Hygiénique : lavable à l'eau et imputrescible
- > Embout acier

TAILLE	S (35-39)
	BM992843
TAILLE	M (40-44)
	BM992844
TAILLE	L (45-48)
	BM992845



BOTTE UNITAN S3

- > Isolante du froid et du chaud : marquage HI et CI
- > Cuir gras hydrofuge
- > Absorbant de choc au talon
- > Semelle polyuréthane antiperforation et adhérente
- > Renfort de protection
- > Crampons de 5 mm



TAILLE	40	41	42	43
	BM992829	BM992830	BM992831	BM992832
TAILLE	44	45	46	
	BM992833	BM992834	BM992835	

CHAUSSETTES ÉTÉ

- > Surface intérieure en bouclette pour plus de confort
- > Renforcée sur le haut du talon
- > Bon soutien du métatarse



coton (67%), Polyester (15%), Polyamide (18%)



TAILLE	39/41	42/44	45/47
	BM993327	BM993328	BM993329

FOOT CARE 100ML

- > Parfait pour chaussures occlusives
- > Propriété déodorante et protectrice
- > Améliore la prévention des mycoses
- > Contient un agent dermoprotecteur
- > Raffermisssement de la couche cornée
- > Prévient du ramollissement cutané
- > N'obstrue pas les pores cutanés
- > Respecte la physiologie de la peau
- > À base d'huiles essentielles
- > Contient de l'alcool
- > 100ml

RÉFÉRENCE
BM991711



PAIRE DE LACET

- > Longueur : 130 cm
- > Diamètre : 0,5 cm
- > Matière : polyester

RÉFÉRENCE
BM993569



**RETROUVEZ LES LOTIONS
POUR LES MAINS PAGE 88**

PROTECTION DES PIEDS

TOUTES LES CHAUSSURES PRÉSENTÉES POSSÈDENT UN EMBOUT RÉSISTANT À 200 JOULES

CHAUSSURE JALTAÏ / JALREI

- > Crampons indépendants pour plus de stabilité
- > Semelle quadrillée pour faciliter la marche
- > Non conductrice du chaud et du froid

- > Stries d'adhérence
- > Légère : sans métal



 Semelle : Polyuréthane et thermoplastic polyurethane / Extérieur : Cuir pull-up hydrofuge / Doublure : Tissu tri-dimensionnel

CHAUSSURE JALTAÏ

TAILLE	40	41	42	43
	BM993364	BM993365	BM993366	BM993367
TAILLE	44	45	46	47
	BM993368	BM993369	BM993370	BM993371

CHAUSSURE JALREI

TAILLE	38	39	40	41
	BM993352	BM993353	BM993354	BM993355
TAILLE	42	43	44	45
	BM993356	BM993357	BM993358	BM993359
TAILLE	46	47		
	BM993360	BM993361		



CHAUSSURE JALTEX

- > Excellente imperméabilité : marquage WR
- > Résistante aux huiles et aux hydrocarbures
- > Evacuation de la sudation bien au dessus des exigences normatives
- > Isolante du froid : marquage CI
- > Crampons profonds (6,5mm) et auto-nettoyants
- > Semelle avec renfort anti-torsion
- > Légère et amagnétique : sans métal

 Semelle : Polyuréthane double densité
Extérieur : Cuir plein fleur hydrofuge
Doublure : GORE-TEX

TAILLE	38	39	40	41
	BM993372	BM993373	BM993374	BM993375
TAILLE	42	43	44	45
	BM993376	BM993377	BM993378	BM993379
TAILLE	46	47		
	BM993380	BM993381		



CHAUSSURE MASTER OUTDRY

- > Résistante aux huiles et aux hydrocarbures
- > Isolante de froid : marquage CI
- > Imperméable : marquage WR
- > Isolante de la chaleur : marquage HI
- > Facile à chausser grâce à sa fermeture latérale

 Semelle : Polyuréthane double densité
Extérieur : Cuir plein fleur hydrofuge
Doublure : Toile sanitized noire

TAILLE	39	40	41	42
	BM993412	BM993413	BM993414	BM993415
TAILLE	43	44	45	46
	BM993416	BM993417	BM993418	BM993419
TAILLE	47			
	BM993420			



CHAUSSURE JALFIR

- > Protection des malléoles : marquage AN
- Résistante aux huiles et aux hydrocarbures
- > Isolante du froid : marquage CI
- > Crampons profonds (6,5mm) et auto-nettoyants
- > Semelle avec renfort anti-torsion
- > Légère et amagnétique : sans métal

 Semelle : Polyuréthane double densité
Extérieur : Cuir plein fleur hydrofuge
Doublure : Tissu tri-dimensionnel

TAILLE	38	39	40	41
	BM993382	BM993383	BM993384	BM993385
TAILLE	42	43	44	45
	BM993386	BM993387	BM993388	BM993389
TAILLE	46	47		
	BM993390	BM993391		



CHAUSSURE SKYMASTER

- > Haute respirabilité et séchage rapide
- > Résiste aux huiles et aux hydrocarbures
- > Légère et amagnétique : sans métal
- > Renfort voûte plantaire
- > Structure anatomique

 Semelle : Polyuréthane mono densité
Extérieur : Cuir plein fleur hydrofuge
Doublure : Tissu tri-dimensionnel

TAILLE	38	39	40	41
	BM993402	BM993403	BM993404	BM993405
TAILLE	42	43	44	45
	BM993406	BM993407	BM993408	BM993409
TAILLE	46	47		
	BM993410	BM993411		

CHAUSSURE JALSPRING

- > Dôté d'une technologie anti-fatigue
- > Bonne résistance chimique
- > Performances dynamiques en 3 phases :
Absorption des chocs / Accumulation de l'énergie / Restitution dynamique

 Semelle : Polyuréthane mono densité
Extérieur : Cuir plein fleur hydrofuge
Doublure : Tissu tri-dimensionnel

TAILLE	38	39	40	41	42	43	44	45	46	47
	BM993342	BM993343	BM993344	BM993345	BM993346	BM993347	BM993348	BM993349	BM993350	BM993351



PANNEAUX DE SIGNALISATION, CÔNES ET RUBANS



PANNEAU DÉFENSE DE STATIONNER

RÉFÉRENCE
BM993597



PANNEAU STOP

RÉFÉRENCE
BM993596



PANNEAU INTERDICTION DE FUMER

> 0,14kg
RÉFÉRENCE
BM993595



PANNEAU SENS INTERDIT

RÉFÉRENCE
BM993598



PANNEAU PARKING

RÉFÉRENCE
BM993604



PANNEAU PORT DE CHAUSSURE

RÉFÉRENCE
BM993603



PANNEAU PORT DU CASQUE

RÉFÉRENCE
BM993602



PANNEAU PORT DU CASQUE

RÉFÉRENCE
BM993599



PANNEAU PORT DE GANTS

RÉFÉRENCE
BM993601



PANNEAU PORT DE LUNETTES

RÉFÉRENCE
BM993600



BANDEAU MAGNETIQUE SERVICE

- > 50x15cm
- > Visibilité jusqu'à 250 mètres



RÉFÉRENCE
BM991519



BALICÔNE

RÉFÉRENCE
BM992636



CHAÎNE R/B 25M

RÉFÉRENCE
BM992637



MAILLON ROUGE

RÉFÉRENCE
BM992638

MAILLON BLANC

RÉFÉRENCE
BM992639



CONE PVC

RÉFÉRENCE	30cm	50cm	75cm
	BM991773	BM992342	BM992343



CONE PLIABLE 55cm

- > 1,3kg
- > Lampe clignotante rouge à fixer au sommet

RÉFÉRENCE
BM992175

CONE PLIABLE 70cm

- > 2,5kg
- > Lampe incorporée dans la base du cône

RÉFÉRENCE
BM992174

RUBAN SIGNALISATION

- > 1000mx5cm

RÉFÉRENCE
BM992161



KIT DE 2 ROULEAUX

- > 9mx14cm

RÉFÉRENCE
BM993562



**Découvrez les collections homme et femme
de vêtements CAT® dans la rubrique**

MY Boutique sur le site bm-cat.com

#Cat Addict

Suivez-nous sur Instagram [@my.boutique.bm](https://www.instagram.com/my.boutique.bm)





CAMÉRA / ALARME DE RECUL
PAGES 36-39



RÉTROVISEURS ET BALAIS D'ESSUIE-GLACE
PAGE 40



GYROPHARE
PAGE 42



ÉCLAIRAGE MACHINE
PAGE 43



PLAT DE BLINDAGE / ANTI-DÉMARRAGE
PAGE 45



EXTINCTEUR
PAGE 46



PROTECTION CABINE
PAGE 47



CHENILLES
PAGES 48-51



RADIO
PAGE 52

POURQUOI EST-IL IMPORTANT DE S'ÉQUIPER EN CAMÉRA ?

Les angles morts dus aux dimensions des véhicules utilitaires et des engins sont un facteur important dans les collisions dans tous les secteurs industriels. La position du conducteur, les panneaux de carrosserie, l'absence de vitre arrière et les parois de séparation, tout cela crée d'autres restrictions qui limitent plus encore la visibilité du conducteur et augmentent le risque de collision. Au coût important du dommage des biens et des véhicules, s'ajoute le coût du temps d'immobilisation. La charge financière pour l'entreprise et l'impact psychologique sont bien supérieurs en cas de dommages corporels.

LES AVANTAGES :

- > Moins d'angles morts
- > Moins d'accidents
- > Primes d'assurance moins chères
- > Conforme aux règles sur la santé et la sécurité au travail
- > Compatible avec les enregistreurs embarqués MDR de Brigade
- > Preuves en cas d'accident et de poursuites judiciaires
- > Pas de demandes de dommages-intérêts frauduleuses
- > Tranquillité d'esprit pour les conducteurs, les passagers et les entreprises

Manœuvrez facilement en toute tranquillité !

Caméra de vision arrière

- > L'angle mort à l'arrière pose problèmes sur tous les véhicules
- > 90% des accidents en marche arrière ont lieu HORS route
- > Un quart des accidents mortels sont dus aux marches arrière

Gardez un œil sur tout ce qui se passe devant, derrière ou de côté !

Caméra de vue de l'avant

- > Il y a souvent un angle mort à l'avant dû à la hauteur
- > Pour les poids lourds, la directive 2003/97/CE (Classe VI) sur les angles morts exige une vue de l'avant obligatoire à moins de 30km/h en marche avant

Caméra de vue latérale

- > L'angle mort côté passager est la cause de nombreuses collisions en tournant
- > Les collisions latérales sur les autoroutes sont aussi souvent dues à une mauvaise visibilité



CAMÉRA VISION 360°

- > Écran 7" à faible réflexion grâce à un revêtement anti-éblouissement
- > Luminosité de l'écran automatique
- > Vues sélectionnables par l'utilisateur
- > Vue circulaire autour du véhicule en une seule image
- > Résolution moniteur : 800x480 caméra : 640x480
- > Angle 185° horizontale et 142° vertical
- > 18 W - 12/24 V DC
- > Puissance sonore du signal 63 DB
- > Connectique IP40, moniteur IP30, caméra IP69
- > Moniteur, adaptateur, un support, un pare-soleil, 4 caméras avec support et fixation, un kit de montage et d'isolation, un câble de sortie vidéo, un ECU avec son boîtier

RÉFÉRENCE
 BM993241



CAMÉRA



CAMÉRA + 15M CABLE

- > Caméra couleur de taille compacte avec optique SONY d'un angle de vision de 120° ajustable, finition noire
- > Résolution 648x488 pixels
- > Aide à la vision nocturne grâce à 18 leds IR
- > Caméra étanche norme IP68 avec microphone intégré
- > Rallonge 15m

RÉFÉRENCE
BM993864

KIT ÉCRAN ET CAMÉRA DE RECUL

- > Caméra couleur compacte avec optique SONY
- > Angle de vision de 120°
- > Aide à la vision nocturne grâce à 18 leds IR
- > Caméra étanche norme IP68 avec microphone intégré
- > Résolution 648x488 pixels
- > Moniteur 7" écran couleur 10-32V
- > Résolution 800x480 pixels
- > Visière amovible
- > Touches sensibles
- > 3 entrées caméra
- > Livrés avec 15 mètres de câble et télécommande



RÉFÉRENCE
BM993568



KIT CAMÉRA

- > Caméra couleur, capteur SONY CCD
- > Angle de vision de 150°
- > Aide à la vision nocturne grâce à 18 leds IR
- > Caméra étanche norme IP69K avec microphone intégré
- > Moniteur 7" plat, 12-24V, 800x480 pixels et menu OSD
- > Option affichage barres de guidage sur le canal « Marche arrière »
- > Livrée avec 15 mètres de câble et télécommande

RÉFÉRENCE
BM993572

KIT CAMÉRA

- > Caméra couleur compacte avec optique SONY CCD
- > Angle de vision de 120° ajustable
- > Aide à la vision nocturne grâce à 18 leds IR
- > Caméra étanche norme IP68 avec microphone intégré
- > Résolution 648 x 488 pixels
- > Moniteur 7" écran couleur
- > Possibilité de voir 4 caméras en simultanément, 10-32V
- > Visière amovible
- > Touches sensibles
- > 4 entrées caméra
- > Livrée avec 15 mètres de câble et télécommande



RÉFÉRENCE
BM993571

CAMÉRA 1^{ERE} MONTE

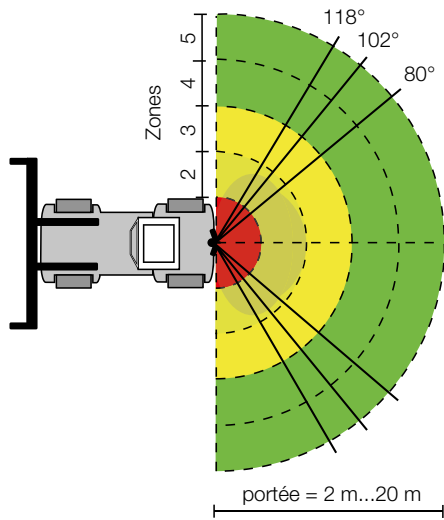

KIT CAMÉRA

- > Moniteur **BM991887**
- > Caméra **BM991892**
- > Câble 21M **BM992865**

RÉFÉRENCE

BM991882



KIT 2 CAMÉRAS

- > Caméra 102° **BM992866**
- > Caméra 80° **BM992867**
- > Switcher **BM991891**
- > Câble 16M **BM991885**
- > Câble 5M **BM991883**

RÉFÉRENCE

BM991890



KIT POUR MAESTRO

- > Caméra **BM991892**
- > Câble 5M **BM991883**
- > Câble multipro **BM993960**

RÉFÉRENCE

BM991888



MONITEUR

- > 188x120x89,6mm
- > Champs de 70° à l'horizontal et 60° à la vertical
- > Consommation max. de 12W, 18/30V
- > Écran 7", 800 par 480 pixels

RÉFÉRENCE

BM991887



MULTIVIEW

- > 135x80x35mm
- > Possibilité de brancher 4 caméras et un moniteur

Étanchéité IP67

RÉFÉRENCE

BM992199



SWITCHER

- > 134x36,3x18mm
- > Possibilité de brancher 3 caméras et un moniteur
- > 12 V DC

Étanchéité IP54

RÉFÉRENCE

BM991891



CAMÉRA 12/24V

Étanchéité IP68

RÉFÉRENCE

- 118° x 89° **BM991892**
- 102° x 73° **BM992866**
- 80° x 57° **BM992867**



CÂBLE DE CONNEXION SWITCHER

- > Extrémités mâles et femelles 4 broches
- > Température de fonctionnement : - 40°C à 85°C

Étanchéité IP67

RÉFÉRENCE

- 5M **BM991883**
- 9M **BM991884**
- 16M **BM991885**

CÂBLE DE CONNEXION MONITEUR

- > Extrémités mâles et femelles 4 broches
- > Température de fonctionnement : - 40°C à 85°C

Étanchéité IP68

RÉFÉRENCE

- 21M **BM992865**

CÂBLE CONVERTISSEUR

- > Extrémités femelle 4 broches, miniteur et courant 12/24V
- > Température de fonctionnement : -5°C à 80°C

RÉFÉRENCE

- 2M **BM991893**

ALARME DE RECUL

POURQUOI DES ALARMES DE RECUL ET D'AVERTISSEMENT ?

L'angle mort arrière est une préoccupation quel que soit le véhicule et les marches arrière sont en cause dans 25% des accidents du travail. Avec 90% des accidents en marche arrière qui ont lieu hors route (baies de chargement, parkings de camions, carrières, entrepôts, etc.), la prévention est une nécessité.

ALARME DE RECUL 92DB

- > 127x76x65mm
- > 12 / 24 V
- > Alarme à son blanc, multifréquences
- > Localisable instantanément
- > Son confiné à la zone de danger
- > Élimine les nuisances sonores
- > Émetteur sonore : Haut-parleur

RÉFÉRENCE

BM993234

- > Entraxe fixation: 76mm
- > Alimentation courant : 0,5A maxi
- > Normes et durabilité
- > Résistance aux vibrations : 10G
- > Température de fonctionnement -40 à +85°C
- > Marquage CE
- > Conformité EMC : E SAE J994



POUR ÉQUIPER

ALARME DE RECUL 102DB

- > 172x79x95mm
- > 12 / 24 V
- > Alarme à son blanc, multifréquences
- > Localisable instantanément
- > Son confiné à la zone de danger



Étanchéité IP68

RÉFÉRENCE

BM993235

- > Élimine les nuisances
- > Entraxe fixation : 153mm
- > Résistance aux vibrations : 10G
- > Température de fonctionnement -40 à +85°C
- > Conformité EMC : E SAE J994



ALARME DE RECUL AUTOMATIQUE 87- 107DB

- > 173x79x95mm
- > 12/ 24 V
- > Auto-ajustement de la pression sonore
- > S'ajuste constamment 5 à 10dB au-dessus du bruit ambiant
- > Alarme à son blanc, multifréquences



Étanchéité IP68

RÉFÉRENCE

BM993236

- > Localisable instantanément
- > Son confiné à la zone de danger
- > Élimine les nuisances sonores
- > Entraxe fixation : 153mm
- > Résistance aux vibrations : 10G
- > Température de fonctionnement : -40 à +85°C
- > Conformité EMC : E SAE J994



RADAR DE DÉTECTION

- > 217x129mm
- > Consommation 8W
- > Câble 9 mètres, boîtier, support, fixation (+ câble USB, CD logiciel pour la version programmable)
- > Écran utilisable en condition de lumière ambiante élevée avec support amovible et réglable de 30° dans toutes les directions



Étanchéité IP69

DETECTE JUSQU'À

3M	BM993237
4,5M	BM993238
6M	BM993239
PROGRAMMABLE DE 3 À 30 M	BM993240



RADAR DE DÉTECTION PROGRAMMABLE



RÉTROVISEURS ET BALAIS D'ESSUIE-GLACE

RÉTROVISEURS D'ORIGINE **CAT**

MODÈLE	PRÉFIXE	RÉF.
914G	7ZM	1236620
930G	TFW	1236620
M318	8AL	1206954
M320	9PS	1206954
M315	7ML	1206954
301.5	3YW	1325166
302.5	4AZ	1325166
306	MXH	1325166
930G	TWR	1506582
924G	6YW	1506582

MODÈLE	PRÉFIXE	RÉF.
938G	RTB	1506582
908H	LMD	2019985
906H	SDH	2019985
907H	MJF	2019985
M322D	P2T	1707721
M325C	XJA	1707721
M330D	KRE	1707721
M318D	P9M	1707721
M315D	W5M	1707721
M316C	H2C	1707721

MODÈLE	PRÉFIXE	RÉF.
980H	MHG	5P6879
990	7HK	5P6879
988H	BXY	5P6879
972H	A7D	5P6879
319D	AYF	394-9460
320E	DFG	394-9460
329D	YFW	394-9460
330D	H3D	394-9460
336D	J6D	394-9460
349E	TFG	394-9460

MODÈLE	PRÉFIXE	RÉF.
M316D	D6W	3330124
M315D	W5M	3330124
M318D	D8W	3330124
938H	JKM	418135
330	2ZM/5YM	418135
322C	BKF/BGR	418135
325C	DFT	418135
320C	EGL	418135
962G	6EW	5P6879
950H	M1G	5P6879

RÉTROVISEURS ADAPTABLES



RÉTROVISEUR TYPE "IVECO"

- › Rétroviseur extérieur grand angle avec glace bombée
- › Fixation universelle, rotule articulée déportée
- › Dimensions : 218x171mm
- › Adaptable sur une tige de Ø 14 à 20mm

RÉFÉRENCE
BM991739



RÉTROVISEUR TYPE "MERCEDES"

- › Rétroviseur extérieur avec glace bombée
- › Fixation sur fourreau déporté
- › Dimensions : 360x175mm
- › Adaptable sur une tige de Ø 14 à 19mm

RÉFÉRENCE
BM995325



RÉTROVISEUR TYPE "JOHN DEERE"

- › Rétroviseur extérieur avec tête en plastique
- › Fixation sur noyau articulé déporté
- › Dimensions : 295x215mm
- › Adaptable sur une tige de Ø 14 à 30mm

RÉFÉRENCE
BM991818



RÉTROVISEUR VISION GRAND ANGLE

- › Rétroviseur intérieur panoramique
- › Résistant aux impacts
- › Miroir plaqué en chrome
- › Dimensions : 240x128mm
- › Adaptable sur une tige de Ø 14 à 20mm

RÉFÉRENCE
BM991817

BALAIS D'ESSUIE-GLACE D'ORIGINE **CAT**

MODÈLE	PRÉFIXE	RÉF.
950G	4BS	6V7419
962G	3BS	6V7419
902	7ES	6V7419
924G	9SW	6V7419
966H	A6G	6V7419
980G	2KR/9CM	6V7419
M315D	K5E	6V7419
M322D	P2T/P3W	6V7419
777F	JRP	6V7419
D6R	4MN	6V5851
D7R	3DN	6V5851
962H	SSA	6V5851

MODÈLE	PRÉFIXE	RÉF.
966K	NGX	6V5851
980K	W7K	6V5851
980K	W7K	6V5851
D7E	MDB	6V5853
D6H	1YL	6V5853
908H	LMD	6V5853
D8R	7XM	6V5853
120H	CAF	6V5853
301.5	3YW	1466433
303.5	DCH	6V5853
D6T	ZEB	6V5853
993K	Z4D	6V5853

MODÈLE	PRÉFIXE	RÉF.
303E	CR7/SMG	2758631
303.5E	RKY/SFH	2758631
304D	TYK	2758631
305E	WDL/XFA	2758631
320D	YDS	415021
336D	ZML	415021
325	8JG	415021
M325B	BGN	1285040
D8T	FCT	1285040
D11T	AMA	1285040
775B	7XJ	2V2248
966D	94X	2V2248

MODÈLE	PRÉFIXE	RÉF.
980C	63X	2V2248
301.5	3YW	1466433
303.5	DCH	1466433
D6T	ZEB	1466433
993K	Z4D	1466433
M322D	P2T	2487990
M315D	K5E	2487990
385C	KBC	2487990
M330D	KRE	2487990
323D	CYD/DKW	2487990
325D	SRC/C3N	2487990
330D	THJ/ERN	2487990

BALAIS D'ESSUIE-GLACE ADAPTABLE

RÉTROVISEUR TYPE "JOHN DEERE"

- › Balais d'essuie-glace universel
- › Vendu avec trois types d'attaches

300mm	400mm	500mm	600mm
BM995338	BM995941	BM994184	BM995928



ATELIER DE FLEXIBLES

PLUS DE 11 000 FLEXIBLES RÉFÉRENCÉS
FLEXIBLES FAITS SUR-MESURE DANS LA JOURNÉE



POUR ÉQUIPER

FORFAITS RÉPARATION DES VÉRINS HYDRAULIQUES CAT®

2 NIVEAUX DE FORFAIT EN FONCTION
DE L'ÉTAT DE VOTRE VÉRIN

Forfait étanchéité / Forfait étanchéité + tige



PRODUIT	FEU	FIXATION	VOLTS	DIMENSION	NORME	LIVRÉ AVEC	RÉF.
GYROPHARE	Halogène	Magnétique à ventouses	12/24	Ø144x113mm	R65 - R10	Ampoule H21 12V	BM992664
GYROPHARE	Halogène	Tige flexible	12/24	Ø128x166mm	R65 - R10	Ampoule H21 12V	BM992665
GYROPHARE	Halogène	3 points	12/24	Ø153x179mm	R65		BM993065
GYROPHARE	Halogène	Magnétique	10/30	Ø144x91mm	R65 - R10		BM992943
GYROPHARE	8 LED rotatifs	Tige flexible	10/30	Ø128x144mm	R65 - R10		BM992944
GYROPHARE	8 LED rotatifs	Magnétique	12/24	Ø120x73mm	R65		BM992187
GYROPHARE	8 LED rotatifs	3 points	12/24	Ø165x134mm	R65		BM993066
RAMPE	2 halogènes rotatifs	Magnétique à ventouses	12/24	505x235 x150mm	R65-R10	Ampoule H21 12V	BM993865
RAMPE	LED rotatifs	Magnétique à ventouses	10/20	503x104mm	R65-R10		BM993866
RAMPE	LED flash	Ventouse ou magnétique	12/24	1100x90 x320mm	R65-R10	Faisceau électrique 3M	BM993071



TRI-FLASH 12/24V

- > 2 patins avec fixations adhésives
- > Fixation à percer et magnétique pour 500mm et juste à percer pour 700mm
- > Charnière pour triangle 500mm
- > 2 charnières pour le triangle 700mm
- > 6 feux Ø50mm type R2 composés de 12 LED
- > Faible consommation : 0.2A jour & 0.1A nuit (12V)
- > Homologué sur route R65 - R10

Étanchéité IP68

RABATTEMENT ÉLECTRIQUE

- > 1 carénage en aluminium
- > 1 relevage par vérin électrique IP66
- > 1 centrale électronique étanche, moulée en résine

	500mm	700mm
MANUEL	BM993067	BM992618
ÉLECTRIQUE	BM993068	BM992619



COF AMP H7 12V

- > 12 Volts H7 Lampe H7 Poiriette P21W
- > Poiriette P21/5W Graisseur R5W
- > Wedgebase W5W 2 fusibles enchâssables 15A et 10A

RÉFÉRENCE
BM992072



KIT DE RABATTEMENT

- > Kit de signalisation à rabattement manuel
- > Compatible avec Tri-flash manuel **BM992618** ou **BM992067**

RÉFÉRENCE
BM993067



AMPOULE 12V-21W

- > Homologuée R65-R10
- > Vis tangentielle
- > Parabole avec 228 prismes

Étanchéité IP65

RÉFÉRENCE
BM993875



AMPOULE 24V-21W

- > Homologuée R65-R10
- > Vis tangentielle
- > Parabole avec 228 prismes

Étanchéité IP65

RÉFÉRENCE
BM993248



AMPOULE H1

- > Vendue par 10

12V 24V
BM991744 BM991745



PERCHE À SOUDER

RÉFÉRENCE
BM991752



PERCHE À VISSER

RÉFÉRENCE
BM991753



PERCHE À DÉPORTER

RÉFÉRENCE
BM91754



ÉCLAIRAGE MACHINE



FEU À LED ORANGE

- > Feu à 104 LED de Ø 200mm de tension 12/24V
- > Consommation inférieure à 200mA, durée de vie de 100 000h
- > Fonction jour/nuit automatique
- > Ensemble résiné IP68
- > Câble d'alimentation de 3M

RÉFÉRENCE
BM991951



PROJECTEUR 30W

- > 6 LED de 5W chacune
- > 2 218 lm
- > Faisceau de 40°
- > Tension : 9-32V DC
- > Dimensions : 110x131x59,2mm
- > Tenue aux vibrations : 15,6Grms

RÉFÉRENCE
BM992765



PROJECTEUR 12W

- > 4 LED de 3W chacune
- > 1 081 lm
- > Faisceau de 40°
- > Tension : 9-32V DC
- > Dimensions : 70x91x40mm
- > Tenue aux vibrations : 15,6 Grms

RÉFÉRENCE
BM993801



PROJECTEUR 63W

- > 5 040 lm
- > Multivoltage 12 - 24V
- > Durée de vie > 100 000h
- > Fixation fournie

Étanchéité IP68

RÉFÉRENCE
BM992767



PROJECTEUR 45W

- > 9 LED de 5W chacune
- > 3 326 lm
- > Faisceau de 40°
- > Tension : 9-32V DC
- > Dimensions : 110x131x59,2mm
- > Tenue aux vibrations : 15,6Grms

RÉFÉRENCE
BM992766



FEUX FLASH 3 LEDS

- > 3 LED 3W chacune
- > Multivoltage 12/24V
- > Durée de vie > 100 000h
- Fixation à plaquer
- > Dimensions : 106x34x38cm

Étanchéité IP68

RÉFÉRENCE

BLANC BM993103
ORANGE BM993104



PROJECTEUR 80W

- > 8 LED de 10W chacune
- > 6 500 lm
- > Multivoltage 1é - 24V
- > Durée de vie > 100 000h
- > Fixation fournie

Étanchéité IP68

RÉFÉRENCE
BM992768



PROJECTEUR 12W COLORÉ

- > 3 LED de 10W chacune, 2 000 lm
- > 12/24V
- > Durée de vie > 100 000h
- > Fixation fournie

Étanchéité IP68

RÉFÉRENCE

BLEU BM993833
ROUGE BM993862



FEUX FLASH 6 LEDS

- > 6 LED de 3W chacune
- > Multivoltage 12 - 24V
- > Durée de vie > 100 000h
- > Fixation à plaquer
- > Dimensions : 11,3x2,8x1cm

Étanchéité IP68

RÉFÉRENCE

BLANC BM992614
ORANGE BM992615



RAMPE 40W ET 120W

- > 40 W : 2 880 lm, 120W : 8 640 lm
- > Longueur 40 W : 20cm, 120 : 52cm
- > Durée de vie > 100 000h
- > Fixation fournie

Étanchéité IP68

RÉFÉRENCE

40W BM992769
120W BM992770



TRIANGLE DE PRÉSIGNALISATION

RÉFÉRENCE

BM992196



GODETS SUR MESURES

Étude et réalisation de godets sur mesures

- pour chargeuses sur pneus
- pelles hydrauliques

Conçus selon votre machine et son application

Godets réalisés dans notre service de chaudronnerie à Gondreville

Processus de fabrication en 4 étapes

- Devis et étude sur demande
- Conception 3D
- Calculs et analyses des contraintes mécaniques
- Réalisation chaudronnerie



PLAT DE BLINDAGE

PLAT DE BLINDAGE

- › Plat de blindage idéal pour la réparation des godets
- › Excellente soudabilité, très haute résistance à l'usure et aux chocs, dureté de 400 HB (Brinells)
- › Protège le fond de votre godet
- › Facile à former et usiner, il peut se monter en travers
- › Acier anti-abrasion trempé à l'eau

RÉFÉRENCE

3000x100x15mm **BM991921**

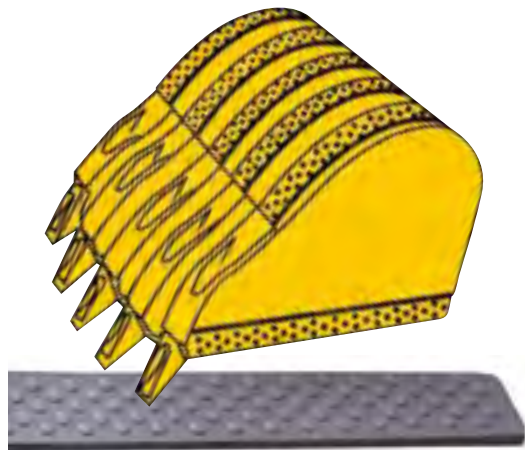

PLAT DE BLINDAGE PASTILLÉ

- › Pastilles carbure de tungstène Ø 25mm soudées sur support en acier traditionnel E24
- › Surface rechargée : 25% de la surface totale du plat
- › Facilité de mise en œuvre, solution économique pour réparation de petit godet, matériel BTP
- › Épaisseur moyenne du rechargement : 2mm
- › Dureté des pastilles : 550 à 600 HB (Brinells)

RÉFÉRENCE

3000x80x10mm **BM991614**

3000x100x15mm **BM991615**

3000x120x20mm **BM991616**

ANTI-DÉMARRAGE



SYSTÈME ANTI-DÉMARRAGE À CODE

- › Boîtier inox, installation en saillie sans vis apparentes
- › Dimensions : 67x92x18 mm
- › Code 4 à 6 chiffres (paramétrables) :
1 code maître, 1 code atelier ou chauffeur, 1 code utilisateur
- › Câble de connexion type M12

 Étanchéité IP65

RÉFÉRENCE

BM992651

SYSTÈME ANTI-DÉMARRAGE À CLÉ

- › Lecteur inox, boîtier plastique, installation en saillie sans vis apparentes
- › Dimensions : 50 x 57 x 24 mm
- › Câble de connexion type M12

 Étanchéité IP65

RÉFÉRENCE

BM992652

CLÉ SUPPLÉMENTAIRE



RÉFÉRENCE

BM991528

CARACTÉRISTIQUES DES BOITIERS FOURNIS AVEC LES 2 SYSTÈMES CI-DESSUS

- › Boîtier 12/24V CC avec protection contre la baisse de tension due au démarrage
- › Installation en saillie, connectique industrielle type M12 étanchéité IP65, à visser
- › Montage du clavier ou du lecteur de clé simplifié
- › Sortie contacts secs pour connexion à un système de localisation, de transmission de données ou d'alarme



EXTINCTEUR À POUDRE 2KG

- > Vanne avec poignée pour plus de sécurité et d'aisance
- > Adapté pour l'utilisation sur tous types de feux excepté ceux de métaux
- > Classe de feux : 13A 89B C
- > Agent propulseur : Azote ou azote + hélium
- > Équipé d'un nanomètre indiquant la pression intérieure
- > Dimensions : 345x230x385mm
- > Ø 108mm

 NF EN3 - CE - PED 97/23/EC
Marine 0029/14 M.E.D 96/98/EC

RÉFÉRENCE
BM992784

HOUSSE D'EXTINCTEUR

- > Corps de la housse en tissu rouge polyester enduit en PVC
- > Classé au feu M1 et traité anti-UV
- > Fermeture velcro
- > Convient pour l'extincteur jusqu'à 6kg

RÉFÉRENCE
BM992787



COFFRE D'EXTINCTEUR

- > Dimensions : 577x225x227mm
- > Ø max : 195mm
- > Ø min : 140 mm

RÉFÉRENCE
BM992786

SUPPORT D'EXTINCTEUR

- > Dimensions : 426x102x154mm
- > Ø 160mm

RÉFÉRENCE
BM992788



EXTINCTEUR À POUDRE 6KG

- > Adapté pour l'utilisation sur tous types de feux excepté ceux de métaux
- > Classe de feux : 34A 183B C
- > Agent propulseur : Azote ou azote + hélium
- > Équipé d'un nanomètre indiquant la pression intérieure
- > Dimensions : 170x175x550mm
- > Ø 160mm

RÉFÉRENCE
BM992785

PROTECTION CABINE



HOUSSE DE SIÈGE EN PAPIER

- > Rouleau de 250 couvres siège
- > 70x160cm
- > 10µ

RÉFÉRENCE
BM992964



COUVRE VOLANT

- > Boîte distributrice pratique
- > 50 couvres volant
- > 50 couvres levier

RÉFÉRENCE
BM992966



TAPIS EN PAPIER

- > Boîte de 500 tapis de sol pour véhicule en papier
- > Protège des chaussures sales
- > 40x35cm
- > 70µ

RÉFÉRENCE
BM992965



HOUSSE DE SIÈGE BLEUE

RÉFÉRENCE

NYLON **BM992111**

SIMILI CUIR **BM992112**



TAPIS POUR VÉHICULE **CAT**

- > Protège votre véhicule de la poussière et de l'usure
- > Se nettoie très facilement
- > 18x26cm

RÉFÉRENCE
BM993614

HOUSSE DE SIÈGE **CAT**

- Le véhicule doit être muni d'un appui-tête amovible**
- > Housse en similicuir
- > Améliore la qualité de l'assise

RÉFÉRENCE
BM993615

Bergerat Monnoyeur a sélectionné pour vous les chenilles caoutchouc de la marque CAMSO. Un équipement de qualité vous garantissant performance, efficacité et fiabilité.

Les chenilles bénéficient d'une technologie exclusive «anti-vibrations et anti-déchenillage».

Vous disposez de 2 types de chenilles HXD et SD, à sélectionner suivant vos applications.

CAMSO est en première monte sur de grandes marques comme : Kubota, Yanmar, Hitachi, Bobcat, Komatsu...



HXD

SD



CHENILLES HAUTES PERFORMANCES ADAPTÉES À VOS BESOINS

CAMSO MEX HXD

Chenilles d'une durabilité extrême pour les applications ultra-robustes.

Répondent aux exigences des fabricants d'équipements (FEO/OEM) ou les surpassent.

CAMSO MEX SD

Chenilles d'une durabilité supérieure et plus résistante que la majorité des produits concurrents sur le marché.

Principaux avantages :

- ✓ Prolonger la durée de vie des chenilles et des composants du châssis
- ✓ Optimiser la performance du matériel
- ✓ Minimiser les vibrations
- ✓ Éliminer les dé-chenillages

RECOMMANDATIONS :

- Contrôler régulièrement et correctement la tension des chenilles.
- Garder les chenilles propres et sèches.
- Nettoyer les chenilles en contact de gasoil, huiles, eau salée ou agents chimiques.
- Libérer les guides de tout gravas, terre ou gravier.
- Éviter les contre-rotations sur sol bosselé ou rocailleux.
- Contrôler l'état des couronnes et les remplacer au besoin.
- Stocker les chenilles dans une zone sèche et ventilée à l'abri des intempéries et du soleil.

Réduisez vos coûts d'exploitation

CAMSO MEX HXD

DURÉE DE VIE PLUS LONGUE + 50%

GARANTIE DE 3 000 HEURES / 36 MOIS

CAMSO MEX SD

DURÉE DE VIE PLUS LONGUE + 20%

GARANTIE DE 2 000 HEURES / 24 MOIS



A **MAILLONS 3S EXTERNES UNIQUES**
Éliminent le dé-chenillage et réduisent les vibrations



B **CARCASSE ULTRAROBUSTE**
Empêche les perforations de carcasse



C **TECHNOLOGIE « CUBSHIELD »**
Protège contre les coupures sur les bords (fente trottoir)



D **CÂBLES EN ACIER DE HAUTE RÉSISTANCE**
Protègent de la corrosion grâce à un système breveté de câbles pré-moulés en caoutchouc, qui garantit un positionnement uniforme



E **CONCEPTION DES PROFILS À GRADINS**
Autonettoyant

INFOS PRATIQUES :

La Sélection vous propose plus de 170 modèles de chenilles correspondant aux machines les plus représentées sur le marché français.

La Sélection est classé par constructeur et par largeur de chenille.

Si toutefois vous ne trouvez pas les chenilles correspondantes à votre machine, vous pouvez contacter nos techniciens :

Centre de relation client

Tél. **0 810 728 228** Service 0,06€/min + prix appel
Fax **01 49 22 81 01**
Mail **cpr@b-m.fr**

Plusieurs dimensions de chenilles possibles, contrôlez les dimensions des chenilles montées sur votre machine

MARQUE	MODÈLE	LARGEUR DE CHAÎNE	NOMBRE DE MAILLONS	PAS DE CHAÎNE	POIDS UNITAIRE KG	TYPE MACHINE	RÉFÉRENCE SD	RÉFÉRENCE HXD
BOBCAT	316	180	38	72	35,00	MEX	1V16.2354.7769	1V16.2790.8762
BOBCAT	E08, E10, MT50, MT52	180	39	72	35,53	MEX/CTL	1V16.2040.7467	1V16.2990.8987
BOBCAT	X316	180	38	72	25,33	MEX	1V16.2354.7769	N/A
BOBCAT	319, E14	200	41	72	34,59	MEX	1V16.305.809	N/A
BOBCAT	320*, X320	230	45	72	40,53	MEX	1V16.133.304	N/A
BOBCAT	322, 323, 320*, 320L, E16, E17, E19, X320D/E, X322, X322D/E/G, X323	230	66	48	56,92	MEX	1V15.2893.8868	1V15.2638.8608
BOBCAT	E20	230	72	48	62,07	MEX	1V15.2895.8870	1V15.2641.8611
BOBCAT	T110	250	52	72	66,90	CTL	1V16.1931.7162	N/A
BOBCAT	X320*, X322*	250	45	72	48,42	MEX	1V16.1160.5188	N/A
BOBCAT	335	300	92	52,5	125,16	MEX	1V15.2628.8388	N/A
BOBCAT	325, 328, X225, X325, X328/E	300	71	55	132,71	MEX	1V15.2629.8389	1V15.2670.8614
BOBCAT	331, 334, 425, 428, E26, E32, X331	300	77	55	143,83	MEX	1V15.2618.8367	1V15.2676.8624
BOBCAT	430D, X430	300	92	52,5	125,16	MEX	1V15.2628.8388	1V15.2815.8771
BOBCAT	E35	300	81	55	151,24	MEX	1V15.2633.8392	1V15.2669.8631
BOBCAT	T140	320	45	86	157,86	CTL	1V16.2123.7500	1V16.2957.8944
BOBCAT	T190	320	49	86	162,70	CTL	N/A	1V16.2722.8692
BOBCAT	T200*, T650*	320	52	86	174,40	CTL	N/A	1V16.2769.8741
BOBCAT	X225	320	40	100	124,73	MEX	1V16.944.4844	N/A
BOBCAT	337, 341, 435, E45, E50, E55, X337, X341, X435	400	74	72,5	239,97	MEX	1V15.1775.6922	1V15.2825.8784
BOBCAT	E60	400	76	72,5	246,41	MEX	1V15.1776.6923	1V15.2802.8785
BOBCAT	T250*, T300*, T320*	400	55	86	217,32	CTL	N/A	1V16.2910.8884
BOBCAT	442, X442	450	86	71	365,94	MEX	1V15.2360.7775	1V15.3001.9004
BOBCAT	E80, E85	450	76	81	376,14	MEX	1V15.1869.7024	1V15.2702.8645
BOBCAT	T200*, T650*	450	52	86	223,76	CTL	1V16.1345.5663	1V16.2771.8743
BOBCAT	T250*, T300*, T320*	450	55	86	244,00	CTL	N/A	1V16.2730.8699
BOBCAT	444, X444	500	78	92	685,72	MEX	1V15.1427.5899	1V15.2896.8870
CASE	CK15	230	60	48	51,77	MEX	1V15.2890.8865	1V15.2635.8680
CASE	CK16, CX15, CX16	230	62	48	53,49	MEX	1V15.2891.8866	1V15.2636.8681
CASE	CK16B, CX17B, CX18B	230	70	48	52,47	MEX	1V15.2855.8827	N/A
CASE	CK25*, CK28*	300	70	55	129,01	MEX	1V15.2916.8890	1V15.2813.8768
CASE	CK28*, CX 28*	300	75	55	145,67	MEX	1V15.2613.8355	1V15.2673.8621
CASE	CK31, CX31B, CX35B	300	79	55	153,38	MEX	1V15.2608.8359	1V15.2820.8775
CASE	CK36	300	81	55	157,23	MEX	1V15.2606.8350	1V15.2668.8632
CASE	CX23	300	70	55	136,04	MEX	1V15.2921.8896	1V15.2812.8772
CASE	CX26B	300	76	52,5	103,54	MEX	1V15.2630.8390	1V15.2672.8616
CASE	CX27B, CX30B	300	77	55	143,83	MEX	1V15.3005.9008	1V15.2676.8624
CASE	CX31B, CX36	300	85	55	158,66	MEX	1V15.2873.8847	1V15.2822.8769
CASE	420CT	320	50	86	171,99	CTL	N/A	1V16.2906.8880
CASE	440CT	400	50	86	200,27	CTL	N/A	1V16.2908.8882
CASE	CK50	400	72	72,5	234,47	MEX	1V15.1849.7067	1V15.2700.8642
CASE	CX40B	400	70	72,5	210,95	MEX	1V15.1846.7066	N/A
CASE	CX50B	400	73	72,5	237,89	MEX	1V15.1879.7068	1V15.2778.8750
CASE	9007 Alliance	450	82	71	324,40	MEX	1V15.2358.7773	1V15.2999.9002
CASE	CX75SR, CX80	450	76	81	362,97	MEX	1V15.1870.7028	1V15.2703.8644
DAEWOO	Solar 018	230	70	48	60,35	MEX	1V15.2855.8827	1V15.2640.8610
DAEWOO	Solar 030, Solar 030 Plus	300	73	55	136,42	MEX	1V15.2630.8390	1V15.2672.8616
DAEWOO	Solar 035, Solar 035 Plus	300	81	55	151,24	MEX	1V15.2633.8392	1V15.2669.8631
DAEWOO	Solar 55, Solar 55-5, Solar 55-V, Solar 55-V Plus	400	74	72,5	239,97	MEX	1V15.1775.6922	1V15.2825.8784
DAEWOO	Solar 55-3	400	76	72,5	246,41	MEX	1V15.1776.6923	1V15.2802.8785
DAEWOO	Solar 55EXV	400	72	72,5	233,52	MEX	1V15.1774.6921	1V15.2701.8643
DAEWOO	Solar 75V	450	74	81	366,31	MEX	1V15.2050.7334	1V15.2808.8791
DOOSAN	DX27	300	75	55	140,13	MEX	1V15.2632.8391	1V15.2674.8620
DOOSAN	DX27Z	300	77	55	143,83	MEX	1V15.2618.8367	1V15.2676.8624
DOOSAN	DX30, DX30Z	300	81	55	151,24	MEX	1V15.2633.8392	1V15.2669.8631
DOOSAN	DX35, DX35Z	300	83	55	154,95	MEX	1V15.2605.8349	1V15.2678.8635
DOOSAN	DX55	400	74	72,5	239,97	MEX	1V15.1775.6922	1V15.2825.8784
DOOSAN	DX60, DX60R	400	76	72,5	246,41	MEX	1V15.1776.6923	1V15.2802.8785
DOOSAN	DX80, DX80R, DX85R	450	76	81	376,14	MEX	1V15.1869.7024	1V15.2702.8645
FIAT-HITACHI	FH15.2, FH15.2 Plus	230	62	48	53,49	MEX	1V15.2891.8866	1V15.2636.8681
FIAT-HITACHI	FH16.2, FH17.2, FH17.2 Plus	230	66	48	56,92	MEX	1V15.2893.8868	1V15.2638.8608
FIAT-HITACHI	FH22, FH22.2	300	70	55	129,01	MEX	1V15.2916.8890	1V15.2813.8768
FIAT-HITACHI	FH30.2, FH30.2 Plus, FH35.2, FH35.2 Plus	300	79	55	147,54	MEX	1V15.2627.8387	1V15.2677.8628
FIAT-HITACHI	FH40.2, FH40.2 Plus, FH45.2	400	72	72,5	233,52	MEX	1V15.1774.6921	1V15.2701.8643
HITACHI	ZX10U, ZX10U-2	180	41	72	36,66	MEX	1V16.2100.7442	N/A
HITACHI	ZX17U-2	230	70	48	60,35	MEX	1V15.2855.8827	1V15.2640.8610
HITACHI	EX22, ZX25, ZX25CLR	300	70	55	129,01	MEX	1V15.2916.8890	1V15.2813.8768
HITACHI	ZX22U, ZX22U-2	300	74	55	138,27	MEX	1V15.3026.9038	1V15.2651.8618
HITACHI	ZX27U	300	75	55	140,13	MEX	1V15.2632.8391	1V15.2674.8620
HITACHI	ZX27U-2, ZX29U	300	77	55	143,83	MEX	1V15.2618.8367	1V15.2676.8624
HITACHI	ZX30, ZX35	300	79	55	147,54	MEX	1V15.2627.8387	1V15.2677.8628
HITACHI	ZX35U-2	300	83	55	154,95	MEX	1V15.2605.8349	1V15.2678.8635
HITACHI	ZX40U, ZX50, ZX50U*, ZX55U	400	72	72,5	233,52	MEX	1V15.1774.6921	1V15.2701.8643
HITACHI	ZX50U*, ZX50U-2, ZX50U-3	400	74	72,5	240,96	MEX	1V15.1853.7069	1V15.2824.8780
HITACHI	ZX60U-3, ZX65U-5	400	74	72,5	239,97	MEX	1V15.1775.6922	1V15.2825.8784
HITACHI	ZX75US	450	76	81	376,14	MEX	1V15.1869.7024	1V15.2702.8645
HYUNDAI	16-9	230	70	48	60,35	MEX	1V15.2855.8827	1V15.2640.8610
HYUNDAI	Robex 22-7	230	74	48	63,89	MEX	N/A	1V15.2649.8612
HYUNDAI	R35Z-9, Robex 35-7, Robex 35-9	300	83	55	154,95	MEX	1V15.2605.8349	1V15.2678.8635
HYUNDAI	Robex 27Z-9	300	77	55	143,83	MEX	1V15.2618.8367	1V15.2676.8624
HYUNDAI	Robex 28-5	300	71	55	132,71	MEX	1V15.2629.8389	1V15.2670.8614
HYUNDAI	Robex 35-5, Robex 35-7, Robex 36-7	300	81	55	151,24	MEX	1V15.2633.8392	1V15.2669.8631
HYUNDAI	Robex 55-3, Robex 55-7, Robex 55-9, Robex R60CR-9	400	76	72,5	240,50	MEX	1V15.2090.7443	N/A
HYUNDAI	Robex 75-7	450	86	71	365,94	MEX	1V15.2360.7775	1V15.3001.9004
HYUNDAI	Robex 80-7	450	74	81	372,45	MEX	1V15.2051.7335	1V15.2809.8788
HYUNDAI	Robex 80CR-9	450	76	81	362,97	MEX	1V15.1870.7028	1V15.2703.8644
IHI/IMER	9NX	180	37	72	24,67	MEX	1V16.2353.7768	N/A
IHI/IMER	9VX	180	37	72	33,10	MEX	1V16.1940.7125	N/A
IHI/IMER	CARRY 107	200	37	72	33,52	MEX	1V16.289.765	N/A

Plusieurs dimensions de chenilles possibles, contrôlez les dimensions des chenilles montées sur votre machine

MARQUE	MODÈLE	LARGEUR DE CHAÎNE	NOMBRE DE MAILLONS	PAS DE CHAÎNE	POIDS UNITAIRE KG	TYPE MACHINE	RÉFÉRENCE SD	RÉFÉRENCE HXD
IHI/IMER	12JX	230	47	72	42,33	MEX	1V16.135.310	N/A
IHI/IMER	15NX/NX2, 17VXE, 18J, 18N, 18NXT,	230	70	48	62,00	MEX	1V15.2855.8827	1V15.2640.8610
IHI/IMER	16N	230	64	48	56,00	MEX	1V15.2892.8867	1V15.2637.8607
IHI/IMER	20JX, 20NX, 20NX2	250	80	48	73,77	MEX	1V15.2963.8952	N/A
IHI/IMER	30J	300	77	55	149,53	MEX	1V15.2611.8354	1V15.2675.8625
IHI/IMER	30NX, 30NX2, 30VX	300	81	55	157,23	MEX	1V15.2606.8350	1V15.2668.8632
IHI/IMER	35NX, 35NX2, 35VX	300	87	55	173,68	MEX	1V15.2874.8848	1V15.2680.8641
IHI/IMER	40NX, 45NX	400	72	72,5	233,52	MEX	1V15.1774.6921	1V15.2701.8643
IHI/IMER	50VX, 55VX	400	74	72,5	240,96	MEX	1V15.1853.7069	1V15.2824.8780
IHI/IMER	55N	400	74	72,5	239,97	MEX	1V15.1775.6922	1V15.2825.8784
IHI/IMER	65NX, 65VX, 65VX2	400	82	72,5	287,80	MEX	1V15.1779.6926	1V15.2804.8787
IHI/IMER	80NX, 80NX3, 80VX, 80VX2	450	82	71	349,03	MEX	1V15.2358.7773	1V15.2999.9002
JCB	8008 'Micro 800', Micro 8008, Micro Light	180	35	72	23,35	MEX	1V16.2351.7766	N/A
JCB	Micro	180	37	72	24,67	MEX	1V16.2353.7768	N/A
JCB	801.5, 801.6, 8013, 8014*, 8015, 8016, 8017, 8018	230	62	48	53,49	MEX	1V15.2891.8866	1V15.2636.8681
JCB	801.7*, 8014*, 8014 Super, 8015-2, Micro Plus	230	62	48	53,49	MEX	1V15.2891.8866	1V15.2636.8681
JCB	8016 Super, 8018 Super, 8018ZTS	230	66	48	56,92	MEX	1V15.2893.8868	1V15.2638.8608
JCB	8020	250	76	48	70,10	MEX	1V15.2965.8950	N/A
JCB	802	300	70	55	136,04	MEX	1V15.2921.8896	1V15.2812.8772
JCB	802.7, 802.7 Plus	300	71	55	137,97	MEX	1V15.2922.8897	1V15.2819.8773
JCB	802.7ZTS, 8025ZTS*, 8027ZTS, 803 Series, 8030ZTS, 8032ZTS	300	81	55	157,23	MEX	1V15.2606.8350	1V15.2668.8632
JCB	8025ZTS*	300	75	55	145,67	MEX	1V15.2613.8355	1V15.2673.8621
JCB	8052, 8060, 8055Z	400	74	72,5	239,97	MEX	1V15.1775.6922	1V15.2825.8784
JCB	8065RTS	400	74	72,5	239,97	MEX	N/A	1V15.2825.8784
JCB	8080ZTS, 8085ZTS, JZ70	450	76	81	362,97	MEX	1V15.1870.7028	1V15.2703.8644
KOMATSU	PC09	180	37	72	33,10	MEX	1V16.1940.7125	N/A
KOMATSU	PC15MR	200	41	72	34,59	MEX	1V16.305.809	N/A
KOMATSU	PC05, PC14R-2, PC15R-8, PC16R-2, PC16R-3	230	62	48	53,49	MEX	1V15.2891.8866	1V15.2636.8681
KOMATSU	PC14R-2HS, PC14R-3HS, PC15MRX, PC16RHS, PC16R-2HS	230	70	48	60,35	MEX	1V15.2855.8827	1V15.2640.8610
KOMATSU	PC16R-3HS, PC18MR*, PC18MR-2*, PC18MR-3	230	70	48	60,35	MEX	1V15.2855.8827	1V15.2640.8610
KOMATSU	PC20MR-2*	300	78	52,5	106,25	MEX	1V15.2632.8391	N/A
KOMATSU	PC20MR-2*, PC20MR*, PC20MR-1 Avance*, PC20MRX, PC22MR-3	300	75	55	140,13	MEX	1V15.3004.9007	1V15.2674.8620
KOMATSU	PC26MR, PC27R-8E Deluxe	300	77	55	143,83	MEX	1V15.2618.8367	1V15.2676.8624
KOMATSU	PC27R-8	300	77	55	144,70	MEX	1V15.1274.5485	N/A
KOMATSU	PC30MR-1*, PC30MR-2, PC30MR-3, PC35MR-1*, PC35MR-2, PC35MR-3	300	83	55	154,95	MEX	1V15.2605.8349	1V15.2678.8635
KOMATSU	PC30MR-1*, PC35MR, PC35MR-1*, PC35MRX, PC35R, PC35R-8*	300	81	55	152,10	MEX	1V15.1261.5446	N/A
KOMATSU	PC30MRX, PC35R Utility, PC35R-8*, PC35R-8 Avance*, PC35R-8 Deluxe	300	81	55	151,24	MEX	1V15.2633.8392	1V15.2669.8631
KOMATSU	PC40MR, PC40MRX, PC40R-8, PC45MR, PC45MR-1	400	72	72,5	234,47	MEX	1V15.1849.7067	1V15.2700.8642
KOMATSU	PC40MR-2, PC45MR-3, PC50MR, PC50MR-1*, PC50MR-2*	400	74	72,5	240,96	MEX	1V15.1853.7069	1V15.2824.8780
KOMATSU	PC45MRX, PC45R-8, PC50UU-2*, PC55MR	400	72	72,5	234,47	MEX	1V15.1849.7067	1V15.2700.8642
KOMATSU	PC75R-2, PC75R-8	450	80	76	383,40	MEX	N/A	1V16.3018.9023
KOMATSU	PC75UU-2*, PC78MR-6*, PC80MR, PC88MR, PC88MR-6, PC88MR-8	450	76	81	362,97	MEX	1V15.1870.7028	1V15.2703.8644
KOMATSU	PC95, PC95-1, PC95R-2	450	84	76	402,38	MEX	N/A	1V16.3019.9024
KUBOTA	K008, KH008, KX008, U-008	180	37	72	24,67	MEX	1V16.2353.7768	N/A
KUBOTA	K008-3	180	37	72	33,10	MEX	1V16.1940.7125	N/A
KUBOTA	U-10, U-10-3	180	40	72	37,00	MEX	1V16.2099.7441	1V16.2792.8764
KUBOTA	KH31, KH35, KH36, KH37, KH38	200	42	72	35,43	MEX	1V16.309.820	N/A
KUBOTA	KH014, KH14, KH41*	230	42	72	37,85	MEX	1V16.130.295	N/A
KUBOTA	KH41*, KX36, KX36-2, KX41, KX41-2	230	60	48	51,77	MEX	1V15.2890.8865	1V15.2635.8680
KUBOTA	KX015-4, KX016-4, KX36-3, KX41-2S, KX41-2SC, KX41-3S	230	64	48	56,00	MEX	1V15.2892.8867	1V15.2637.8607
KUBOTA	KX018-4, KX019-4	230	70	48	52,47	MEX	1V15.2766.8735	N/A
KUBOTA	KX41-2SV, KX41-2V, KX41-2VC, KX41-3V*	230	70	48	60,35	MEX	1V15.2855.8827	1V15.2640.8610
KUBOTA	KX41-3VGL, U-15, U-15-3, U-17, U-17-3, U-17-3&	230	70	48	60,35	MEX	1V15.2855.8827	1V15.2640.8610
KUBOTA	KC100H	250	50	72	53,76	MEX	1V16.1165.5198	N/A
KUBOTA	KC110H	250	48	72	51,63	MEX	1V16.1163.5194	N/A
KUBOTA	U-20, U-20-3, U-20-3&, U-20-3V, U-20-3VHG	250	84	47	92,00	MEX	1V15.2964.8953	1V15.2712.8673
KUBOTA	KH51, KH60*, KH61, KH71*, KX021*, KX61, KX71	300	70	55	129,01	MEX	1V15.2916.8890	1V15.2813.8768
KUBOTA	KH60*, KH71*, KX021*, KX61-2, KX61-2&, KX61-2S	300	73	55	136,42	MEX	1V15.2630.8390	1V15.2672.8616
KUBOTA	KH91, KX71-2, KX71-2&, KX91-2, KX91-2S, KX91-2SR	300	77	55	143,83	MEX	1V15.2618.8367	1V15.2676.8624
KUBOTA	KX101, U-35, U-35&	300	81	55	157,23	MEX	1V15.2606.8350	1V15.2668.8632
KUBOTA	KX101-3, U-35-3, U-35-3&, U-35-3&2	300	84	53	151,32	MEX	1V15.2430.7968	N/A
KUBOTA	KX61-3, KX71-3, KX91-3, KX91-3&, KX91-3&-2, U-25-3	300	80	55	137,98	MEX	1V15.2429.7966	N/A
KUBOTA	KX121-3	350	86	55,5	186,12	MEX	1V15.1367.5720	N/A
KUBOTA	KH151, KX151, KX161-2, KX161-2S, U-45	400	72	72,5	233,52	MEX	1V15.1774.6921	1V15.2701.8643
KUBOTA	KX057-4, KX161-3, U-45-3, U-48-4, U-50-3, U-55, U-55-4	400	74	72,5	258,65	MEX	1V15.1395.5817	1V16.3007.9012
KUBOTA	KX080, KX080-3, KX080-4	450	76	81	362,97	MEX	1V15.1870.7028	1V15.2703.8644
KUBOTA	KX251	450	86	71	365,94	MEX	1V15.2360.7775	1V15.3001.9004
MECALAC	6MCR	400	74	72,5	239,97	MEX	1V15.1775.6922	1V15.2825.8784
MECALAC	10MCR	450	84	76	402,38	MEX	N/A	1V16.3019.9024
MECALAC	8MCR*	450	84	71	357,49	MEX	1V15.2359.7774	1V15.3000.9003
MERLO	M8	180	35	72	23,35	MEX	N/A	1V16.2351.7766
NEW HOLLAND	E16, E17, E18, E18SR, EH16, EH18	230	70	48	52,47	MEX	1V15.2855.8827	N/A
NEW HOLLAND	EC15	230	66	48	56,92	MEX	1V15.2893.8868	1V15.2638.8608
NEW HOLLAND	E20SR, E20.2SR, E22.2SR, E25SR	300	73	55	136,42	MEX	1V15.2630.8390	1V15.2672.8616
NEW HOLLAND	E27.2SR, E29BSR	300	77	55	143,83	MEX	1V15.3005.9008	1V15.2676.8624
NEW HOLLAND	E30SR, E30.2SR	300	79	55	153,38	MEX	1V15.2608.8359	1V15.2820.8775
NEW HOLLAND	E35.2SR, E35SR	300	85	55	164,94	MEX	1V15.2609.8360	1V15.2679.8639
NEW HOLLAND	EC25	300	71	55	132,71	MEX	1V15.2629.8389	1V15.2670.8614
NEW HOLLAND	EC35, EC35SR	300	80	52,5	108,95	MEX	1V15.2618.8367	N/A
NEW HOLLAND	EH25	300	72	55	134,57	MEX	N/A	1V15.2657.8615
NEW HOLLAND	EH25	300	74	52,5	100,84	MEX	1V15.2629.8389	N/A
NEW HOLLAND	C175, C227	320	50	86	171,99	CTL	N/A	1V16.2906.8880
NEW HOLLAND	E40SR, E40.2SR	400	70	72,5	210,95	MEX	1V15.1846.7066	N/A
NEW HOLLAND	E45.2SR, E45SR, E50B	400	73	72,5	237,89	MEX	1V15.1879.7068	1V15.2778.8750
NEW HOLLAND	E50.2SR	400	73	72,5	234,47	MEX	1V15.1849.7067	1V15.2700.8642
NEW HOLLAND	EC45, EC45SR	400	72	72,5	233,52	MEX	1V15.1774.6921	1V15.2701.8643
NEW HOLLAND	EC60	400	76	72,5	246,41	MEX	1V15.1776.6923	1V15.2802.8785
NEW HOLLAND	EH45	400	74	72,5	240,96	MEX	1V15.1853.7069	1V15.2824.8780
NEW HOLLAND	E70BSR, E70SR, E80, E80BSR, E80CS, E80MSR	450	76	81	362,97	MEX	1V15.1870.7028	1V15.2703.8644

MARQUE	MODÈLE	LARGEUR DE CHAÎNE	NOMBRE DE MAILLONS	PAS DE CHAÎNE	POIDS UNITAIRE KG	TYPE MACHINE	RÉFÉRENCE SD	RÉFÉRENCE HXD
NEW HOLLAND	E115	500	78	92	685,72	MEX	1V15.1427.5899	1V15.2896.8870
PELJOB	EB10.4, EB12, EB12.4, EB14*, EB14.2, EB14.4*, EB150XR*, EB246, SIRIUS	230	43	72	38,74	MEX	1V16.131.298	N/A
PELJOB	EB150, EB150XR*, EB150XT, EB150XTV	230	66	48	56,92	MEX	1V15.2893.8868	1V15.2638.8608
PELJOB	EB14*, EB14.4*, EB16.4*	250	45	72	48,42	MEX	1V16.1160.5188	N/A
PELJOB	EB16, EB16.4*	250	47	72	50,56	MEX	1V16.1162.5192	N/A
PELJOB	EB200, EB200XT	250	72	48	66,44	MEX	1V15.2962.8949	N/A
PELJOB	EB22.4*, EB25.4*	300	70	55	139,98	MEX	1V15.2921.8896	1V15.2812.8772
PELJOB	EB25.4*, EB250*, EB306, EB350, EB350XT, LS2000, LS286, LS386	300	81	55	157,23	MEX	1V15.2606.8350	1V15.2668.8632
PELJOB	EB250*, EB250XT	300	75	55	145,67	MEX	1V15.2613.8355	1V15.2673.8621
TAKEUCHI	TB108	180	37	72	24,67	MEX	1V16.2353.7768	N/A
TAKEUCHI	TB08	200	39	72	32,91	MEX	1V16.297.787	N/A
TAKEUCHI	TB014, TB015*	230	62	48	53,49	MEX	1V15.2891.8866	1V15.2636.8681
TAKEUCHI	TB015*	230	43	72	38,74	MEX	1V16.131.298	N/A
TAKEUCHI	TB016	230	68	48	58,64	MEX	1V15.2894.8869	1V15.2639.8609
TAKEUCHI	TB219	230	70	48	60,35	MEX	1V15.2855.8827	1V15.2640.8610
TAKEUCHI	TB23R	250	82	48	75,60	MEX	1V15.2964.8953	N/A
TAKEUCHI	TB025, TB125, TB228, TB25FR	300	75	55	145,67	MEX	1V15.2613.8355	1V15.2673.8621
TAKEUCHI	TB138FR, TB38FR	300	83	55	161,08	MEX	1V15.2923.8898	1V15.2821.8777
TAKEUCHI	TB28FR	300	79	55	153,38	MEX	1V15.2608.8359	1V15.2820.8775
TAKEUCHI	TB250*, TL25	320	43	100	133,96	MEX	1V16.947.5180	N/A
TAKEUCHI	TL120, TL220	320	46	86	145,21	CTL	N/A	1V16.2933.8915
TAKEUCHI	TL126	320	48	86	151,21	CTL	N/A	1V16.3023.9034
TAKEUCHI	TL130, TL230	320	52	86	162,79	CTL	1V16.2870.8843	1V16.2934.8916
TAKEUCHI	TB045, TB145, TB153FR, TB250*, TB53FR	400	74	72.5	240,96	MEX	1V15.1853.7069	1V15.2824.8780
TAKEUCHI	TB180FR, TB285, TB290, TB80FR	450	76	81	376,14	MEX	1V15.2064.7354	1V15.2924.8899
TAKEUCHI	TL140, TL240	450	48	100	257,59	CTL	N/A	1V16.2744.8713
TAKEUCHI	TL150, TL250	450	50	100	268,29	CTL	N/A	1V16.2737.8706
TAKEUCHI	TB1135, TB1140	500	84	92	738,29	MEX	1V15.1430.5906	1V15.2898.8872
TEREX	TC15, TC16, TC20	230	66	48	56,92	MEX	1V15.2893.8868	1V15.2638.8608
TEREX	TC19	230	70	48	60,35	MEX	1V15.2855.8827	1V15.2640.8610
TEREX	TC25, TC35	300	77	55	143,83	MEX	1V15.2618.8367	1V15.2676.8624
TEREX	TC29	300	71	55	142,00	MEX	1V15.2629.8389	1V15.2670.8614
TEREX	TC37	300	83	55	154,95	MEX	1V15.2605.8349	1V15.2678.8635
TEREX	TC48, TC50	400	72	72.5	233,52	MEX	1V15.1774.6921	1V15.2701.8643
TEREX	TC60	400	76	72.5	246,41	MEX	1V15.1776.6923	1V15.2802.8785
TEREX	TC75	450	86	71	365,94	MEX	1V15.2360.7775	1V15.3001.9004
TEREX	TC125	500	78	92	685,72	MEX	1V15.1427.5899	1V15.2896.8870
VOLVO	EC13, EC15, EC15B, EC15BXR, EC15XR, EC15XT, EC15XTV, EC17	230	66	48	56,92	MEX	1V15.2893.8868	1V15.2638.8608
VOLVO	EC14, EC15R	230	43	72	38,74	MEX	1V16.131.298	N/A
VOLVO	EC20, EC20BXT, EC20BXTV, EC20T, EC20TB	250	72	48	66,44	MEX	1V15.2962.8949	N/A
VOLVO	EC25, EC27C, EC30, ECR28	300	75	55	145,67	MEX	1V15.2613.8355	1V15.2673.8621
VOLVO	EC35, ECR38	300	81	55	157,23	MEX	1V15.2606.8350	1V15.2668.8632
VOLVO	EC45	400	68	72.5	220,64	MEX	1V15.1880.7072	1V15.2817.8782
VOLVO	EC50	400	70	72.5	245,94	MEX	1V15.1773.6920	1V15.2800.8783
VOLVO	EC55, EC55B, ECR58	400	74	72.5	239,97	MEX	1V15.1775.6922	1V15.2825.8784
VOLVO	ECR48C	400	72	72.5	233,52	MEX	1V15.1774.6921	1V15.2701.8643
VOLVO	ECR88	450	76	81	376,14	MEX	1V15.1869.7024	1V15.2702.8645
Wacker Neuson	803RD, TD9	180	37	72	33,10	MEX	1V16.1940.7125	N/A
Wacker Neuson	1200RD, 1302RD, 1402RD*, 1502RD	230	43	72	38,74	MEX	1V16.131.298	N/A
Wacker Neuson	1402RD*, 1403RD, 1502RD Force	230	66	48	56,92	MEX	1V15.2893.8868	1V15.2638.8608
Wacker Neuson	1503RD, 1703RD, 1902RD*, 2202RD*, ET18	230	72	48	62,07	MEX	1V15.2895.8870	1V15.2641.8611
Wacker Neuson	1702RD, 1900RD, 1902RD*, 2200RD, 2202RD*, RK15	230	48	72	43,22	MEX	1V16.136.313	N/A
Wacker Neuson	1902RD*, 2202RD*	250	72	48	66,44	MEX	1V15.2962.8949	N/A
Wacker Neuson	1903RD, 2203RD, ET20	250	76	48	70,10	MEX	1V15.2965.8950	N/A
Wacker Neuson	2503RD*, 3503RD, 3703RD, 38Z3	300	81	55	157,23	MEX	1V15.2606.8350	1V15.2668.8632
Wacker Neuson	2503RD*, ET24	300	73	55	141,82	MEX	1V15.2614.8361	1V15.2671.8617
Wacker Neuson	2702RD, 2902RD	300	71	55	132,71	MEX	1V15.2629.8389	1V15.2670.8614
Wacker Neuson	28Z-3, 28Z3 RD	300	79	55	153,38	MEX	1V15.2608.8359	1V15.2820.8775
Wacker Neuson	3003 RD	300	75	55	145,67	MEX	1V15.2613.8355	1V15.2673.8621
Wacker Neuson	3402RD	300	77	55	143,83	MEX	1V15.2618.8367	1V15.2676.8624
Wacker Neuson	5002RD, 50Z-3, 6002RD, 6003RD	400	74	72.5	239,97	MEX	1V15.1775.6922	1V15.2825.8784
Wacker Neuson	1101	450	56	86	240,67	CTL	N/A	1V16.2960.8947
Wacker Neuson	75Z-3	450	86	71	365,94	MEX	1V15.2360.7775	1V15.3001.9004
Wacker Neuson	8002RD	450	84	71	357,49	MEX	1V15.2359.7774	1V15.3000.9003
Wacker Neuson	8003RD	450	80	76	383,40	MEX	N/A	1V16.3018.9023
Wacker Neuson	12002RD	500	78	92	685,72	MEX	1V15.1427.5899	1V15.2896.8870
YANMAR	B08, B08-3	180	37	72	24,67	MEX	1V16.2353.7768	N/A
YANMAR	MCG111F	180	37	60	17,15	MEX	1V16.2329.7744	N/A
YANMAR	SV08	180	37	72	33,10	MEX	1V16.1940.7125	N/A
YANMAR	B15-3, B15-3PR, B15CR, B17-3	200	47	72	54,53	MEX	1V16.1948.8270	N/A
YANMAR	B15-3CR	200	42	72	35,43	MEX	1V16.309.820	N/A
YANMAR	B15*	230	64	48	56,00	MEX	1V15.2892.8867	1V15.2637.8607
YANMAR	B15*, B15PR, B17, B17-2	230	43	72	38,74	MEX	1V16.131.298	N/A
YANMAR	B15-3EX, B15EX, B17-2, B17-3EX, B18EX, SV15, SV15CR, SV15PR	230	47	72	50,60	MEX	1V16.2765.8734	N/A
YANMAR	C10R, C10R-1	230	50	72	45,02	MEX	1V16.138.319	N/A
YANMAR	SV17, SV17CR, SV17CRE, SV17EX, SV18EX, VIO17, VIO17PR	230	47	72	50,60	MEX	1V16.2765.8734	N/A
YANMAR	VIO15, VIO15-2	230	47	72	42,33	MEX	1V16.135.310	N/A
YANMAR	B19	250	76	48	70,10	MEX	1V15.2965.8950	N/A
YANMAR	SV22, VIO20	250	84	48.5	93,00	MEX	1V16.3010.9015	1V15.2705.8647
YANMAR	B22-2A, B25	300	68	55	128,00	MEX	1V15.1129.5088	N/A
YANMAR	B25V*, B25VCR*, B27-2A	300	76	55.5	145,85	MEX	1V15.2356.7771	N/A
YANMAR	B25V*, B25VCR*, VIO25, VIO27	300	78	55.5	149,64	MEX	1V15.2327.7742	N/A
YANMAR	B27-1, VIO30	300	75	55	140,90	MEX	1V15.1271.5476	N/A
YANMAR	B27-2B, B30V, B30VCR, B30VPR, B37-2B, B37V, B37VCR	300	82	55.5	160,00	MEX	1V15.2357.7772	1V15.2656.8634
YANMAR	B37VPR, VIO30-1, VIO30-2, VIO33, VIO35, VIO38	300	82	55.5	160,00	MEX	1V15.2357.7772	1V15.2656.8634
YANMAR	B37	320	43	100	133,96	MEX	1V16.947.5180	N/A
YANMAR	B50-2B, B50V, B50VCR, VIO40, VIO40V, VIO45, VIO45V, VIO50V, VIO55, VIO57U	400	74	75.5	313,91	MEX	1V15.2076.7446	1V16.3008.9013
YANMAR	B7Sigma, VIO70, VIO75, VIO80	450	76	81	362,97	MEX	1V15.1870.7028	1V15.2703.8644
YANMAR	VIO75, VIO80	450	74	83.5	399,70	MEX	N/A	1V16.3012.9017
YANMAR	SV100, SV100VCR	485	72	92	592,80	MEX	N/A	1V15.2704.8646



AUTORADIO PHILIPS SANS CD

- > Autoradio avec façade avant amovible pour éviter les vols et protection antichoc
- > 4 amplificateurs intégrés 50W pour un son d'excellente qualité
- > Prise jack, port USB de lecture et de charge, lecteur carte SD/SDHC
- > Navigation par dossier ou chanson

RÉFÉRENCE
BM993439



AUTORADIO PHILIPS BLUETOOTH SANS CD

- > Autoradio avec façade avant amovible pour éviter les vols
- > 4 amplificateurs intégrés 50W pour un son d'excellente qualité
- > Bluetooth, prise jack, port USB de lecture et de charge, lecteur carte SD/SDHC
- > Navigation par dossier ou chanson

RÉFÉRENCE
BM992484



AUTORADIO JVC AVEC CD

- > Autoradio avec façade avant amovible pour éviter les vols
- > Prise jack, port USB de lecture et de charge, lecteur CD
- > Compatible avec Android et non avec Apple

RÉFÉRENCE
BM991869



AUTORADIO JVC BLUETOOTH AVEC CD

- > Autoradio avec façade avant amovible pour éviter les vols
- > Bluetooth, prise jack, port USB de lecture et de charge, lecteur CD, JVC Remote App
- > Compatible avec Android et non avec Apple

RÉFÉRENCE
BM993440

CB HARRY III 12 OU 24V

- > 40 canaux avec mémorisation du canal prioritaire
- > Gamme de fréquence : 26,965 MHz à 27,405 MHz
- > Accessoires inclus : microphone et support, berceau et vis de fixation

RÉFÉRENCE
BM993031



ANTENNE DAKOTA

- > Fixation magnétique avec position inclinable
- > Radiant en acier inox AC4
- > Puissance max. : 1 500W PEP
- > Longueur : 1,45M
- > Largeur de bande : 1 400 Khz

RÉFÉRENCE
BM993030



HAUT-PARLEURS

- > Dimensions : Haut-parleur coaxial 2 voies 10 cm
- > Puissance de crête : 200 W
- > Puissance RMS : 30 W
- > Rendement : 90 dB/W/m
- > Réponse en fréquence : 45 Hz à 30 kHz

RÉFÉRENCE
BM992486



TALKIE WALKIE

- > Mode économie d'énergie automatique
- > Indicateur de batterie faible
- > Haut-parleur réglable, roger beep, squelch automatique
- > Recherche automatique des canaux avec 8 disponibles
- > Communication jusqu'à une distance de 5 km
- > Vendue par paire et avec clip pour ceinture

RÉFÉRENCE
BM993561

ANTENNE + CABLE 2,4M

RÉFÉRENCE
BM992582



PROLONGATEUR CABLE ANTENNE

RÉFÉRENCE
BM991794



CABLE ALIMENTATION

RÉFÉRENCE
BM991691



PROLONGATEUR

RÉFÉRENCE
BM991854





PRÉFILTRES À AIR MOTEUR

PAGE 54



BATTERIES **CAT**

PAGES 55-56



HUILES **CAT**

PAGES 57-58



GRAISSES **CAT**

PAGE 59



HUILES ET GRAISSES / HUILES BIODÉGRADABLE

PAGES 60-62

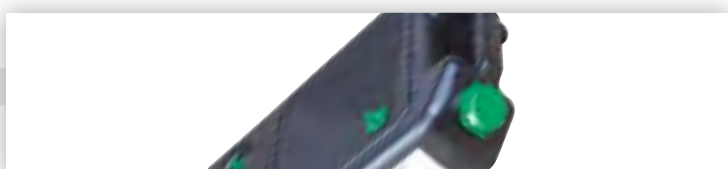

GRAISSAGE / MATÉRIEL DE VIDANGE

PAGES 63-64



MATÉRIEL DE TRANSFERT

PAGES 65-67

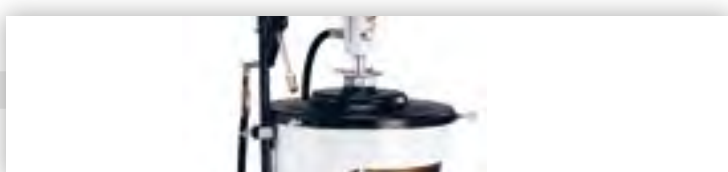

KIT DE TRANSFERT

PAGES 68-69



STOCKAGE DE FLUIDES

PAGE 70

PRÉFILTRES À AIR MOTEUR

Les préfiltres prolongent considérablement la durée de vie de votre filtre à air. Ils éliminent les poussières les plus grosses pouvant endommager le moteur de votre machine. Ce filtre n'exige aucun entretien et est facile à installer !

**SUR COMMANDE
DÉLAI 10 JOURS**

TURBO II					
MODÈLE	DÉBIT D'AIR EN M3/MN	PUISSANCE MOTEUR DIESEL	Ø DE FIXATION EN MM	POIDS KG	RÉFÉRENCE
24	2,8 à 7,1	35 à 92 KW	76	2,3	BM991618
24 - 4"	2,8 à 7,1	35 à 92 KW	102	2,3	BM991619
35	7,1 à 9,9	88 à 132 KW	114	2,9	BM991620
46 - 4,5"	8,5 à 19,8	118 à 258 KW	114	4,9	BM991621
46 - 5"	8,5 à 19,8	118 à 258 KW	127	4,9	BM991622
46 - 6"	8,5 à 19,8	118 à 258 KW	152	4,9	BM991623
46 - 7"	8,5 à 19,8	118 à 258 KW	178	4,9	BM991624
68 - 5"	19,8 à 31,1	220 à 405 KW	127	7,3	BM991625
68 - 6"	19,8 à 31,1	220 à 405 KW	152	7,3	BM991626
68 - 7"	19,8 à 31,1	220 à 405 KW	178	7,3	BM991627
68 - 8"	19,8 à 31,1	220 à 405 KW	203	7,3	BM991628



TURBO II ET TURBO III

Ils se sélectionnent par la puissance du moteur et par le diamètre du tube d'arrivée d'air. L'air entre en rotation entraînant une turbine et la force centrifuge sépare alors les poussières, l'eau de l'air. Toutes les impuretés sont évacuées à l'extérieur. Réduisent de 6 à 10 fois le colmatage du filtre primaire. Le système est autonettoyant.



BAGUES DE RACCORDEMENT POUR PRÉFILTRE

RÉFÉRENCE

de 2 à 3 pouces en 4 bagues **BM991646**
de 3 à 4 pouces en 4 bagues **BM991647**
de 3 à 4,5 pouces en 5 bagues **BM991648**



TURBO III					
MODÈLE	DÉBIT D'AIR EN M3/MN	PUISSANCE MOTEUR DIESEL	Ø DE FIXATION EN MM	POIDS KG	RÉFÉRENCE
15 - 2"	2,8 à 7,1	35 à 92 KW	76	2,3	BM991630
50 - 3"	2,8 à 7,1	35 à 92 KW	102	2,3	BM991631
50 - 4"	7,1 à 9,9	88 à 132 KW	114	2,9	BM991632
200 - 4,5"	8,5 à 19,8	118 à 258 KW	114	4,9	BM991634
200 - 5"	8,5 à 19,8	118 à 258 KW	127	4,9	BM991635
500 - 6"	8,5 à 19,8	118 à 258 KW	152	4,9	BM991636
500 - 7"	8,5 à 19,8	118 à 258 KW	178	4,9	BM991637
500 - 8"	19,8 à 31,1	220 à 405 KW	127	7,3	BM991638

Bagues de bornes forgées et extra-robustes

- › Solidité maximale
- › Résistance optimale aux fuites d'acide

Bornes internes plus épaisses

- › Hausse du débit de démarrage à froid
- › Résistance à la corrosion

Séparateurs enveloppés de polyéthylène microporeux

- › Protection contre courts-circuits et dommages liés aux vibrations

Combinaison optimale d'acide et de pâte

- › Charge facilitée après décharge profonde

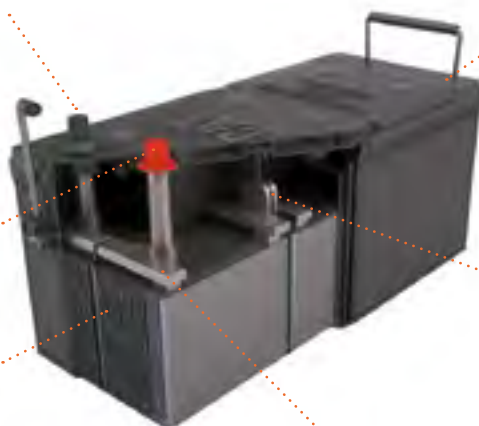

Boîtier renforcé en "mur de briques"

- › Meilleure protection en cas de températures extrêmes
- › Réduction des risques de perforation et de flexion du boîtier

Couvercle à événements avec pare-étincelles

- › Accumulation de gaz corrosifs évitée
- › Diminution des risques d'explosion

Connecteurs ancrés solidement

- › Trajet électrique raccourci
- › Puissance de démarrage optimisée

Plaques positives et négatives ancrées au fond du boîtier et verrouillées sur le dessus des cellules

- › Résistance maximale aux vibrations
- › Barrettes plus épaisses moulées sur les plaques

MOINS D'ENTRETIEN, PLUS DE PUISSANCE

5x

PLUS RÉSISTANTES AUX VIBRATIONS QUE LA NORME INDUSTRIELLE

GARANTIES

2 ANS

RÉSISTANTS À DES TEMPÉRATURES EXTRÊMES

POUR ENTRETIENIR

BATTERIES POUR ENGIN TP 12V

BCI	INTENSITÉ DE DÉMARRAGE (A)	CAPACITÉ (AH)	LIVRÉE	ACCESSIBILITÉ	LONGUEUR (MM)	LARGEUR (MM)	HAUTEUR (MM)	RÉFÉRENCE
8D	1500	210	Remplie	Oui	520	275	248	153-5720
8D	1400	190	Sèche	Oui	527	278	248	101-4000
4D	1400	200	Remplie	Oui	520	218	248	153-5710
4D	1300	190	Sèche	Oui	527	218	248	9X-9730
4D	1125	145	Remplie	Oui	520	218	248	153-5700
4D	1100	140	Sèche	Oui	527	218	248	9X-9720
31	1000	90	Remplie	Oui	329	172	236	175-4390
31	825	100	Remplie	Oui	329	172	236	175-4370
31	1000	90	Remplie	Oui	329	172	241	115-2422
31	950	90	Sèche	Oui	329	172	241	115-2421
31	950	95/100	Remplie	Non	331	172	241	9X-3404
31	750	95/100	Remplie	Variable	331	172	241	3T-5760
65	850	70	Remplie	Non	304	191	191	230-6368
24	650	52	Remplie	Variable	279	174	229	153-5656

ACCESSOIRES POUR BATTERIES BCI 31

RÉFÉRENCE

Cosses de charge pour bornes-goujons

Réf. 4C-5637

Cosses de charge vissées pour bornes latérales

Réf. 4C-5638

Écrou papillon pour batteries 175-4390/175-4370/175-4360/8C-3628

Réf. 2B-9498

Écrou papillon pour batteries 8C-3638/8C-3639

Réf. 3B-0723

RÉFÉRENCE

Câble d'appoint de 3,66m

Réf. 4C-4911

Câble d'appoint de 6,00m

Réf. 4C-4933

Chargeur rapide grande capacité calibre commercial de 110 V

Réf. 4C-4921

Chargeur rapide grande capacité calibre commercial de 220 V

Réf. 4C-4910

Testeur de continuité pour détecter rapidement une connexion défectueuse

Réf. 8T-0500

BATTERIES POUR VU / VL / PL ET AUTRES ACTIVITÉS								
BCI	VOLTS	INTENSITÉ DE DÉMARRAGE (A)	CAPACITÉ (AH)	ENTRETIEN	LONGUEUR (MM)	LARGEUR (MM)	HAUTEUR (MM)	RÉFÉRENCE
2	6	660	90	Réduit	264	175	222	8C-3629
4	6	975	125	Sans	318	175	241	8C-3633
24	12	675	55	Sans	273	171	229	3T-5857
31	12	900	100	Sans	354	175	190	307-0751
31	12	760	80	Sans	330	171	241	8C-3628
48	12	730	65	Sans	278	175	190	430-5993
58	12	580	53	Sans	254	184	178	8C-3612
22F	12	425	35	Sans	238	171	210	3T-5859
27F	12	710	65	Sans	314	171	241	8C-3602
94R	12	765	80	Sans	315	175	190	430-6005
97R	12	600	60	Sans	242	175	190	430-6008

Positionnement des bornes selon groupes BCI

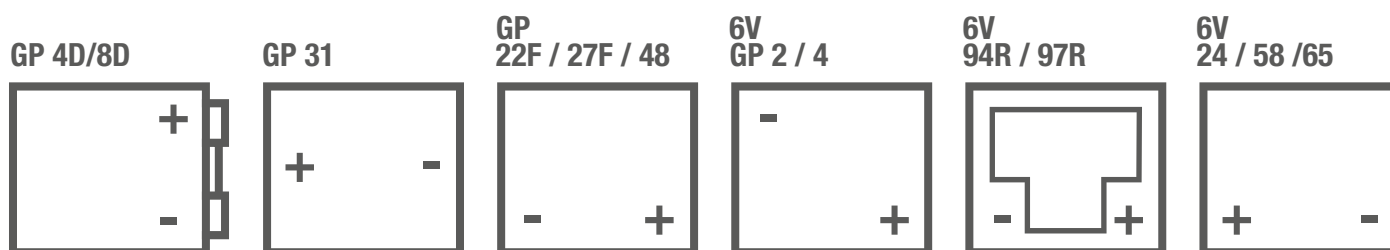

BATTERIES À USAGE GÉNÉRAL SELON CLASSIFICATION DIN								
DIN	VOLTS	INTENSITÉ DE DÉMARRAGE (A)	CAPACITÉ (AH)	ENTRETIEN	LONGUEUR (MM)	LARGEUR (MM)	HAUTEUR (MM)	RÉFÉRENCE
C11	12	270	150	30	187	128	165	369-9955
T4	12	400	225	44	210	175	175	369-9956
T5	12	450	290	55	241	175	175	356-6212
T6	12	550	315	66	278	175	175	356-6213
T7	12	625	420	80	315	175	175	356-6214
T8	12	770	420	88	345	175	175	356-6215

ASTUCES DE MAINTENANCE

- > Toujours porter des lunettes de sécurité lorsque l'on travaille sur ou à proximité des batteries
- > Entreposer les batteries dans un endroit frais et sec :
Taux de décharge de 3% par mois à 21,1°C et de 6% par mois à 32,2°C
- > Toujours contrôler une batterie avant montage :
Contrôle de charge 9,5V pour une batterie 12V 4,7V pour une batterie 6V
Pour une batterie 12V, si la tension au voltmètre est inférieure à 12,4V, il faut réaliser une charge rapide
- > Démarrage à l'aide de câbles volants, toujours utiliser des batteries de même tension
- > À 0°C, on tire seulement 40% de la puissance d'une batterie alors que le moteur exige une puissance de 210%, privilégiez une intensité de démarrage élevée



SOLUTIONS POUR ÉLECTROLYTE

RÉFÉRENCE

Acide batterie 4 x 1L	BM991813
Acide batterie 9 x 1L	BM992193
Acide batterie 12 x 1L	BM992194
Eau déminéralisée 5L	BM993266

CATERPILLAR développe depuis plus de 30 ans, une gamme de produits fiables, hautes performances, spécialement développée pour les besoins des machines CAT. La qualité d'origine CAT pour renforcer la durée de vie et la performance des machines. Comme tout produit technologique homologué CAT, les huiles et graisses évoluent fonction des normes et des évolutions des machines.

COÛTS LIÉS À L'UTILISATION DE VOTRE MATÉRIEL

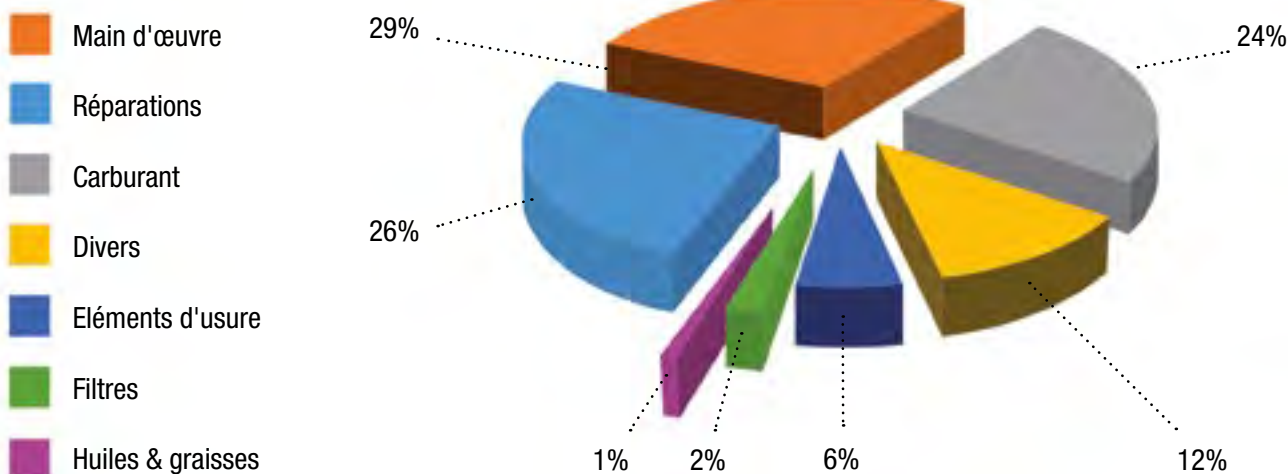

Les huiles et graisses ont pour vocation à...

- > Réduire les frottements
- > Réduire l'usure
- > Protéger contre la corrosion
- > Évacuer la chaleur
- > Évacuer les impuretés
- > Contribuer à l'étanchéité

Tous les lubrifiants ne sont pas identiques

Un lubrifiant de mauvaise qualité peut endommager les composants

HUILES MOTEUR DEO™

- > Haute technologie et performances excellentes : tests d'endurance Cat® prolongés
- Forte réduction de la formation de calamine
- > Réduction de la consommation d'huile
- > DEO-ULS™ : Formule dépourvue de soufre et fortement détergente pour une réduction de l'usure et de la consommation de carburant

TESTS D'ENDURANCE
CAT SUPÉRIEURS
AUX NORMES INDUSTRIELLES

HUILES MOTEUR DEO™							
CONDITIONS D'UTILISATION	INTERVALLE DE VIDANGE	NOM	NORMES	VISCOSITÉ SAE	4L OU 5L	20L	208L
MOTEUR SANS FAP*	jusqu'à 500h	DEO™	API CI4 CAT ECF2	15W40	BM3E9901	BM3E9848	BM3E9840
MOTEUR ÉQUIPÉ DE FAP* ET DE CATALYSEUR	jusqu'à 500h	DEO-ULS™	API CK-4 CAT ECF3	15W40	BM3786535	BM3007915	BM3012233
				10W30	BM3788296	BM3081476	BM3173085

* FAP : Filtres à particules

KIT ANALYSE FIOUL

- > 1 valise
- > 10 enveloppes 250g
- > 10 flacons rouges
- > 10 sachets plastique avec poche
- > 5m de petit Tuyau 4x6
- > 4 bouchons pour tuyau
- > 1 cutter
- > 1 chéquier 10 analyses
- > 1 carnet de bord
- > 10 seringues
- > 1 Doc prélèvement fuel



RÉFÉRENCE

400010

Disponible également pour les huiles. Contactez le Centre de pièces de rechange.

ADBLUE ADDITIVÉ - DIAXOL

- > Fluide pour traitement des gaz d'échappement
- > Solution recommandée par Bergerat Monnoyeur
- > L'additivation permet le ralentissement du phénomène de cristallisation
- > Permet donc de lutter efficacement contre les ralentis intempestifs et arrêts machines

RÉFÉRENCE

ADBLUE DIAXOL BIDON 10L **BM993573**

ADBLUE DIAXOL FUT 208L **BM993591**

ADBLUE DIAXOL IBC 1000L **BM993592**



HUILES HYDRAULIQUES HYDO™ ADVANCED

- › 2 fois moins chère sur la durée d'utilisation qu'une huile traditionnelle
- › Propriétés détergentes et dispersantes (eau/huile) assurant la propreté des pièces
- › Utilisation sur une grande plage de températures
- › Résistance à l'oxydation

50%
D'ÉCONOMIE

HUILES HYDRAULIQUES CAT® HYDO™ ADVANCED

CONDITIONS D'UTILISATION	INTERVALLE DE VIDANGE	NOM	VISCOSITÉ SAE	4L OU 5L	20L	208L
TOUS CIRCUITS HYDRAULIQUE CAT®	jusqu'à 6 000h**	CAT® HYDO™ ADVANCED	10W	BM3096945	BM3096942	BM3096938
HYDRAULIQUE CAT® BIODÉGRADABLE ET DE CATALYSEUR	jusqu'à 6 000h**	BIO HYDO™ ADVANCED	10W	/	BM1433219	BM1433220



** Sous condition d'analyse SOSSM régulière



HUILES DE TRANSMISSIONS TDTOTM

- › Haute technologie et performances excellentes : tests d'endurance Cat prolongés
- › Prolonge la durée de vie des embrayages jusqu'à 45%
- › Longue durée de service garantie

**TESTS D'ENDURANCE CAT®
SUPÉRIEURS
AUX NORMES INDUSTRIELLES**

HUILES DE TRANSMISSIONS

CONDITIONS D'UTILISATION	INTERVALLE DE VIDANGE	NOM	NORMES	VISCOSITÉ SAE	4L OU 5L	20L	208L
TRANSMISSION POWERSHIFT, RÉDUCTEURS ET FREINS À DISQUES HUMIDES	jusqu'à 1 000h	TDTO™	T04	10W	/	BM7X7852	BM1032528
	jusqu'à 1 000h			30	BM3E9901	BM3E9848	BM3E9840
	jusqu'à 1 000h			50	/	BM7X7858	BM3E9478

* FAP : Filtres à particules



LIQUIDE DE REFROIDISSEMENT LONGUE DURÉE CAT® (ELC)

- › 4 fois moins cher sur la durée d'utilisation qu'un antigel conventionnel
- › Protège votre moteur de -35° à +129°C
- › Respect de l'environnement

75%
D'ÉCONOMIE

LIQUIDE DE REFROIDISSEMENT

CONDITIONS D'UTILISATION	INTERVALLE DE VIDANGE	NOM	NORMES	MÉLANGE GLYCOL/EAU	4L OU 5L	20L	208L
TOUS CIRCUITS DE REFROIDISSEMENT CAT®	jusqu'à 12 000h***	ELC	CAT EC1	50/50	205-6611	205-6612	205-6613

*** Sous condition d'utilisation du prolongateur CAT® à mi-période

RÉGÉNÉRATEUR DE LIQUIDE DE REFROIDISSEMENT ELC

RÉFÉRENCE

0,9L 1195152

REMISES QUANTITATIVES

5L

- 10%** POUR L'ACHAT DE 3 BIDONS
- 15%** POUR L'ACHAT DE 4 BIDONS OU PLUS

20L

- 10%** POUR L'ACHAT DE 4 BIDONS
- 15%** POUR L'ACHAT DE 6 BIDONS
- 20%** POUR L'ACHAT DE 8 BIDONS OU PLUS

DE QUOI EST CONSTITUÉE UNE GRAISSE ?



Les graisses CAT® ont été élaborées, testées et homologuées par Caterpillar afin de satisfaire aux normes rigoureuses s'appliquant aux pièces d'origine Cat. Les formules exclusives des graisses Cat les distinguent des graisses standards par leurs capacités à « ne pas couler ». Ainsi, elles réduisent au maximum l'usure des pièces et assurent une excellente protection contre la corrosion. La gamme comprend également plusieurs graisses à base de bisulfure de molybdène (moly) pour une durée de vie accrue de vos pièces.



	UTILITY	ROULEMENT À BILLES	PRIME APPLICATION 3% MOLY	EXTREME APPLICATION 5% MOLY		HAMMER PASTE
APPLICATION	Faible charge Faible Vitesse	Faible charge Vitesse élevée Ex : roulements d'alternateurs, de moteurs électriques, et de démarreurs	Charge moyenne Vitesse moyenne	Charge élevée Vitesse élevée		Marteaux hydrauliques
PLAGES DE TRAVAIL	-20 à +140°C	-20°C à +160°C	-20 à +140°C	-15 à +140°C	-20 à +140°C	-20 à +110°C
NORMES	NLGI 2*	NLGI 2*	NLGI 2*	NLGI 2*	NLGI 1*	NLGI 2
CARTOUCHE 0,39KG	452-6011	454-0291	452-6006	452-6001	452-5996	130-6951
CARTOUCHE** À VISSER 0,5KG	/	/	562-9513	/		/
SEAU 16 ou 18KG	452-6014	/	452-6009	452-6004	452-5999	133-8807 (5kg)
TONNELET 50 OU 55KG	452-6013	/	452-6008	452-6003	452-5998	/
AVANTAGES	Usage universel	Protection exceptionnelle à vitesse et température élevées (10 000tr/min et plus)	Premier plein en usine	Forte résistance à l'humidité Longue durée de vie Réduction de l'usure des pièces		Evite grippage des outils brise-roche hydrauliques Formulation à base de cuivre et graphite colloïdal limitant les frottements

*NLGI : National Lubricating grease Institute

** Dimensions de la cartouche de 0,5KG : 260x61,2mm

INTÉRÊT DU BISULFURE DE MOLYBDÈNE

- > Réduction du frottement sans réaction chimique indésirable à la surface du métal
- > Forte compatibilité aux métaux
- > Augmentation de la capacité de charge
- > Réduction de la friction
- > Utilisé dans les applications suivantes : Charges lourdes, Faible vitesse, Oscillations ou faibles mouvement

REMISES QUANTITATIVES

CARTOUCHES

-10% POUR L'ACHAT DE 10 CARTOUCHES
-15% POUR L'ACHAT DE 20 CARTOUCHES OU PLUS

SEAUX

-10% POUR L'ACHAT DE 4 SEAUX
-15% POUR L'ACHAT DE 8 SEAUX OU PLUS



NOUVELLE GÉNÉRATION
AVEC FILTRE À PARTICULES /
AVEC ADBLUE

MOBIL DELVAC™ XHP ESP 10W-40 / 100% SYNTHÈSE ECF 3

- > Normes API / JASO : CJ-4 / CI-4 / CI-4 Plus et JASO DH2
- > Normes ACEA : E9 / E7 / E6 / E4
- > Homologations ou Approbations Constructeurs
- MERCEDES : 228.51
- RENAULT TRUCKS : RLD2 / RLD3 RXD / RGD
- VOLVO : VDS-3 / VDS4
- MAN : M 3477 3575 / 3271-1
- SCANIA : Low Ash
- DAF : Extended drain
- IVECO : Convient sur Euro 6 et avant



NOUVELLE GÉNÉRATION
AVEC FILTRE À PARTICULES /
AVEC ADBLUE

MOBIL 1™ ESP 5W-30 / 100% SYNTHÈSE LOW ASH

- > Homologations ou Approbations Constructeurs :
- PSA : PSA B 71 2290 / B 71 2297
- Groupe Volkswagen : 504.00 / 507.00 / 505.01
- Fiat / Alpha : C2 / C3
- Chrysler : MS-11106
- GM / Opel : DEXOS 2
- Toyota : C2
- Mercedes AMG : 229.31 229.51
- Porsche : C30

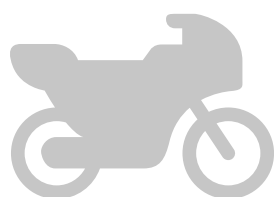

MOBIL 1™ RACING 2T / 100% SYNTHÈSE

- > Huile Moteur très haute performance
- > Protection exceptionnelle contre l'usure et émissions limitées des fumées à l'échappement
- > Très bonne protection contre la corrosion

MOBIL EXTRA 2T / SEMI SYNTHÉTIQUE

- > Exigences de fonctionnement des scooters et quads
- > Contribution à la longévité des moteurs, émissions limitées des fumées à l'échappement
- > Prévention des problèmes d'auto-allumage, formation réduite de dépôts pour une propreté améliorée des moteurs

PRODUIT	CONTENANCE	RÉFÉRENCE
MOBIL DELVAC XHP ESP 10W40	208 LITRES	BMM09405
	60 LITRES	BMM09410
	20 LITRES	BMM09420
MOBIL 1 ESP 5W30	4x5 LITRES	BMM10535

PRODUIT	CONTENANCE	RÉFÉRENCE
MOBIL 1 RACING 2 TEMPS	12x1 LITRE	BMM10140
MOBIL EXTRA 2T / SEMI SYNTHETIQUE	12x1 LITRE	BMM01140

HUILES ET GRAISSES MOBIL SPÉCIFIQUES

PRODUIT	BÉNÉFICES	APPLICATIONS	VISCOSITÉ	20L	208L
MOBIL DTE 10 EXCEL	Huile hydraulique pour les applications suivantes : haute pression ou plage de températures élevées permettant d'éviter les phénomènes d'arc électriques	Exemple d'activité : dynamitage / travail sous ligne haute tension	32	BMM03520	BMM03505
			46	BMM03420	BMM03405
			68	BMM03320	BMM03305
MOBIL RARUS 425	Huile pour compresseurs rotatifs à vis, alternatifs ou fixes type Atlas Copco		46	BMM02320	BMM02305
MOBILGEAR 600 XP	Huile pour engrenages industriels droits ou hélicoïdaux sous carters		220	BMM04420	BMM04405
			320	BMM04520	B2M04505
MOBIL SHC 600	Produit synthétique PAO - Espacements de vidanges maximisés - Alternative à la 600 XP 220/320	Excellente performance dans des applications rigoureuses, faibles ou lourdes	220 Mobil SHC 630	BMM16320	BMM16305
			320 Mobil SHC 632	BMM16520	BMM16505
MOBIL VACTRA 2	Huiles glissières haut de gamme mises au point pour répondre aux exigences de précision, séparation aqueuse et protection des machines-outils de précision		68	BMM02220	BMM02205
QUINTOLUBRIC 868	Huile hydraulique difficilement inflammable HFDU et respectueuse de l'environnement		46	/	BMQ01305
EXAFLUID SR 60	Lubrification des cylindres lisses des compactionneurs, protège contre l'oxydation et non agressif vis-à-vis du revêtement routier	Soluble	NA	BMS07135	BMQ07105

PRODUIT	BÉNÉFICES	APPLICATIONS	INFO.	24 X 400G	50KG
SYNTHESCO GREASE BIO	Graisse biodégradable  Vendue également à l'unité : Réf. BMT25151		EP 2	BMT25150	BMT25110
MOBILITH SHC 220	Lithium complexe synthétique pour applications très sévères et environnement difficile	Roulements notamment de cribles (forte charge)	EP 2 (12x380g)	BMM19252	BMM19210
ROLTEC MOS2	Bisulfure de Molybdène renforcé, extrême pression, chocs et fortes charges		EP 2	BMT10550	BMT10510
GRAISSEUR AUTOMATIQUE GAT GG2	Lubrification automatique en sécurité des endroits difficiles d'accès avec une base de Mobilgrease XHP 222		EP 2 (10 graisseurs)	BMM26271	/
MOBIL CENTAUR XHP 462 – NLGI 2 / BRUN	Tous organes en milieu humide sans perte de pouvoir de lubrification – Excellente durée de vie pour usage militaire ou papeterie		EP 2 (12x390g)	BMM02352	BMM02310
SYNTURIA	Graisse synthétique pour chaînes et glissières, résiste aux chocs, aux hautes et basses températures		AEROSOL	BMS10390	/

PRODUIT	BÉNÉFICES	APPLICATIONS	24 X 400G	50KG
MOBILGEAR OGL 007	Graisse graphitée pour engrenages nus, câbles et vis sans fin		BMM10390	BMM11220
FLONIX FMX	Graisse synthétique au Teflon (PTFE), longue durée sur chaînes, pignons, résiste au délavage à l'eau et aux agressions chimiques	Exemple d'application : chaînes pour scieries ou chariots élévateurs ou TH pour éviter les encrassements	BMS10690	/
ACG GREASE	Pâte de montage alu, cuivre et graphite. Résistance à 500°C eau, vapeur et produits chimiques	Excellente pour travaux en atelier sur roues, goujons ou échappements	BMT10590	/

POUR ENTRETEENIR

HUILES MOBIL DE TRANSMISSIONS, BOÎTES ET PONTS

PRODUIT	DESCRIPTION	INFO	20L	208L
MOBIL DELVAC HYDRAULIC 10W	Huile pour transmission hydraulique spécifique et pesons	32	BMM27120	BMM27105
MOBILFLUID 426 (UTTO : UNIVERSAL TRACTOR TRANSMISSION OIL)	Huile multitransmissions : Transmission, réduction finale, freins immergés, transmission hydrostatique et système hydraulique		B7M02420	B7M02405
MOBILUBE HD 85W140	Huile de ponts	Minérale GL 5	BMM04320	BMM04305
MOBILUBE S 80W90	Huile de boîtes mécaniques et ponts	Bases synthétiques API GL4 et 5	BMM09120	BMM09105
MOBIL ATF 320	Huile pour boîtes automatiques et directions assistées	Minérale Dexron III	BMM01320	BMM01305
MOBILUBE LS 85W-90	Huile pour boîtes et ponts avec glissement limité et autobloquants	Minérale GL 5	B7M04620	B7M04605

LAVE GLACE 1^{ÈRE} MONTE - 1000L

RÉFÉRENCE

BM992781

HUILE BIODÉGRADABLE PANOLIN



HLP SYNTH – VISCOSITÉ : 46 – 100% SYNTHÉTIQUE

- › Huile hydraulique haute performance exempt de zinc et éco-compatible
- › Empêche la formation de dépôts et résinifications même à températures de service élevées
- › Durée de vie en service jusqu'à 12 000h sous réserve d'analyse régulière
- › Réduction des émissions de CO2
- › Performance extrême sous pression très élevée
- › Excellente stabilité à l'oxydation à haute température

RÉFÉRENCE

20L **BM35050KA**

208L **BM35050F**

Remarque : Après vidange et lors d'une première utilisation, surveillez les filtres lors des premières heures de fonctionnement du circuit, de par les fortes propriétés détergentes de cette huile.

POUR PRÉLEVER UN BON ÉCHANTILLON

Un bon prélèvement

- › Quelle que soit la méthode, prélevez uniquement de l'huile chaude et brassée, après arrêt du matériel.
- › Par aspiration
- › Utilisez cette méthode pour les circuits sous pression sans vannes d'échantillonnage
- › Aspirez l'huile par les tubes de jauge ou les orifices de niveau et remplacez le tuyau à chaque prélèvement
- › Par sonde pour prise de prélèvement
- › Utilisez un nouveau tronçon de tuyau pour chaque machine ou chaque moteur

Un étiquetage complet

- › Remplissez l'étiquette du flacon avant d'échantillonner afin que celle-ci reste propre et lisible. Il est très important d'indiquer le modèle, le numéro de série et le nombre d'heures-service.
- › Lorsque vous adoptez une nouvelle marque d'huile ou à l'occasion d'une nouvelle livraison d'huile, soumettez-en un échantillon en indiquant sur l'étiquette la marque, le type et la classification de l'huile.



SYSTÈME DE GRAISSAGE CENTRALISÉ GROENEVELD

POUR LA MAINTENANCE ET LE RÉAPPROVISIONNEMENT DES SYSTÈMES DE GRAISSAGE CENTRALISÉ GROENEVELD.



ECOPLUS

Avec ce système, Groeneveld propose un système de lubrification automatique au prix attractif pour de nombreuses applications comme les petites chargeuses sur pneus, autobus articulés et chargeuses compactes à direction différentielle. Le remarquable concept de cartouche facilite la recharge de graisse et garantit l'usage d'une graisse de bonne qualité.



TWIN

Système de lubrification double conduite qui offre la solution idéale pour les grandes chargeuses sur pneus, l'équipement et les épandeurs agricoles, qui ont souvent de longues conduites. Le système fonctionne avec une pression relativement basse, ce qui permet de préserver la qualité et la structure de la graisse. Twin se caractérise également par un dosage très précis par point de graissage, quelle que soit la température ambiante.

CARTOUCHE ECOPLUS

- > Cartouche de graisse Groeneveld pour système de lubrification EcoPlus
- > Cartouche unique de 1,7L
- > Graisse Greenlube NLGI2 de la plus haute qualité
- > Pour les applications les plus exigeantes
- > Facile à remplacer sans se salir



RÉFÉRENCE

BM992781

RACCORDS PUSH-PULL GROENEVELD

- > Push-Pull nouvelle version sans clapet
- > Pour pistolets et kits de remplissage



RÉFÉRENCE

P.PULL FEMELLE N.V	BM991820	P.PULL MÂLE N.V.	BM991821
PROLONG. 1/8"-1/8"	BM991190	RACC. RAP. FEMELLE	BM991563
ACC. RAP. MALE	BM991562	GR.DROIT 1/8"-6MM	BM991185

KIT DE PREMIERE MAINTENANCE GROENEVELD

RÉFÉRENCE KIT

BM991380

CONTENANT	Nbre	RÉFÉRENCE
Graisseur droit 1/8-6mm laiton	2	BM991185
Graisseur coudé 1/8-6mm laiton	2	BM991186
Renvoi d'angle 90° 1/8 - 1/8 acier	2	BM991187
Graisseur droit 1/8-6mm acier	2	BM991188
Graisseur coudé 1/8-6mm acier	2	BM991189
Prolongateur 1/8 - 1/8 laiton	2	BM991190
Renvoi d'angle 90° 1/8 - 1/8 laiton	2	BM991191
Prolongateur 1/8 - 1/8 acier	1	BM991192
Union double 10mm laiton	2	BM991193
Embout droit 6mm pour flexible ¼	2	BM991194
Embout droit 8mm pour flexible ¼	2	BM991195
Flexible 1/4" 250 bars	5	BM991196M
Conduit simple 6mm	5	BM991197M
Union double 8mm acier	1	BM991198
Filtre de pompe Twin	1	BM991199
Ecrou 6mm laiton	4	BM991382
Bague laiton	4	BM991383
Ecrou 6mm acier	4	BM991384
Bague 6mm acier	4	BM991385

CARTOUCHE DE GRAISSE

- > Cartouche de graisse Groeneveld
- > Cartouche de graisse 400gr : pour pistolet manuel BM991500 ou pour pistolet automatique BM992986

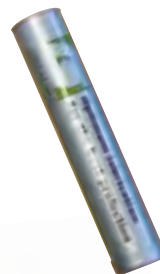

RÉFÉRENCE

BM991501

KIT PISTON REPLISSAGE RAPIDE

- > Kit de remplissage rapide Groeneveld
- > Kit comprenant un pistolet de remplissage manuel avec flexible de remplissage du réservoir

RÉFÉRENCE

BM991500



CONTENANT	Nbre	RÉFÉRENCE
Embout droit 10mm pour flexible 1/4	2	BM991693
Embout droit 6mm pour flexible 5/32	5	BM991741
Union double 10mm acier	1	BM993895
Embout coudé 6mm pour flexible 5/32	1	BM993897
Flexible HP 4mm/9mm	5	BM993898

IL EXISTE 3 MANIÈRES DE REMPLIR LES POMPES À GRAISSE 500 CC



Remplissage par aspiration



Remplissage par cartouche



Remplissage par distributeur de graisse vrac



POMPE À GRAISSE

- > Pression jusqu'à 500 bar
- > Pompe manuelles à levier haut rendement
- > Débit par coup de 1,25 cc
- > Agrafe 4 mors
- > Capacité de graisse en vrac 500cc et pour cartouche 400gr

RÉFÉRENCE

BM991916



PISTOLET DE GRAISSAGE ÉLECTROPORTATIF - 500CC

- > Moteur électrique avec batterie rechargeable 18V Li-ION, 1 500mAh
- > Adapté pour de la graisse en cartouche ou sans
- > Pression de 450 bars
- > 100 gr/min de débit
- > Livré avec un chargeur rapide, 2 batteries, 1 flexible de 1m avec agrafe hydraulique et malette de transport avec sangle

RÉFÉRENCE

BM993644



POMPE À GRAISSE

- > Extension de sortie rigide positionnable à 360° pour atteindre les points de graissage difficiles
- > Agrafe hydraulique 4 mors
- > Pression de 700 bars et 1,25 cc de débit par coup
- > Capacité de graisse en vrac 500cc, pour cartouche 400gr
- > Valve de remplissage Ø 9mm, purgeur d'air

RÉFÉRENCE

BM100900



DISTRIBUTEUR DE GRAISSE AVEC RÉSERVOIR 16KG

- > Distributeur à levier 3 positions
- > Adapté à tous types de lubrifiants : graisse, huiles de haute ou basse viscosité
- > Flexible de 1,5m et agrafe hydraulique 3 mors
- > Pression de 175 à 350 bars
- > 10 à 20gr de débit

RÉFÉRENCE

BM150000



PISTOLET DE GRAISSAGE

- > Pression de 250 bars et 1,10 cc de débit
- > Idéal pour les points de lubrification difficiles d'accès
- > Système de verrouillage de la tige par cliquet

RÉFÉRENCE

BM106200

MATÉRIEL DE VIDANGE



BAC DE VIDANGE

- > Récupérateur mobile 95 litres au sol pour fluides automobiles usagés
- > Idéal lorsque le véhicule ne peut être levé ou que la fosse de service n'est pas disponible
- > Vidange par gravité avec une vanne en point bas, ou par aspiration avec une pompe à membranes par embout rapide.
- > Dimensions : 1250x610x260mm

RÉFÉRENCE

BM993649



RÉCUPÉRATEUR DE SOL ÉQUIPÉ PPE

- > Modèles identique au BM993649 mais avec pompe de vidange à membrane DF50, flexible de 1,5 m et poignée de distribution
- > Utilisable pour l'huile ou le liquide de refroidissement
- > Grâce à la pompe il est possible de réutiliser le liquide de refroidissement une fois le circuit réparé

RÉFÉRENCE

BM436100

JERRYCAN DE VIDANGE 7L

- > 50x30x11,5cm

RÉFÉRENCE

BM992070



JERRYCAN DE VIDANGE 14L

- > 46x41x14cm

RÉFÉRENCE

BM992071



JERRYCAN DE VIDANGE 60L

- > Roulette et tubulure d'écoulement intégrées
- > 60x91,5x24cm

RÉFÉRENCE

BM992409



MATÉRIEL DE TRANSFERT

SERINGUE HUILE 500 ML

> Adaptée pour l'aspiration ou le remplissage de lubrifiants de transmissions, ponts, boîtes de vitesse, filtres...

> Débit de 500 cc

> Livrée avec flexible PVC 290mm

RÉFÉRENCE

BM991915



AGRAFE QUICK LOCK

> Agrafe hydraulique de graissage autobloquante

> Connexion rapide avec les graisseurs type

DIN 71412

> Pression jusqu'à 700 bars

RÉFÉRENCE

BM993648



BURETTE 500ML

> Burette à piston hautes

pression (40 bars)

multi-positions

RÉFÉRENCE

BM992902



BROC + COUVERCLE

> Supporte des températures

allant de -100 à 120°C

> Compatible avec tous les fluides

> Graduation de contenance

RÉFÉRENCE

2L BM993641

5L BM993642



ENTONNOIR

> Ø 240mm

> Filtre amovible et poignée de maintien

> Compatibles avec les produits pétroliers, dégraissants, lave-glaces et un grand nombre de produits chimiques

> Tube droit dévissable pour adapter un flexible

RÉFÉRENCE

BM991900



POMPE SYPHON POLYETHYLENE 39 ET 84CM

> Adaptée pour le transfert d'essence, de gasoil, d'antigels, de solvants...

> Lg de canne : 39cm : Adapté aux fûts de 20 à 25L - Débit 6,5L/mn

> Lg de canne : 84cm : Adapté aux fûts de 205L - Débit 21L/mn

RÉFÉRENCE

POMPE 39cm BM992950

POMPE 84cm BM992951

JERRYCAN POUR CARBURANTS

> Densité maximal : 1,2kg/L

> Livrée avec un bec verseur

> Plastique homologué U.N. pour le transport de marchandises dangereuses par route

RÉFÉRENCE

10L BM992262

20L BM992263

MESURE GRADUÉE

> Très résistant aux chocs

> Compatible avec les huiles, produits agressifs, produits phytosanitaires et l'alimentaire

RÉFÉRENCE

500 ml BM992946

1L BM992948

2L BM992949

TONNELET

RÉFÉRENCE

55L BM992410

26L BM992411

ENTONNOIR DE VIDANGE

> Entonnoir avec flexible cranté et filtre amovible

> Compatibles avec les produits pétroliers, dégraissants, lave-glaces, liquides de refroidissement...

> Ø 150mm

RÉFÉRENCE

BM992985

ENTONNOIR AVEC FILTRE POUR LUBRIFIANTS

> Filtre séparateur d'eau pour gazole

> 300x200x300 mm

> Capacité 5L

RÉFÉRENCE

BM991901

POMPE À LEVIER

- > Transfert de lubrifiants ou autres fluides non agressifs de viscosité moyenne : huiles moteur, d'engrenages, de transmission de coupe, hydrauliques, kérosène...
- > Fixation réglable qui s'adapte aux fûts et aux tonnelets
- > Débit de 0,45L par coup de levier soit 16L/min

RÉFÉRENCE

BM304500



POMPE ROTATIVE

- > Pompe manuelle auto-amorçante
- > Transfert de gazole, huiles légères et autres liquides non corrosifs de faible viscosité
- > Fixation réglable qui s'adapte aux fûts et aux tonnelets
- > 0,3L par tour de manivelle de débit

RÉFÉRENCE

BM308010

POMPE À MANETTE

- > Pompe à levier pour lubrifiants et autres fluides
- > Adaptateur de bonde 2" avec écrou de verrouillage
- > Compatible avec des bidons de 25, 59 et 205L
- > Débit de 0,5L par coup de levier soit 16L/min

RÉFÉRENCE

BM300006



POMPE HAUTES PERFORMANCES

- > Transfert de tous types de lubrifiants, même les plus visqueux
- > Levier de réglage de débit à 4 positions : 0,1 ; 0,15 ; 0,20 ; 0,25L par cycle
- > Livrée avec flexible de sortie 1,5m avec vanne et bec coudé
- > Fixation réglable qui s'adapte aux fûts et aux tonnelets

RÉFÉRENCE

BM605001

APPAREIL DE REMPLISSAGE

- > Adapté pour les centrales de graissage
- > Transfert de lubrifiants jusqu'à SAE 140 de viscosité
- > Bague de fixation mâle 2" réglable en hauteur pour fixation de la pompe
- > Livré avec couvercle de protection, flexible de 1,5m et raccord hydraulique HANSEN

RÉFÉRENCE

SEAUX 12 À 18KG Ø 310mm

BM993636

SEAUX 20KG Ø 330mm

BM993667

SEAUX 50KG Ø 405mm

BM993638



KIT VIDANGE RÉCUPÉRATEURS

- > Kit de vidange d'huile usée pour bacs de fosse, transferts ou récupérateurs de grande capacité
- > Pompe à membrane DF100 (551 030), 1" spéciale pour vidange avec raccord rapide auto-obturant
- > Composé de : support mural pour la pompe, flexible air avec raccord rapide, flexible d'aspiration 1,5m avec coupleur rapide et flexible d'évacuation 1,5m

RÉFÉRENCE

BM559101



POMPE GAZOLE 24V

- > Alimentation 24V, intensité 13A, 160W
- > Pression de 0,8 bar
- > Débit de 43L/min

RÉFÉRENCE

BM993643

POMPE DE TRANSFERT ADBLUE 24V

- > Pompe auto-amorçantes de type multi-membranes, sans joints mécaniques
- > Hauteur d'aspiration de 1,8m
- > Étanchéité IP-55
- > Fournie avec câble d'alimentation de 2m
- > Pression maximale d'utilisation : 1,6 bars
- > Température maximale du fluide : 35°C
- > 24V, 13 A, 310W
- > 32L/min

RÉFÉRENCE

BM993610



KIT POMPE GAZOLE

- > Moteur 4 puissances de réglage pour débit de 40 à 60L/min.
- > Pompe auto-amorçante à palettes auto-ajustables
- > Système "by-pass" et filtre facilement démontable
- > Hauteur d'aspiration de 2,5m
- > Embase de fixation pour le montage horizontal, vertical ou mural avec poignet de transport
- > Cycle de 30 minutes
- > Protection IP-55

RÉFÉRENCE

12V BM993650

24V BM993651

POMPE ADBLUE 230V

- > Pompe portative pour fût 205L ou IBC 1000L
- > Flexible de roulement 4m
- > Kit d'aspiration avec flexible 1m et connecteur SEC
- > Compteur électronique, pistolet automatique, compteur pour pompe
- > Pompe adaptée à une pression jusqu'à 1,6 bars, température maximale de 35°C

RÉFÉRENCE

BM993646



MATÉRIEL DE TRANSFERT

BEC VERSEUR RAPIDE AVEC PROTECTION PERMETTANT LA CONTAMINATION DES FLUIDES

PLUSIEURS COULEURS DISPONIBLES POUR DIFFÉRENCIER LES HUILES

GRADUATION EN LITRE

BOUTON POUSSOIR AVEC ARRÊT AUTOMATIQUE

COUVERCLE SOLIDE AVEC POIGNÉE

DISPONIBLE EN 3L OU 5L POUR FACILITER SON TRANSPORT

OBJECTIF ZÉRO CONTAMINATION



KIT DE 6 BIDONS

> 1 bidon de 5L complet avec pompe de soutirage et couvercle noir + 5 bidons de 3L avec couvercle de chaque couleur + 5 extensions pour bec court

RÉFÉRENCE
BM993613



BIDONS MULTI-FONCTIONNELS

RÉFÉRENCE
3L BM993575 5L BM993582



COUVERCLE BEC COURT

RÉFÉRENCE
BLEU BM993576 ROUGE BM993579 VERT BM993577
JAUNE BM993580 NOIR BM993578



COUVERCLE BIDON 5L

> 121xØ147mm
> Capuchon à l'extrémité de Ø 48mm

RÉFÉRENCE
BM993583



EXTENSION COUVERCLE BEC COURT

> 265xØ33mm

RÉFÉRENCE
BM993581



POMPE DE SOUTIRAGE

> Longueur de la pompe : 44cm
> Longueur du tuyau : 1,5m

RÉFÉRENCE
BM993584

POUR ENTRETEENIR

BOÎTES DE JOINTS CAT

PRODUIT	APPLICATIONS	INFO	RÉF.
ANNEAUX EN D	Pour la pose de flexibles XT-5SM et XT-6TM (brides Cat)	80 anneaux - 9 tailles	270-1535
JOINTS TORIQUES MÉTRIQUES	Pour la connexion des flexibles à des adaptateurs ou à des raccords métriques	125 joints en nitrile - 10 tailles	270-1537
JOINTS TORIQUES CLIMATISATIONS	Pour l'entretien des systèmes de climatisation	120 joints - 8 tailles	270-1540
JOINTS TORIQUES SILICONES	Pour des applications hautes températures dans les moteurs, les transmissions et circuits hydrauliques	149 joints - 32 tailles	270-1533
JOINTS TORIQUES À FILET DROIT SAE	Pour la pose de raccords de flexible et d'adaptateurs sur des machines autres que des pelles hydrauliques	580 joints - 32 tailles	270-1528
JOINTS TORIQUES AXIAUX SAE	Pour la pose de raccords de flexibles par joint axial sur des machines autres que des pelles hydrauliques	120 joints - 8 tailles	270-1539
JOINTS TORIQUES À SECTION TRANSVERSALE	Pour l'installation de raccords de flexibles et d'adaptateurs sur des machines autres que des pelles hydrauliques	60 joints axiaux SAE - 10 tailles	270-1545



Visuel à titre indicatif

COMMENT IDENTIFIER LE KIT ADAPTÉ À VOTRE BESOIN :

1. Quel est le produit que j'utilise ?
2. Quel est le conditionnement que je commande ?
3. Est-ce que je préfère un ensemble fixe ou mobile ?
4. Est-ce que je souhaite que le flexible passe par un enrouleur ?
5. Est-ce que le kit comprend une pompe et/ou un enrouleur ?
6. Quelle est la référence pour pouvoir commander ?
7. Où puis-je voir à quoi ressemble le produit ?

Aucun kit ne correspond à mon besoin, je contacte mon inspecteur Après-vente

**SUR COMMANDE
DÉLAI 7 JOURS OUVRÉS**

PRODUIT	CONDITIONNEMENT	CRITERE 1		CRITERE 2		POMPE	POIGNÉE	RÉFÉRENCE	
		FIXE	MOBILE	FLEXIBLE SIMPLE	ENROULEUR				
HUILE	Tonnelet 60 L	•		•		•	•	BM454902	
			•	•		•	•	BM370801	
			•	•		•	•	BM370401	
HUILE MOTEUR & HYDRAULIQUE	Fût 205 L	•		•		•	•	BM454110	
		•			•	•	•	BM454051	
			•	•		•	•	BM376300	
			•		•	•	•	BM378150	
HUILES ENGRENAGES & TRANSMISSIONS	Fût 205 L	•		•		•	•	BM454310	
		•			•	•	•	BM454351	
			•	•		•	•	BM377000	
GRAISSES	Seau de 18 kg	•		•		•	•	BM423021	
	Tonnelet 50 kg	•		•		•	•	BM425902	
				•	•		•	•	BM423160
	Fût 185 kg			•	•		•	•	BM993639
		•		•		•	•	•	BM426262
		•			•	•	•	•	BM453612
			•	•		•	•	•	BM426244
				•	•	•	BM426200		
L. REFROISSEMENT/ L. GLACE	Fût		•	•		•	•	BM557011	
	Fût / IBC	•		•		•	•	BM557950	
ADBLUE®	Fût / IBC	•		•		•		BM559011	
		•		•		•		BM559010	
GAZOLE & HUILES FLUIDES	Fût / IBC	•		•		•		BM557100	
		•		•		•	•	BM557101	

KIT DE TRANSFERT

RÉFÉRENCE	CHARIOT	LONGUEUR & DIAMÈTRE FLEXIBLE	TYPE ENROULEUR	TYPE DE POMPE	PRESSION MAXI SORTIE DU FLUIDE	DÉBIT POMPE LIBRE MAX.	TYPE DE POIGNÉE	PRÉCISION	SORTIE FLUIDE
BM454902		4mx1/2"		PM2-3:1	30 bars	35 l/mn	Compteur EC30	+/- 0,5%	Anti-goutte automatique
BM370801	4 roues	4mx1/2"		PM2-3:1	30 bars	35 l/mn	Compteur EC30	+/- 0,5%	Anti-goutte automatique
BM370401	Diable	4mx1/2"		PM2-3:1	30 bars	35 l/mn	Compteur EC30	+/- 0,5%	Anti-goutte automatique
BM454110		4mx1/2"		PM2-3:1	30 bars	35 l/mn	Compteur EC30	+/- 0,5%	Anti-goutte automatique
BM454051		10mx1/2"	Carrossé	PM2-3:1	30 bars	35 l/mn	Compteur EC30	+/- 0,5%	Anti-goutte automatique
BM376300	Standard 3 roues	4mx1/2"		PM2-3:1	30 bars	35 l/mn	Compteur EC30	+/- 0,5%	Anti-goutte automatique
BM378150	Standard 3 roues	10mx1/2"	Carrossé	PM2-3:1	30 bars	35 l/mn	Compteur EC30	+/- 0,5%	Anti-goutte automatique
BM454310		3mx3/4"		PM4-5:1	50 bars	25 l/mn	Compteur EC70	+/- 0,5%	Anti-goutte Semi automatique
BM454351		15mx1/2"	Monobras	PM4-5:1	50 bars	25 l/mn	Compteur EC70	+/- 0,5%	Anti-goutte Semi automatique
BM377000	Standard 3 roues	3mx3/4"		PM4-5:1	50 bars	25 l/mn	Compteur EC70	+/- 0,5%	Anti-goutte Semi automatique
BM423021		2mx3/8"		PM35-60:1	600 bars	2 kg/mn	Pistolet PG77		Agrafe 3 mors
BM425902		4mx3/8"		PM35-60:1	600 bars	2 kg/mn	Pistolet PG77		Agrafe 3 mors
BM423160	4 roues	4mx3/8"		PM35-60:1	600 bars	2 kg/mn	Pistolet PG77		Agrafe 3 mors
BM993639	Diable	4mx3/8"		PM35-60:1	600 bars	2 kg/mn	Pistolet PG77		Agrafe 3 mors
BM426262		4mx3/8"		PM35-60:1	600 bars	2 kg/mn	Pistolet PG77		Agrafe 3 mors
BM453612		15mx3/8"	Ouvert	PM35-60:1	600 bars	2 kg/mn	Pistolet PG77		Agrafe 3 mors
BM426244	Standard 3 roues	4mx3/8"		PM35-60:1	600 bars	2 kg/mn	Pistolet PG77		Agrafe 3 mors
BM426200	Industrie 3 roues	15mx3/8"	Ouvert	PM35-60:1	600 bars	2 kg/mn	Pistolet PG77		Agrafe 3 mors
BM557011	Standard 3 roues	3mx1/2"		DF50-1:1	10 bars	50 l/mn	Compteur PFC30	+/- 0,5%	Anti-goutte Manuel
BM557950		Aspiration 1,5mx3/4" + raccord rapide		DF50-1:1	10 bars	50 l/mn	Pistolet manuel		Flexible 3mx3/4"
BM559011		Aspiration 2mx3/4" + raccord rapide		DF50-1:1	10 bars	50 l/mn			Flexible 3mx3/4"
BM559010		Aspiration 3mx3/4"		DF50-1:1	10 bars	50 l/mn			Flexible 3mx3/4"
BM557100		Aspiration 3mx1"		DF100-1:1	10 bars	100 l/mn			Flexible 3mx3/4"
BM557101		Aspiration 3mx1"		DF100-1:1	10 bars	100 l/mn	Pistolet manuel		Flexible 4mx1"

POUR ENTRETEENIR

Pour toute précision sur les capacités maximales de votre kit, merci de contacter votre expert Bergerat Monnoyeur.



CHARIOT BAC DE RÉTENTION

› Chariot spécial pour mise en place des fûts par une seule personne sur bac de rétention 2 fûts

RÉFÉRENCE
BM432803

**SUR COMMANDE
DÉLAI 12 JOURS**

Normes de rétention : Tout stockage d'un liquide susceptible de créer une pollution de l'eau ou du sol doit être muni d'une capacité de rétention dont le volume est au moins égal à la plus grande des 2 valeurs suivantes :

- 100% de la capacité du plus grand réservoir
- 50% de la capacité globale des réservoirs associés



BAC DE RÉTENTION POUR 2 FÛTS

- › Palettisable.
- › Dimensions : 1300x720x356 mm
- › Volume 220L – 50% de rétention
- › 46kg à vide, charge admissible de 600kg

RÉFÉRENCE
BM446150



BAC DE RÉTENTION CUBITAINE

- › Dimensions : 1500x1340x640 mm
- › Volume 1000L – 100% de rétention
- › 95 kg à vide, charge admissible de 1500kg

RÉFÉRENCE
BM446513



CITERNE 1500L

- › Cuve PEHD rectangulaire 1500L avec bac de rétention
- › Pompe à huile 3/1 avec embout d'air
- › Enrouleur ouvert 10m, pistolet compteur digital avec flexible et bec antigoutte, égouttoir, livrée avec sangle d'arrimage
- › Enrouleur ouvert 10m
- › Dimensions : 1730x750x2246mm

RÉFÉRENCE
BM454136



CITERNE 2500L

- › Cuve PEHD rectangulaire 2500L avec bac de rétention acier
- › Pompe 3/1, avec embout air, enrouleur 10m ouvert
- › Pistolet compteur digital avec flexible et bec anti-goutte
- › Dimensions : 2500x1500x2390mm

RÉFÉRENCE
BM454237

ENSEMBLE POUR CUBICONTENER

- › Equipement huile complet avec platine de fixation pour cubitainer (IBC non fourni)
- › Pompe 3/1
- › Enrouleur ouvert 10m
- › Pistolet compteur digital avec flexible et bec anti-goutte

RÉFÉRENCE
BM454695



RÉPARATION MÉCANIQUE
PAGES 72-73



RÉPARATION CARROSSERIE
PAGES 74-75



COLLAGE VITRAGES
PAGE 76



SOUDURE
PAGE 77



ABRASIFS
PAGE 78



TRAITEMENT DE SURFACE
PAGE 79



LUBRIFIANTS SPÉCIFIQUES
PAGE 80



PEINTURE
PAGE 81

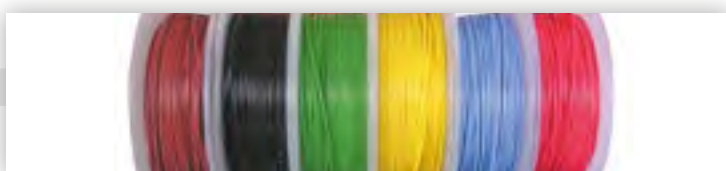

ÉLECTRICITÉ
PAGE 82

ÉTANCHÉITÉ PLANE

Les joints LOCTITE sont utilisables sur presque tous les types de plans de joint du marché. Ils s'appliquent comme un produit d'étanchéité liquide sur l'une des surfaces de plan de joint avant l'assemblage des pièces. Une fois les pièces assemblées, le joint s'étale et polymérise entre les plans, remplissant les jeux, les rayures et les irrégularités de la surface, pour une étanchéité durable.



PRODUIT	BÉNÉFICES	APPLICATIONS	INFO.	RÉF.
LOCTITE® 510 PÂTE D'ÉTANCHÉITÉ	<ul style="list-style-type: none"> › Excellente résistance à l'huile et à l'eau › Étanchéité immédiate à basse pression › Conforme à la norme NSF P1 (contact alimentaire) 	Plans de joints en métal rigides nécessitant une résistance thermique et chimique importante : boîtes de vitesses...	Jeu : 0,25mm °C : -55 / 200 50 ml	BM991116
LOCTITE® 518 GEL D'ÉTANCHÉITÉ	<ul style="list-style-type: none"> › Excellente résistance à l'huile et à l'eau › Ne coule pas, étanchéité immédiate à basse pression › Conforme à la norme NSF P1 (contact alimentaire) 	Pour plans de joints métal : pompe à eau, pompe à essence, couvercle, boîtes de vitesses, pont arrière.	Jeu : 0,25mm °C : -55 / 150 50 ml	BM992024
LOCTITE® 5188	<ul style="list-style-type: none"> › Excellente résistance à l'huile, à l'eau et chimique › Idéal pour les applications difficiles, très flexible › Excellente résistance aux vibrations fortes 	Étancher tous types de plans de joints métalliques rigides, en particulier en aluminium : moteurs de motos...	Jeu : 0,25mm °C : -55 / 150 50 ml	BM992654
LOCTITE® 5922	<ul style="list-style-type: none"> › Bonne résistance à l'huile et à l'eau › Produit d'étanchéité restant souple › Convient aux assemblages semi-permanents 	Idéal pour l'assemblage de pièces après réparations : joint de cache-culbuteur, carter d'huile	°C : -55 / 200 200 ml	BM995437
LOCTITE® 5923	<ul style="list-style-type: none"> › Bonne résistance à l'huile et à l'eau › Produit souple avec faible viscosité › Idéal pour l'assemblage de pièces après réparations 	Assemblage des joints prédécoupés, brides ajustées, joints de cache-culbuteur, carter d'huile	°C : -55 / 200 450 ml	BM995435
LOCTITE® 5910	<ul style="list-style-type: none"> › Excellente résistance à l'huile et bonne à l'eau › Support des mouvements importants › Faible odeur et non corrosif 	Joints en contact avec l'huile, sur pièces en métal, plastique ou peintes : carter d'huile, cache-culbuteur, couvercle de chaîne de distribution...	Jeu : 5mm °C : -55 / 250 40 ml / 310 ml	BM991117 BM991118
LOCTITE® SI 5921	<ul style="list-style-type: none"> › Allongement de la durée de vie des joints découpés › Empêche les fuites › Séchage rapide 	Connexions filetées, joints de distributeurs, conduits d'air, chaudière, raccords de tuyauterie et de plomberie	200 ml	BM995436
GEL D'ÉTANCHÉITÉ	<ul style="list-style-type: none"> › Scelle les fluides industriels les plus courants › Application facile › Pallie joints endommagés et surfaces déformées 	Joints de pompes, carters d'engrenages fendus et couvercles d'essieux	300 ml	BM991932
LOCTITE® 5980 SILICONE HAUTE PERFORMANCE	<ul style="list-style-type: none"> › Très bonne résistance à l'huile et bonne à l'eau › Étanchéité instantanée et résistance longue durée › Facile à manipuler et non corrosif 	Moteur, carter d'huile, chaîne de distribution, pompe de transmission, thermostat, échangeur thermique et isolation de boîtiers électriques	Jeu : 5mm °C : -55 / 250 100 ml	BM992598
LOCTITE 5970	<ul style="list-style-type: none"> › Remplacement de joints en papier ou en liège › Résistance élevée aux vibrations et aux déformations › Sec au toucher en 25 min 	Surfaces usinées ou embouties, en métal, en plastique ou peintes	Jeu : 1 mm °C : -50 / 200 300 ml	BM992599

ÉTANCHÉITÉ FILETÉE

Les produits d'étanchéité fileté LOCTITE, disponibles sous forme liquide ou de fibre d'étanchéité, empêchent les fuites de gaz et de liquides. Conçus pour des applications à haute et basse pression, ils remplissent l'espace vide entre les pièces filetées créant ainsi une étanchéité instantanée à basse pression. Lorsqu'ils sont entièrement polymérisés, ils étanchent la majorité des systèmes de tuyauterie jusqu'à leur limite d'éclatement.



PRODUIT	BÉNÉFICES	APPLICATIONS	INFO.	RÉF.
LOCTITE® 577	<ul style="list-style-type: none"> › Étanchéité immédiate basse pression › Résistant aux carburants, lubrifiants et antigels › Bonne résistance aux vibrations 	Tous types de filetages métalliques grossiers : circuits pneumatiques de freins, raccords hydrauliques, boîtes de vitesses et carter moteur	°C : -55 / 150 50 ml	BM991525
LOCTITE® 549	<ul style="list-style-type: none"> › Résistance élevée › Polymérisation lente › Sans risque de colmatage des systèmes 	Filetages métalliques grossiers : joints de pompes, thermostats, compresseurs, carters de boîtes de vitesses et carters de ponts	°C : -55 / 150 50 ml	BM991586
LOCTITE® 542	<ul style="list-style-type: none"> › Résistant à l'huile, essence, liquides hydrauliques et de refroidissement › Pallie au desserrage dû aux vibrations 	Raccords filetés métallique à pas fins utilisés dans les circuits hydrauliques et pneumatiques et les raccords de petit diamètre en général	°C : -55 / 150 50 ml	BM991590
LOCTITE® 572	<ul style="list-style-type: none"> › Polymérisation lente pour l'ajustement de raccords › Résistance moyenne › Pallie au desserrage dû aux vibrations et aux chocs 	Raccords filetés métalliques grossiers tel que les canalisations.	°C : -55 / 200 50 ml	BM997816

RÉPARATION MÉCANIQUE

FREINAGE DES FILETAGES

Les produits de freinage LOCTITE empêchent l'autodesserrage et assurent la tenue de tous les types de fixations filetées, même en cas de vibrations et de chocs. Ce sont des liquides qui s'écoulent facilement et remplissent complètement les espaces vides entre les filets. Lorsqu'ils sont utilisés pour l'assemblage de fixations filetées, les produits de freinage LOCTITE assurent la tenue des assemblages filetés de manière permanente, évitent le desserrage dû aux vibrations et éliminent la corrosion de contact.



PRODUIT	BÉNÉFICES	APPLICATIONS	INFO.	RÉF.
LOCTITE® 2701 FORT	<ul style="list-style-type: none"> › Résistance élevée surtout sur les surfaces chromées › Résistant aux vibrations › Empêche les mouvements, desserrages, fuites et phénomènes de corrosion indésirables › Étanchéité des filetages qui permet le perçage 	Pièces où la migration de produit doit être évitée sur tous types de métaux et lorsque l'on recherche une résistance maximale à l'huile chaude.	Ø max : M20 °C : -55 / 150 50 ml	BM991524
LOCTITE® 242 MOYEN	<ul style="list-style-type: none"> › Résistance et viscosité moyenne › Temps de fixation sur l'acier : 5 minutes › Réduction de la migration après application › Permet un desserrage rapide 	Pièces devant être désassemblées manuellement et sur des substrats moins actifs : surfaces traitées (zinguées, bichromatées...)	Ø max : M36 °C : -55 / 150 50 ml	BM997817
LOCTITE® 290	<ul style="list-style-type: none"> › Empêche le desserrage et les fuites dus aux chocs et aux vibrations › Comble les porosités de soudure, de pièces en fonte ou métaux frittés 	Pièces en métal devant être préassemblées : éléments d'ajustage, connecteurs électriques et vis sans tête	Ø max : M6 °C : -55 / 150 50 ml	BM997818
LOCTITE® 2400 MOYEN	<ul style="list-style-type: none"> › Produit non toxique › Excellente résistance chimique du produit polymérisé › Permet un démontage à l'aide d'un outil classique 	Pièces devant être désassemblées : machines outils, presses, pompes, compresseurs, écrous, boîtes de vitesse.	Ø max : M36 °C : -55 / 150 50 ml	BM991870
LOCTITE® 2700 FORT	<ul style="list-style-type: none"> › Excellente résistance chimique du produit polymérisé › Désassemblage possible en chauffant à 250 °C › Recommandé pour le blocage permanent 	Pièces ne devant être démontées : boulons de volant, de boîtes de vitesse, différentiels, cuvette de roulement, vilebrequin à palier	Ø max : M20 °C : -55 / 150 50 ml	BM991873
LOCTITE® 270 FORT	<ul style="list-style-type: none"> › Résistance élevée › Empêche le desserrage dû aux vibrations › Permet le désassemblage avec des outils manuel 	Pièces en métal ne devant être desserrées : vis de pompes, de carters de boîte de vitesses, de presses, boulons, écrous, goujons...	Ø max : M20 °C : -55 / 180 50 ml	BM992421
LOCTITE® 222	<ul style="list-style-type: none"> › Résistance faible › Empêche le desserrage dû aux vibrations › Particulièrement adapté aux petits filetages 	Pièces devant être démontées facilement : vis de réglage, à tête fraisée et sans tête Métaux de faible résistance pouvant se cisailer	Ø max : M36 °C : -55 / 150 50 ml	BM992653

FIXATION

Les adhésifs de fixation LOCTITE assurent la tenue des roulements, bagues et pièces cylindriques dans les carters ou sur les arbres. Ils permettent une transmission d'effort maximale et une répartition uniforme des contraintes, et éliminent la corrosion de contact par vibrations.



PRODUIT	BÉNÉFICES	APPLICATIONS	INFO.	RÉF.
LOCTITE® 660	<ul style="list-style-type: none"> › Forte résistance › Empêche la corrosion › Permet la réparation des usures et prises de jeux 	Assemblage de pièces cylindriques : portées de roulement, clavettes, cannelures, cônes, bagues...	Jeu : 0,5mm °C : -55 / 150 50 ml	BM991558
LOCTITE® 603	<ul style="list-style-type: none"> › Forte résistance générale et à l'huile › Adapté aux roulements frittés › Temps de fixation sur acier : 8 minutes 	Fixation de roulements ou de bagues auto-lubrifiantes dans leurs logements	Jeu : 0,1mm °C : -55 / 150 50 ml	BM991523
LOCTITE® 601	<ul style="list-style-type: none"> › Résistance élevée › Faible viscosité, pour les jeux faibles › Vitesse de polymérisation moyenne 	Assemblages cylindriques, particulièrement adapté aux cas d'emmanchements nécessitant une faible viscosité	Jeu : 0,1mm °C : -55 / 150 50 ml	BM997814
LOCTITE® 620	<ul style="list-style-type: none"> › Résistance élevée › Résistant aux températures élevées › Approbation DVGW (EN 751-1) : NG-5146AR0622 	Applications à plus de 200 °C : goupilles de radiateurs, manchons de carters de pompes, roulements de transmissions automobiles	Jeu : 0,2mm °C : -55 / 230 50 ml	BM991931
LOCTITE® 648	<ul style="list-style-type: none"> › Renforce emmanchements cannelés, fixes et clavetés › Empêche la corrosion › Temps de fixation sur acier : 3 minutes 	Roulements de pompes à eau et des boîtes, arbres cannelés de transmission, bagues en bronze, matériel agricole...	Jeu : 0,15mm °C : -55 / 180 50 ml	BM992113

COLLAGE STRUCTURAL

Le collage est un processus au cours duquel deux matériaux similaires ou différents sont assemblés de manière solide et permanente à l'aide d'un adhésif. Les adhésifs forment des « ponts » entre les surfaces des substrats devant être assemblés.



PRODUIT	BÉNÉFICES	APPLICATIONS	INFO.	RÉF.
KIT MULTIBOND LOCTITE® 330 LOCTITE® 7388	<ul style="list-style-type: none"> › Bonne résistance aux chocs › Temps de fixation : 3 minutes › Activateur pour polymérisation des adhésifs acryliques 	Collage sur divers matériaux (PVC, produits phénoliques ou acryliques, bois, métaux, céramiques) : manches d'outil, appareils domestiques ...	Jeu : 0,25mm °C : -55 / 100 50/150 ml	BM997119
LOCTITE® 3463	<ul style="list-style-type: none"> › Peut être percé, poncé et peint après polymérisation › Résiste aux produits chimiques et à la corrosion › Adhère aux surfaces humides 	Colmatage de fuites, trous et fissures sur les tuyauteries, coudes, raccords et autres pièces moulées, bouchage et remodelage, lissage des soudures	Jeu : 0,125mm °C : -30 / 120 114g	BM991906
LOCTITE® 2444	<ul style="list-style-type: none"> › Adhésif à base de solvant avec résistance élevée › Bonne adhérence particulièrement sur le caoutchouc › Manipulation immédiate 	Collage sur caoutchouc, caoutchouc mousse, cuir, feutre, matériaux insonorisants sur caoutchouc, tôle nue, bois, polyester, carton, PVC dur	°C : -30 / 100 670g	BM992000
LOCTITE® 9220	<ul style="list-style-type: none"> › Colle élastique avec propriété d'étanchéité › Electro-soudable › Résistance aux temps, usures, UV, eau salée 	Collage sur acier, aluminium, plastique (sauf PP, PE), bois, surfaces peintes. S'utilise avec tous types de pistolets d'application à piston.	°C : -40 / 100 310ml	BM992609
LOCTITE® AA F246INI N°5	<ul style="list-style-type: none"> › Résistance élevée › Polymérisation rapide au contact de l'activateur › Activateur pour polymérisation des adhésifs acryliques 	Collage sur divers matériaux : métaux, bois, ferrites, céramiques, plastiques	°C : -55 / 120 50ml	BM992613
LOCTITE® 3430	<ul style="list-style-type: none"> › Polymérisation rapide › Excellente résistance à l'eau et aux impacts › Peut être peint 	Collage nécessitant une ligne transparente, collage sur divers matériaux : métal, céramiques, verres	°C : -55 / 100 24ml	BM992648
LOCTITE® 3473	<ul style="list-style-type: none"> › Résistant à l'eau, aux solvants et lubrifiant › Polymérisation rapide, chargé en acier, ne coule pas › Usages multiples 	Réparations des pièces usées, trous, fuites, filetages endommagés, remplissages des cavités, nivellement des machines, fabrication de moules, étanchéité...	Jeu : 1mm °C : -20 / 120 200ml	BM993227
LOCTITE® HY 4070	<ul style="list-style-type: none"> › Pas d'affaissement › Résistant à la température et à l'humidité › Fixation rapide, non-coulant même à la verticale 	Collage nécessitant une grande résistance et une polymérisation complète des excédants sur plastiques, caoutchoucs, métaux	Jeu : 5mm °C : -40 / 120 11g	BM993634

COLLAGE INSTANTANÉ

Les adhésifs instantanés se caractérisent par une polymérisation très rapide lorsqu'ils sont confinés entre des surfaces. L'humidité de surface des substrats déclenche la réaction de polymérisation, qui s'effectue depuis la surface du substrat jusqu'au milieu du joint adhésif. Ils sont généralement destinés au collage de pièces petites à moyennes, pour une fixation extrêmement rapide. En raison de leur capacité limitée de remplissage des jeux, ils nécessitent des surfaces de faible épaisseur. Leur adhérence à la plupart des substrats est excellente et le collage présente une résistance élevée à la traction et au cisaillement.



PRODUIT	BÉNÉFICES	APPLICATIONS	INFO.	RÉF.
LOCTITE® 454	<ul style="list-style-type: none"> › Forte résistance à la traction et aux cisaillements › Ne coule pas même sur les surfaces verticales › Faible pénétration, idéal pour surfaces poreuses 	Collage de divers matériaux : bois, papier, cuir, liège, tissu, carton, métaux, plastiques Surfaces acides : chromatées, galvanisées	T fixation : 5s Jeu : 0,15mm °C : -40 / 120 20g	BM991517
LOCTITE® 401	<ul style="list-style-type: none"> › Forte résistance à la traction et aux cisaillements › Très haute résistance sur les assemblages à jeu faible › Viscosité faible 	Collage de divers matériaux : bois, papier, cuir, liège, tissu, carton, métaux, plastiques Surfaces acides : chromatées, galvanisées	T fixation : 3s Jeu : 0,15mm °C : -40 / 120 20g / 5g	BM992025 BM992026
LOCTITE® 3090	<ul style="list-style-type: none"> › Application précise et propre grâce à la seringue › Fixation rapide, non-coulant même à la verticale › Grande capacité de remplissage des jeux 	Collage nécessitant une polymérisation complète des excédants sur divers matériaux : métal, caoutchouc, bois, papier	T fixation : 90s Jeu : 5mm °C : -40 / 80 10g	BM992322

SACHET DE 10 BUSES

RÉFÉRENCE
BM993635



RÉPARATION CARROSSERIE

JOINT D'ÉTANCHÉITÉ

La gamme de produits de collage et d'étanchéité élastique / plastique Henkel offre un large choix de solutions répondant à différents besoins et conditions de travail s'appliquant aux secteurs de la conception et de la fabrication industrielle.



PRODUIT	BÉNÉFICES	APPLICATIONS	INFO.	RÉF.
LOCTITE® 5399	<ul style="list-style-type: none"> ➢ Résistant aux hautes températures ➢ Allongement à la rupture de 500% 	Collage industriel et applications d'étanchéité sur verre, métal et céramique : chauffage, fours industriels, équipements domestiques.	Tps peau : 5mn °C : -50 / 300 310ml	BM997819
LOCTITE® 544	<ul style="list-style-type: none"> ➢ Idéal pour les application de maintenance ➢ Allongement à la rupture de 350% 	Joint automobile ou de l'industrie. Il remplace par exemple les joints découpés sur carter, couvercles, collecteurs, portes de visite.	Jeu : 1mm 310ml	BM997820
LOCTITE® 5366	<ul style="list-style-type: none"> ➢ Améliore la tenue au pelage et l'absorption des chocs ➢ Bonne résistance à l'eau ➢ Allongement à la rupture de 530% 	Collage sur verre, métal et céramique : fours, échangeurs de chaleur, circuits de vapeur, chauffe-eau, isolation des boîtiers électriques	Tps peau : 5mn °C : -55 / 250 310ml	BM997821
LOCTITE® 937	<ul style="list-style-type: none"> ➢ Bonne résistance aux moisissures et aux coulures ➢ Allongement à la rupture de 220% ➢ Résiste à l'affaissement 	Collage souple des métaux et plastiques : panneaux, côtés de caisse, collage des toits de véhicules et de construction de caravanes	Tps peau : 8mn °C : -40 / 100 310ml	1213910BM
LOCTITE® 5368	<ul style="list-style-type: none"> ➢ Étanchéité, masticage et insonorisation ➢ Allongement à la rupture de 435% 	Étanchéité et collage : automobile, électroménager, aérospatiale, joints, passefils, gaines, conduites de chauffage, de ventilation	Tps peau : 5mn °C : -50 / 200 310ml	BM991961

MASTIC DE RÉPARATION

Pour la réparation d'éraflures, bosses ou trous sur différents types de substrats



JEU DE SPATULES POUR MASTICS

➢ 1 spatule polypropylène 78x118mm / 4 spatules métalliques : 110x120mm, 110x100mm, 110x80mm, 110x50mm / 1 spatule caoutchouc 100 x 60 mm

RÉFÉRENCE
BM992884

PRODUIT	BÉNÉFICES	APPLICATIONS	INFO.	RÉF.
KIT DE RÉPARATION	<ul style="list-style-type: none"> ➢ Résine polyester à durcissement rapide ➢ Mat de verre ➢ Tube de durcisseur BPO 	Réparation sur carrosseries métalliques attaquées ou percées par la rouille et pour carrosseries ou éléments polyester cassés.	800g	BM995014
KIT DE REMPLISSAGE	<ul style="list-style-type: none"> ➢ Excellente ponçabilité ➢ Faible porosité 	Remplissage, égalisation et nivellement de surfaces, bosses et creux sur métal, bois, stratifié, béton...	250g	BM992882
KIT DE FINITION	<ul style="list-style-type: none"> ➢ Très fin avec excellente ponçabilité et faible porosité ➢ Aucune trace après 30 minutes 	Finition pour égalisation de petites imperfections de surface, sur métal, bois, stratifié... Réparation de carrosseries métal et plastique Préparation de pièces avant mise en peinture	250g	BM992883

RUBAN ADHÉSIFS D'EMBALLAGE

➢ Résistant et imperméable
➢ Compatible avec dévidoir manuel et machine automatique

RÉFÉRENCE
BM992156



RUBANS ISOLANTS ELECTRIQUES

➢ Ruban d'isolation électrique en PVC d'un emploi très facile
➢ Travaux de repérage, isolation, raccordement, connexion, épissurage, protection, fixation, triage...

RÉFÉRENCE
NOIR BM992154
10 COULEURS BM992157



RUBAN PVC ORANGE 33X50

➢ Ruban très souple
➢ Raccord de panneaux d'isolation, protection contre projections de peinture ou de crépis...

RÉFÉRENCE
BM992340



DOUBLE FACE TOILE

➢ Particulièrement flexible
➢ Toute surface standard : métal, bois

RÉFÉRENCE
BM993015



DOUBLE FACE

➢ Ce produit se présente avec un seul papier protecteur

RÉFÉRENCE
BM993014



AUTO AMALGAMANT

➢ Isolation homogène sans chaleur ou pression
➢ Excellente résistance à l'eau et à l'ozone
➢ Joints, raccords réparation d'une large gamme de câbles électriques <46 kV
➢ Isolation, étanchéité et protection contre la corrosion

RÉFÉRENCE
BM993013



TOILE AMÉRICAINA

➢ Flexible et imperméable

RÉFÉRENCE
NOIR BM993011
GRISE BM992158



RUBAN PAPIER DE MASQUAGE

RÉFÉRENCE
50mx25mm BM993012
50mx50mm BM992155





KIT COLLAGE

- > Colle PU 8597
- > Primaire / Activateur PU 8519 P
- > Applicateur
- > Buse
- > Application : parebrise, lunettes arrières, vitres latérales et custodes de véhicules, VL, utilitaires, véhicules spéciaux, et applications ferroviaires

RÉFÉRENCE

BM991738



PISTOLET STAKU GUN

RÉFÉRENCE

BM993633

PRIMAIRE ACTIVATEUR SEUL

- > Temps d'évaporation : 2 min
- > Vitrage bicomposant : 15 min
- > Excellente protection UV
- > Favorise l'adhérence
- > Réactivation des cordons résiduels (si non recollés depuis plus de 2 heures)
- > Protection contre la corrosion
- > 25ml

RÉFÉRENCE

BM994747

COLLE SEULE

- > Excellente adhésion
- > Vitesse de polymérisation élevée
- > Haute élasticité et forte résistance au cisaillement, même après vieillissement
- > Très faible conductivité
- > Haute résistance aux UV et à l'affaissement
- > 310ml

RÉFÉRENCE

1213908BM

PISTOLET À COLLE

RÉFÉRENCE

BM993870



APPLICATEURS SEULS

RÉFÉRENCE

BM991685



COLLE TEROSON FL

- > Préparateur de surface capable de nettoyer le silicone
- > Temps d'évaporation court
- > Évite toute contamination de la baie et du pare-brise
- > 1L

RÉFÉRENCE

BM992608



KIT 2 DOUBLES VENTOUSES ARTICULÉES ET SANGLE

RÉFÉRENCE

BM991879

COUTEAUX À ABRASER

RÉFÉRENCE

LAME VIRGULE BM993796

LAME DROITE BM993797

LAME U BM993798

LAME DROITE BM993799

LAME U 63MM BM993800



GRATTOIR DE NETTOYAGE LARGE

RÉFÉRENCE

BM991684



BOÎTE DE 100 LAMES

RÉFÉRENCE

BM991966



COUTEAU À FROID

RÉFÉRENCE

BM991680



BOÎTE DE 5 LAMES

RÉFÉRENCE

19mm BM991681

25mm BM991682

38mm BM991683



COUTEAU À ABRASER

RÉFÉRENCE

BM991677



BOÎTE DE 10 LAMES

RÉFÉRENCE

16mm BM991678

20mm BM991679



PRODUIT	BÉNÉFICES	APPLICATIONS	INFO.	RÉF.
ÉLECTRODE SELECTARC B56S	<ul style="list-style-type: none"> › Electrode basique universelle › Grande sécurité pour tout assemblage fortement sollicité ou bridé › Résistant à la fissuration à froid jusqu'à -50°C › RM > 550 Mpa 	Aciers de construction d'usage général, aciers à haute limite élastique, aciers résistants à chaud et à froid : châssis, appareils à pressions charpentes lourdes...	2,5x350mm	BM993072
			3,2x350mm	BM993073
			4x450mm	BM993074
ÉLECTRODE SELECTARC 29/9	<ul style="list-style-type: none"> › Electrode haute sécurité › Très haute caractéristique mécanique, multi-usage › Dépôt inoxydable, très bel aspect de cordon, laitier auto-détachable › RM > 700 Mpa 	Aciers au carbone, galvanisé, inoxydable, à outil et au manganèse, assemblages hétérogène : travaux de réparation et maintenance sur aciers dissemblables et durement soudables, rechargement d'engrenage, de tiges de verin...	2,5x300mm	BM993075
			3,2x350mm	BM993076
			4x350mm	BM993077
ÉLECTRODE SELECTARC FERRO NI	<ul style="list-style-type: none"> › Electrode graphitique FerroNickel › Assemblage des fontes ou fonte sur acier 	Fontes, fontes sur aciers : blocs moteurs, boites de vitesses, réducteurs, corps de pompe, pièces moulées...	2,5x350mm	BM993078
			3,2x350mm	BM993079
FIL FOURRÉ FCW 60	<ul style="list-style-type: none"> › Fil fourré de rechargement très dur › Convient aux éléments devant résister aux chocs et à l'abrasion minérale ou métallique › Dureté 60 HRC 	Aciers faiblement alliés, aciers fortement alliés et tôles pré-rechargées : matériel de TP, de terrassement, de concassage, dents de godet, tôles de blindages, matériel agricoles...	16kg	BM993080
FIL PLEIN MIG HB 60			15kg	BM993081
FIL MIG F57	<ul style="list-style-type: none"> › Fil plein cuivré pour le soudage sous protection gazeuse des aciers au carbone non et faiblement alliés › F58 : meilleures caractéristiques mécaniques que F57 	Aciers courants d'usage général : construction et maintenances d'équipement de travaux public. Mines, carrières, matériel TP et agricole		BM993082
FIL MIG F58				BM993083
ÉLECTRODE 48SP	<ul style="list-style-type: none"> › Electrode rutile universelle › Amorçage facile, très faible tension d'amorçage › Laitier auto détachable, arc vif sans projection › Très bonne pénétration et caractéristiques mécaniques › Peu sensible à la propreté et aux pièces mal préparées (peinture, graisse, rouille) › RM>520 Mpa 	Applications très variées en toutes positions y compris verticale descendante : chaudronneries, tôleries, serrureries, charpentes, travaux publics, matériels agricoles, travaux de maintenance	2,5x350mm	BM993249
			3,2x350mm	BM993250
			4x350mm	BM993251
FIL MIG F77G (HLE)	<ul style="list-style-type: none"> › Fil plein cuivré faiblement allié au Nickel et Molybdène › Idéal pour le soudage MAG sous protection gazeuse (Ar + CO2) des aciers à haute limite élastique › Excellente résilience jusqu'à -40°C › RM>770 Mpa 	Industrie chimique, pétrochimique, offshore, construction d'équipement de BTP (grues)...	Ø 1,2mm	BM993252
			Ø 1,2mm	BM993253
FIL D'ÉTAIN	<ul style="list-style-type: none"> › Composé de 40% d'étain › Ame décapante 	Usage courant	Ø 20/10mm 250g	BM992477

BAGUETTE ARCAIR

RÉFÉRENCE	4,0mm	6,5mm	8,0	9,5mm
	BM993953	BM993950	BM993951	BM993952

DÉTECTION DES IMPERFECTIONS PAR RESSUAGE

Cette gamme permet la détection par ressuage de toutes les imperfections dans les métaux. Ce contrôle se fait en trois étapes, utilisant 3 aérosols de 500ml :

- › **Nettoyant** : Effectue un nettoyage préliminaire et prépare la surface à examiner. Il pénètre dans les plus petites fissures, les dégraisse et s'évapore très vite
- › **Pénétrant** : Coloré en rouge, il s'infiltré jusqu'au fond des microfissures
- › **Révéléateur** : Son action buvard fait ressortir le colorant qui a pénétré dans les fissures
- › Fiable, facile et rapide
- › Valve multipositions pour une utilisation facilitée
- › Certificat : ASME Section V, art 6.

Applications :

- › Inspection visuelle de matériaux, pièces, compositions, équipements, surfaces et structures
- › Contrôle des criques et fissures dans des constructions soudées
- › Détecteur de fuites éventuelles dans des tuyauteries, réservoirs, équipements de climatisation

RÉFÉRENCE	NETTOYANT	PÉNÉTRANT	RÉVÉLATEUR
	BM991848	BM991832	BM991811



DISQUE FIN

- > 125x1,6x22mm
- > Utilisation sur meuleuse à main
- > Coupe rapide
- > Sans fer, sans soufre, sans chlore
- > Pour Inox, Aciers non ferreux, Tôles, Laiton, Fonte, Cuivre, Aluminium, Aciers trempés, Aciers rapides, Aciers de construction, Aciers

RÉFÉRENCE

ACIER/INOX **BM993654**
ACIER/MÉTAL **BM993655**



DISQUE À TRONÇONNER

- > Travaux de tronçonnage sur métaux
- > Liant tendre
- > Pour Aciers trempés, Aciers rapides, Aciers non ferreux, Aciers de construction, Aciers : Inox, Fonte, Cuivre, Aluminium

RÉFÉRENCE

125x6,5x22mm **BM993656**
130x6,5x22mm **BM993657**



DISQUE À ÉBARBER

- > Tous les travaux d'ébarbage, liant mi-dur, en corindon normal
- > Pour Tôles, Soudures, Fonte malléable, Fonte acier, Fonte, Aciers trempés, Aciers spéc., Aciers rapides, Aciers de construction, Aciers, Laiton, Inox, Fonte blanche, Cuivre, Aciers non ferreux

RÉFÉRENCE

125x6,5x22mm **BM993658**
130x6,5x22mm **BM993659**



DISQUE À LAMELLES

- > Ø 125mm
- > Sur fibre de verre
- > Pour ébavurer, ébarber, dérouiller, meulage d'angles, meulage de surfaces, usinage de soudures

RÉFÉRENCE

40 **BM993660**
60 **BM993661**
80 **BM993662**
120 **BM993663**



DISQUE SEMI FLEXIBLE

- > 178x22,2mm
- > Support : Fibre épaisse
- > Rainure pour refroidissement
- > Trou pour suivi du travail en utilisation

GRAIN	24	36	60	80	120
127x22,2mm	BM993664	BM993665	BM993666	BM993667	BM993668
178x22,2mm	BM993669	BM993670	BM993671	BM993672	BM993673



ROUE À LAMELLE

- > Tige : 6mm
- > Toile forte
- > Utilisation sur perceuse
- > Arbre flexible
- > Outil pneumatique

GRAIN	40	60	80	120
30x15mm	BM993680	BM993681	BM993682	BM993683
50x30mm	BM993684	BM993685	BM993686	BM993687
80x30mm	BM993688	BM993689	BM993690	BM993691



ROULEAU ABRASIF

- > Utilisation sur métal
- > Support toile croisée
- > Liant colle
- > Grain d'oxyde d'aluminium
- > Utilisation manuelle



GRAIN	60	80	120	180	240	320
	BM993679	BM993678	BM993677	BM993676	BM993675	BM993674



BROSSE UNIVERSELLE

RÉFÉRENCE

BM993692

BROSSE EMBOUT ACIER

RÉFÉRENCE

Ø 18mm **BM993696**
Ø 22mm **BM993697**
Ø 28mm **BM993698**

BROSSE CIRCULAIRE SUR TIGE

RÉFÉRENCE

Ø 50mm **BM993699**
Ø 75mm **BM993700**
Ø 100mm **BM993701**

BROSSE BOUGIE 3 RANGS ACIER

RÉFÉRENCE

BM993694

BROSSE MANCHE 4 RANGS ACIER

RÉFÉRENCE

BM993693

BROSSE VIOLON 5 RANGS ACIER

RÉFÉRENCE

BM993695



TRAITEMENT DE SURFACE

PRODUIT	BÉNÉFICES	APPLICATIONS	INFO.	RÉF.
LOCTITE® 3020	<ul style="list-style-type: none"> ➢ Sans solvant nuisible à la couche d'ozone ➢ Résiste à l'essence, diesel, eau, graisses et huiles ➢ Sèche rapidement et reste collant définitivement 	Jointés prédécoupés : joints de transmission, de culasse, d'embrayage et de différentiel en caoutchouc, liège, papier, métal et composite	°C : -55 / 260 400 ml	BM992663
LOCTITE® 3498	<ul style="list-style-type: none"> ➢ Étanche et facilite le montage des raccords ➢ Stoppe les bruits et les émanations de fumées ➢ Résiste en pression et en température jusqu'à 800°C 	Pot d'échappement, pot catalytique et tuyaux	°C : 800 150 g	BM992412
LOCTITE® SF 7471 7649	<ul style="list-style-type: none"> ➢ Accélère polymérisation surfaces passives et inactives ➢ Pour les jeux de collage importants ➢ Durée de vie sur la pièce : 7649 ≤ 30 j, 7471 ≤ 7 j 	Métaux passifs, surfaces peu actives, ou avec des jeux importants quand la température ambiante de mise en oeuvre de l'adhésif < 15 °C	150 ml	BM991559
LOCTITE® 7800	<ul style="list-style-type: none"> ➢ Revêtement de protection des métaux ➢ Excellente protection cathodique contre la corrosion ➢ Retouche des pièces métalliques après soudure ➢ Restaure la protection des pièces galvanisées 	Glissières de sécurité, tubes, brides, réservoirs, panneaux	400 ml	BM991574
ANTI-CORROSION	<ul style="list-style-type: none"> ➢ Produit de protection anti corrosion cireux non épais ➢ S'élimine facilement avec les premières moulées ➢ Ne migre pas dans les batteries d'éjecteurs ➢ Applicable sur les surfaces verticales ➢ Hydrofuge et neutralise les empreintes digitales 	Pièces après usinage, moules d'injection, inter-opération ou temporaire sous abri	400 ml	BM991388
DÉTECTEUR DE FUITE	<ul style="list-style-type: none"> ➢ Solution aqueuse adaptée pour l'analyse des fuites ➢ Fuite révélée par la formation de petites bulles ➢ Produit biodégradable 	Circuits raccords : tuyauteries, canalisations, robinets, vannes... Systèmes d'alimentation des véhicules à gaz, installations d'air comprimé, manomètres de bouteilles de gaz	400 ml	BM991894
DÉGIVRANT SURPUISSANT	<ul style="list-style-type: none"> ➢ Dégivrant à débit puissant ➢ Action mécanique renforcée ➢ Percute et affaiblit le film de givre ou de glace ➢ Solution liquide à base d'alcool et anti-gel ➢ Sans méthanol ni eau 	Surfaces éloignées et difficiles à atteindre : pare-brise de camions ou engins de chantier, vitres en hauteur ... Glaces, serrures, charnières, joints de portières, câbles, articulations et tout organisme bloqué par le gel	Portée : 3-4m °C: - 50 500 ml	BM992603
ZINGAGE A FROID	<ul style="list-style-type: none"> ➢ Revêtement galvanisant à froid d'aspect brillant ➢ Très bonne résistance au brouillard salin : 400h ➢ Excellente tenue aux atmosphères corrosives et aux ambiances chimiques ➢ Protection permettant les opérations de soudure 	Travaux de protection intérieure et extérieure sur fer, acier, tôle galvanisée, huisserie, toiture, charpente métallique, balise, rails, glissières de sécurité	°C: +400 400 ml	BM992467
MOUSSE PU MANUELLE	<ul style="list-style-type: none"> ➢ Se dilate et se durcit avec l'humidité de l'air ambiant ➢ Application manuelle ou pistolable ➢ Excellente adhérence ➢ Peut être recouverte d'un enduit ou d'une peinture ➢ Utilisation plus précise avec pistolet applicateur ➢ S'étale de 2 à 3 fois par rapport au volume appliqué ➢ Propriétés d'isolation thermique et acoustique 	Étanchéité, l'isolation des conduits, le remplissage et la fixation sur tous substrats utilisés dans les constructions courantes. Confection de maquettes. Application manuelle pour le remplissage des cavités	°C : -40 / 130 500 ml	BM991812
DÉGIVRANT PAREBRISÉ	<ul style="list-style-type: none"> ➢ Supprime la cohésion entre les cristaux de neige ➢ Empêche que la glace ne se reforme 	Garages, stations services, services d'entretien municipaux, magasins...	Jusqu'à -20°C 750 ml	BM993624
CONVERTISSEUR DE ROUILLE	<ul style="list-style-type: none"> ➢ Laque protectrice de rouille ➢ Stabilise les oxydes de fer ➢ Forme une barrière impénétrable par l'humidité, les vapeurs acides ou alcalines, responsable de la corrosion des métaux 	Usure prématurée : compartiment moteur, antennes, passages des roues... Rayure profonde sur point sensible de la carrosserie : bas de porte, serrures, parties basses	500 ml	BM993629
ANTI BUÉE	<ul style="list-style-type: none"> ➢ Empêche la formation de buée 	Vitres, lunettes, surface plastiques, rétroviseurs intérieurs, miroirs salle de bains	5l	BM993843
HUILE DE COUPE	<ul style="list-style-type: none"> ➢ Pouvoir mouillant, pénétrant et d'extrême pression ➢ Propriétés anti-soudure, anti usure et anti-corrosion ➢ Permet une excellente évacuation des thermies 	Tarudage, le perçage, le filetage, sciage, tournage de métaux et d'acier : fer, fonte, cuivre, bronze, aluminium, métaux non ferreux, inox, chrome	400 ml	BM991727
ADHÉRENT COURROIE	<ul style="list-style-type: none"> ➢ Collant très élevé empêche les courroies et les tapis de patiner sur les mécanismes en mouvement ➢ Transmission de puissance plus élevée ➢ Réduction de l'usure des courroies 	Tout type de tapis et de courroies, tissu, caoutchouc, cuir, toile, crantée, plate, ronde	500 ml	BM992473
ADHÉSIF COURROIES FPS	<ul style="list-style-type: none"> ➢ Augmente la puissance de traction ➢ Augmente la puissance de traction et le rendement de la transmission 	Tout type de courroie, exceptées les dentées. Tous les types de matières habituellement utilisés : caoutchouc, cuir, textile...	500 ml	BM991807

LUBRIFIANTS SPÉCIFIQUES

PRODUIT	BÉNÉFICES	APPLICATIONS	INFO.	RÉF.
LOCTITE® 8104 GRAISSE SILICONE	<ul style="list-style-type: none"> › Graisse silicone › Large plage de températures › Facilite la mise en place de joints toriques ou non 	Lubrification de la plupart des pièces plastique et élastomère : vannes, soupapes et garnitures destinées aux équipements de l'industrie alimentaire	°C : -40 / 200 75 mlJ	BM991934
LOCTITE® 8191 LUBRIFIANT À SEC	<ul style="list-style-type: none"> › Résiste hautes températures › Empêche le grippage › Améliore l'efficacité des huiles et des graisses › Antifrottement et corrosion avec séchage rapide 	Surfaces et pièces métalliques	°C : -40 / 340 400 ml	BM992482
LOCTITE® 8009 PATE GRAPHIT* S/M	<ul style="list-style-type: none"> › Lubrifiant anti-seize solide haute performance › Sans métal, protège de grippage et de l'usure › Protection supérieure longue durée › Sans cuivre ni nickel, évite les réactions électrolytiques 	Tous métaux : liaisons de tuyauteries, écrous, matrices de forgeage et filières d'extrusion, échangeurs thermiques, lames de coupe, cintrage de métaux, garnitures d'étanchéité...	°C : -30 / 1 315 207 ml	BM992774
LOCTITE® 8040 DEGRIP'FROID	<ul style="list-style-type: none"> › Dégrippe par choc thermique à -43 °C › Libère les pièces grippées, corrodées ou rouillées › N'affecte pas parties lubrifiées › Protections anticorrosion 	Assemblages grippés ou corrodés de pièces filetées et emmanchées	400 ml	BM992906
LOCTITE® SI 100 GRAISSE CONDUCTRICE	<ul style="list-style-type: none"> › Facilite le transfert de chaleur › Pratiquement aucune évaporation › Ininflammable et résistant à l'oxydation › Ne favorise pas la rouille ou la corrosion 	Transfert de chaleur à haute température : entre les dispositifs générateurs de chaleur et les surfaces sur lesquelles ils sont montés ou d'autres surfaces dissipant la chaleur	°C : -40 / 150 1kg	BM993611
DÉGRIPPANT	<ul style="list-style-type: none"> › 6 fonctions : dégrissant, dégraissant, lubrifiant, anticorrosion / anti-humidité et réducteur de friction › Protection efficace contre la rouille et l'humidité › Élimine les graisses durcies par le temps › Pénètre au cœur des parties oxydées 	Ensembles grippés et corrodés : boulons, écrous, charnières, arbres, poulies, pièces dégrippées, micros mécanismes, pièces mobiles...	400 ml	BM991107
GRAISSE MARINE	<ul style="list-style-type: none"> › Supporte des pressions élevées › Excellente stabilité thermique › Propriété anti-usure et résistant à l'eau › Extrême pression et anti-corrosion › Miscible avec la plupart des savons conventionnels 	Surfaces mécaniques en mouvement ou non, soumises à : humidité, eau, vapeurs chaudes ou acides, poussière... Graissage des cardans, galets, câbles, roulements, paliers, charnières, serrures, glissières...	°C: - 20 / 140 400 ml	BM992166
GRAISSE FILANTE	<ul style="list-style-type: none"> › Au savon aux propriétés hydrofuges et anti-corrosion › Facilite le montage et démontage des pneumatiques 	Éléments mécaniques exposés à l'eau chaude ou froide et à la vapeur (blanchisserie, papeterie...) : engrenages nus, câbles métalliques...	°C: - 20 / 140 400 ml	BM992167
GRAISSE MOS2	<ul style="list-style-type: none"> › Lubrification et protection contre les agents atmosphériques et les intempéries › Accroît la longévité des pièces traitées 	Chaînes, câbles, pignons, engrenages ouverts soumis à charges élevées (200-250 kg) et à de hautes températures (jusqu'à 150°C)	°C: - 20 / 150 400 ml	BM992470
MOTOR STARTER AIDE AU DÉMARRAGE	<ul style="list-style-type: none"> › Assure le démarrage des moteurs essence et diesel › Réduit usure du moteur de démarreur et des bougies › Ménage la batterie et réduit l'usure du moteur lors des démarrages à froid 	Démarrage des moteurs récalcitrant: voitures, camions, autobus et autocars, tracteurs motos, scooters, vélomoteurs, tronçonneuses, moteurs de bateaux, go-carts, moteurs fixes, compresseurs...	200 ml	BM991755
PASSE FIL	<ul style="list-style-type: none"> › Faciliter le passage des fils et des câbles dans les gaines › Haut pouvoir lubrifiant 	Lubrifiant de glissement pour câbles électriques sur surfaces plastiques et métal : électricité ou téléphonie	400 ml	BM991802
DEGRIP'FLASH	<ul style="list-style-type: none"> › Dégrippant à choc thermique avec effet givrant › Détruit la structure de la rouille et de la corrosion › Pénétration rapide de l'huile par effet de capillarité › Libère les pièces métalliques bloquées par la rouille, la saleté, la corrosion ou dépôts de graisse séchée 	Démontage de pièces mécaniques, ajustages, assemblages, écrous ou boulons rouillés et bloqués, charnières et verrous, pièces vissées, filetées ou emmanchées, équipement de démontage	500 ml	BM991804
LUBRIFIANT ADHÉSIF CHAINES	<ul style="list-style-type: none"> › Résiste eau, chaleur et élimination par force centrifuge › Réduit friction et usure, protège contre la corrosion › Diminue les bruits et les vibrations › Compatible avec les joints toriques 	Entraînements par chaînes : pignons, engrenages non carénés, câbles multibrins, poulies, éléments de palans, engins de levage, convoyeurs, élévateurs à fourches, motos, vélos, tracteurs...	°C : -20 / 150 500 ml	BM991805
MULTILUBE	<ul style="list-style-type: none"> › Résiste à haute température et à l'eau › Réduit la friction, l'usure, le bruit et les vibrations › Réduit la résistance vis et boulons pendant le serrage › Compatible avec les chaînes à joints toriques 	Entretien automobile ou bricolage dans la maison : charnières, queues de soupapes, rails, treuil, bandes transporteuses, barres d'accouplement, élévateurs, tracteurs, mécanismes des fenêtres...	°C : -35 / 200 500 ml	BM991809

PEINTURE



PEINTURE AÉROSOL

- > Peinture de finition et de protection avec liant de résine de silicone
- > Idéal pour les retouches sur engins, matériels ou toutes surfaces métalliques
- > 400 ml

NOIR SAT BM992299	BLANC MAT BM991766	JAUNE>86 BM994005	JAUNE<86 BM994004
NOIR BRIL. BM994012	NOIR MAT BM995010	NOIR 600°C BM991463	BLANC BRIL BM995013
MARRON BM991466	GRIS BM991467	ROUGE BM992002	



DILUANT

- > 2L
- > Solution d'allongement pour l'application des peintures

RÉFÉRENCE

BM995106



POT DE PEINTURE

- > Peinture de finition et de protection avec liant glycérophtalique
- > Applicable au pinceau ou au pistolet
- > Mise en couleur des engins, matériels ou toutes surfaces métalliques

POIDS	NOIR BRILL	JAUNE >86	BLEU	BLANC MAT	JAUNE RAL
1kg	BM994010	BM992476	BM991989	BM991975	BM991977
4kg			BM991990	BM991976	BM991978
POIDS	GRIS	BLEU CLAIR	ROUGE FEU	CAT AP 86	CAT AV 86
1kg	BM991979	BM991983	BM991987		
4kg	BM991980	BM991984	BM991988	BM991991	BM991992



APPRET ANTIROUILLE

- > 2L
- > Solution d'allongement pour l'application des peintures

COULEURS	BRUN 1kg	GRIS CLAIR 1kg
POT	BM991765	BM991465
COULEURS	ROUGE 400ml	GRIS 400ml
AÉROSOL	BM991764	BM991464

LAQUE POUR CABINE

- > Couleur : beige
- > Laque glycéro

RÉFÉRENCE

1kg	BM991936
4kg	BM991994

LAQUE POUR CHASSIS

- > Couleur : noir mat

RÉFÉRENCE

4kg	BM991993
-----	----------

PINCEAU QUEUE DE MORUE

- > Pour peinture acrylique

RÉFÉRENCE	40mm	50mm
	BM992957	BM992958
RÉFÉRENCE	60mm	70mm
	BM992959	BM992960



LOTS DE PINCEAUX

RÉFÉRENCE

6-8-12mm ronds	BM992961
8-10-12mm plats	BM992962



BÂCHE POUR PEINTURE

- > Dimension : 3x25 mètres soit 75m²

RÉFÉRENCE

Épaisseur 40 microns	BM992662
Épaisseur 80 microns	BM992905





COFFRET 280 COSSES

- > Pour fil électrique de 0,25 à 1mm² :
cosse ronde mâle section Ø 4mm 20 pcs
cosse ronde femelle section Ø 4mm 15 pcs
cosse plate mâle Ø 6,3mm 20 pcs
cosse plate femelle Ø 6,3mm 20 pcs
cosse plate femelle Ø 2,8mm 30 pcs
cosse plate femelle Ø 4,8mm 35 pcs
- > Pour fil électrique de 1 à 2,5mm² :
cosse ronde mâle section Ø 5mm 15 pcs
cosse ronde femelle section Ø 5mm 15 pcs
cosse plate mâle Ø 6,3mm 15 pcs
cosse plate femelle Ø 6,3mm 25 pcs
cosse plate femelle Ø 4,8mm 20 pcs
- > Pour fil électrique de 2,5 à 6mm² :
cosse ronde mâle section Ø 5mm 10 pcs
cosse ronde femelle section Ø 5mm 10 pcs
cosse plate mâle Ø 6,3mm 15 pcs
cosse plate femelle Ø 6,3mm 15 pcs

RÉFÉRENCE
BM992067

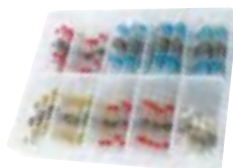

BOITE 150 COSSES THERMO

- > Bague d'étain intégrée
- > 30ex de 26mm Ø 1,7mm
- > 30ex de 40mm Ø 2,7mm
- > 20ex de 40mm Ø 4,5mm
- > 10ex de 40mm Ø 6mm

RÉFÉRENCE
BM992942

COSSES THERMORÉTRACTABLES

- > Vendues par 10
- > Étamage automatique
- > Bague d'étain intégrée

RÉFÉRENCE
0,8 à 2mm² BM992226
2 à 4mm² BM992227



CONNECTEURS ÉTANCHES

- > Lot de 10 connecteurs étanches 1,5mm pour fiche 2 plots

RÉFÉRENCE MÂLE FEMELLE
BM992991 BM992992



COFFRET 127 MANCHONS THERMO RÉTRACTABLE

- > 25ex de 40mm Ø 2,5mm
- > 20ex de 40mm Ø 3,5mm
- > 20ex de 40mm Ø 5mm
- > 16ex de 80mm Ø 7mm
- > 8ex de 80mm Ø 10mm
- > 8ex de 85mm Ø 13mm

RÉFÉRENCE
BM992971

EMBASES ADH

- > Sachet de 100 embases
- > 27x27mm

RÉFÉRENCE
BM993192



KIT CONNECTEUR

RÉFÉRENCE MÂLE FEMELLE
BM993874 BM993873

FILS ÉLECTRIQUES

- > Boite de 50m
- > Fils isolés PVC

	NOIR	ROUGE	BLEU	JAUNE	BLANC
1mm ²	BM993039	BM993040	BM993041	BM993042	BM993043
1,5mm ²	BM993044	BM993045	BM993046	BM993047	BM993048
2,5mm ²	BM993049	BM993050	BM993051	BM993052	BM993053
4mm ²	BM993054	BM993055			
6mm ²	BM993056	BM993057			



GAINÉ ANNELÉE

- > Boîte distributrice

RÉFÉRENCE
FENDUE : Ø 6mmx25m BM992972
NON FENDUE : Ø 10mmx50m BM991788
NON FENDUE : Ø 12mmx50m BM991789



GAINÉ THERMO RÉTRACTABLE

- > Boîte distributrice

RÉFÉRENCE
Ø 4,8x9m BM992967
Ø 6,4x8m BM992968
Ø 9,5x6m BM992969
Ø 12,7x6m BM992970



COLLIERS DE SERRAGE

- > Sachet de 100 colliers
- > Pratiquement indesserrable
- > Haute résistance aux alcalis, huiles, graisses, dérivés de l'huile, dissolvants chlorés
- > Pour fixation de traçages de câbles, tuyaux, conduits et emballage

	4,7x186	3,6x200	4,8x250	7,6x370
MULTICOLOR	BM992650			
NOIR	BM993182	BM993188	BM993190	
BLANC	BM993184	BM993189	BM993191	
ROUGE	BM993183			
VERT	BM993185			
BLEU	BM993186			
JAUNE	BM993187			



PROLONGATEUR

- > Lot de 10

RÉFÉRENCE
0,5 à 1mm² BM991669
1 à 2,5mm² BM991670

FICHES

- > Lot de 100 fiches pour connecteurs étanches
- > Mâle : 1,5x7x22,7mm
- > Femelles : 1,5x7x16,5mm

RÉFÉRENCE MÂLE FEMELLE
0,3 à 0,5mm² BM992989 BM993007
0,3 à 0,5mm² BM992990 BM993008



FUSIBLES

- > Sachet 25 fusibles universels enfichables
- > Taille : 19x12,2x5mm

MARRON 7,5A ROUGE 10A BLEU 15A JAUNE 20A
BM992995 BM992996 BM992997 BM992998
BLANC 25A VERT 30A VERT 35A ORANGE 40A
BM992999 BM993000 BM993001 BM993002



PORTE-FUSIBLES

- > Étanche
- > Corps en PVC

RÉFÉRENCE
25ex MINI PORTE FUSIBLE BM992973
10ex MAXI PORTE FUSIBLE BM992974
25ex MEDIUM PORTE FUSIBLE BM992975





**NETTOYANT HABITACLE
ET CARROSSERIE**

PAGE 84



**NETTOYANT ET
DÉGRAISSANT PIÈCES**

PAGE 85



ATELIER

PAGES 86-87



NETTOYANT MAIN

PAGE 88

POUR NETTOYER

NETTOYANT HABITACLE ET CARROSSERIE



NETTOYANT HABITACLE

PRODUIT	BÉNÉFICES	APPLICATIONS	INFO.	RÉF.
MOUSSE NETTOYANTE LA SÉLECTION	<ul style="list-style-type: none"> › Sans phosphate, silicate et potasse › pH < 11.4 › Efficacité remarquable 	Salissures polaires et organiques : traces de doigt, gras, nicotine, cire, ... des surfaces plastiques, polymères, élastomères, métaux	Aérosol 400ml	BM992210
LUSTRANT TABLEAU DE BORD LA SÉLECTION	<ul style="list-style-type: none"> › Excellent antistatique, hydrofuge et rénovateur › N'attaque pas les plastiques › Entretien, protège et fait briller tous les supports › Laisse un film protecteur contre la corrosion 	Entretien des skaïs, meubles vernis et cirés, tableaux de bord, surfaces émaillées, stratifiées, cuirs...	Aérosol 400ml	BM992471
NETTOYANT TABLEAU DE BORD TEROSON® 120	<ul style="list-style-type: none"> › Application facile de la couche de protection › Sans silicone › Redonne son aspect d'origine au plastique › Protège de la poussière, de la saleté et de la cendre 	Tableau de bord des voitures, camions, bus et autres véhicules routiers. Egalement utilisé pour protéger tous les autres composants plastiques à l'intérieur des voitures	Aérosol 400ml	BM991499
NETTOYANT VITRE MOUSSANT LA SÉLECTION	<ul style="list-style-type: none"> › Biodégradabilité > 85% › La teneur en COV (Composé Organique Volatil) < 25% › Sans phosphate, silicate, potasse et particule abrasive › Permet un nettoyage efficace et sans altération 	Nettoyage traces de doigts, dépôts et liquides gras, nicotine ou cire des surfaces en verre ou polies sauf à cristaux liquides. Egalement efficace sur les surfaces plastiques, polymères	Aérosol 500ml	BM992211
NETTOYANT VITRE TEROSON® 105	<ul style="list-style-type: none"> › Élimine les résidus d'huile, de graisse et de vernis ainsi que les dépôts de nicotine, les marques d'insecte et les déjections d'oiseaux 	Nettoyage des fenêtres, miroirs, ... ainsi que des parties plastiques	Aérosol 400ml	BM991537
LAVE GLACE	<ul style="list-style-type: none"> › Liquide antigel et anti-tartre prêt à l'emploi › Sèche rapidement sans laisser de trace › Protège du tartre et du gel, circuit et réservoir › N'attaque pas caoutchoucs, peintures et plastiques 	Protection antigel et anti-tartre des réservoirs de lave-glaces des véhicules.	°C : - 20 5L	BM993842

NETTOYANT CARROSSERIE

PRODUIT	BÉNÉFICES	APPLICATIONS	INFO.	RÉF.
SHAMPOING CARROSSERIE ANTISTATIQUE	<ul style="list-style-type: none"> › Haute concentration permettant gain financier et de temps (30/50 %) › Dissout, pénètre et émulsionne les tâches incrustées › Contient un agent déperlant permettant d'éliminer le film d'eau tout en laissant la carrosserie brillante 	Nettoyage du film statique sur véhicules, flotte de transporteurs, cars, peut aussi être utilisé pour le nettoyage de la pollution sur les bardages, dans les tunnels	20L	BM993620
SHAMPOING CARROSSERIE STANDARD	<ul style="list-style-type: none"> › Décroche le film statique sans frotter › Gain de temps lors du lavage des véhicules › Ce produit est un puissant nettoyant qui élimine le film statique sous action mécanique › Contient un agent déperlant permettant d'éliminer le film d'eau tout en laissant la carrosserie brillante 	Nettoyage des véhicules : garages, stations services, carrosseries automobiles...	20L	BM993838
DÉCAPANT PEINTURE	<ul style="list-style-type: none"> › Décapant peinture biodégradable › Ne contient pas chlorure, méthylène, acétone, M.E.K, white spirit, toluène ou autres solvants aromatiques ou chlorés 	Élimine : peintures, vernis, cires, lasures, graffiti et encres sur surfaces dans le bâtiment, collectivités, imprimeries, chantiers, usines : pierres, bétons, ciments, bois...	5L	BM993623
NETTOYANT GRAFFITI	<ul style="list-style-type: none"> › Soluble dans l'eau, il se rince facilement › Efficace sans être agressif sur les matériaux sensibles aux décapants classiques : plastiques, polycarbonates, acryliques stratifiés, vinyliques ... › 1L pour traiter environ 3 à 4 m2 	Élimine : graffitis, encres, certaines colles, adhésifs sur pierres, bétons, ciments, bois, parpaings, briques...	Aérosol 500ml	BM993840
DÉGRAISSANT BONDERITE® C-MC 3000	<ul style="list-style-type: none"> › Nettoyant haute pression, économique à l'usage › Sans phosphate, EDTA et NTA › Excellentes propriétés de dégraissage 	Extérieurs de trains, voitures, camions, bâches...	20 kg	BM992909
NETTOYANT LOCTITE® 7063	<ul style="list-style-type: none"> › Nettoie et dégraisse tout en s'évaporant rapidement › Ne laisse aucun résidu 	Élimine trace huile, graisse et poussière. Idéal pour surfaces avant collage et étanchéité.	Aérosol 150ml	BM991406

NETTOYANT ET DÉGRAISSANT PIÈCES

PRODUIT	BÉNÉFICES	APPLICATIONS	INFO.	RÉF.
DECAPJONT LOCTITE® 7200	<ul style="list-style-type: none"> › Dissout les dépôts de calamine, de carbone, de graisse et de peinture des plans de joints › Décape la plupart des surfaces en 10 à 15 minutes 	Joints polymérisés et traditionnels sur les surfaces métalliques, moteur, transmission, carburateur, pompe à eau...	Aérosol 400ml	BM991516
NETTOYANT FREIN LOCTITE® 7235	<ul style="list-style-type: none"> › Rapide et efficace, ne laisse aucun résidu › Enlève la poussière, l'huile, la graisse, le liquide de frein et les dépôts de poussière d'usure de freins 	Etriers de freins, tambours, disques, cylindres, plaquettes, garnitures, sabots... Systèmes de freins et embrayages avec de l'amiant	Aérosol 600ml	BM992907
NETTOYANT FREIN VARIAC®	<ul style="list-style-type: none"> › Produit à base de solvant › Enlève graisse, huile, poussière ou résidus d'adhésif › Retire la graisse sur mécanismes, charnières, joints avant nouveau graissage 	Plans de joint de carters, moteurs, flasques de transmission, avant application d'un nouveau joint de mastic	Aérosol 500ml	BM992908
DÉGRAISSANT FREINS LA SÉLECTION	<ul style="list-style-type: none"> › Dégraisse à froid, nettoie et désoxyde les freins › Sans solvant chloré, séchage très rapide › Élimine résidus de résine, silicones, lubrifiant, carbonés contenus dans les plaquettes de freins 	Parties du système de freinage : tambours, disques, plaquettes, cylindres, garnitures, support...	Aérosol 400ml	BM992466
			5L	BM993896
DÉGRAISSANT PIÈCES LA SÉLECTION	<ul style="list-style-type: none"> › Dégraisse à froid des pièces métalliques en industrie › Utilisable en électromécanique hors tension › Élimine salissures, traces de résine, lubrifiant, carbone et fines particules d'oxydes sur les substrats traités 	Pièces métalliques souillées par huiles, graisses, silicones, graisses calcinées : moteurs de voitures, camions, roulements ou paliers devant être lubrifiés par la suite	Aérosol 400ml	BM992465
DÉGRAISSANT SÉCHAGE	<ul style="list-style-type: none"> › Ne laisse aucun résidu et s'évapore rapidement › Élimine les petites salissures graisses, d'huiles, souillures légères et la majorité des adhésifs secs 	Pièces devant subir un traitement sur tous types de métaux dans l'industrie mécanique, en électromécanique, en imprimerie...	20L	BM993621
DÉPOUSSIERANT LA SÉLECTION	<ul style="list-style-type: none"> › Nettoie en séchant et ôtant la poussière › Totalement sec, il n'altère pas les métaux › Utilisable tête en haut et tête en bas sans givrer 	Idéal pour les endroits difficiles d'accès: informatique, optique, photographie, vidéo, bureautique (imprimantes, claviers...)	Aérosol 250ml	BM991803
NETTOYANT ÉLECTRIQUE LOCTITE® 7039	<ul style="list-style-type: none"> › Nettoie les contacts électriques › Évapore l'eau, l'humidité et autre contamination 	Pour le nettoyage de contacts électriques, relais, disjoncteurs, bornes, etc	Aérosol 400ml	BM991529
NETTOYANT LUBRIFIANT DE CONTACTS F2 ULTRA	<ul style="list-style-type: none"> › Produit ininflammable pour application sous tension › Pénètre et décolle rapidement les dépôts d'oxydes et de sulfures présents sur les contacts › Élimine les arcs électriques et courants de fuite › Évite les micro-détériorations du métal › Réduit le bruit et l'usure des commutateurs 	Traitement des contacts de toutes natures : contacts glissants, connecteurs encartables, interrupteurs, broches, potentiomètres, supports de lampes, bornes d'accumulateurs... Électronique, radio, télévision, téléphonie, électricité automobile, électronique médicale.	Aérosol 300ml	BM991806
DIÉLECTRIQUE ININFLAMMABLE LA SÉLECTION	<ul style="list-style-type: none"> › Solvant hydrofluorocarboné sans chlore › Évaporation rapide, ne laisse pas de trace › Utilisable sous tension, n'altère pas les isolants › 0,9% en masse de composants inflammables 	Appareils électriques et électroniques sous tension métalliques, plastiques, élastomères : ordinateurs, TV, appareils électroménagers... Industrie : électronique, pharmacie...	Aérosol 325 ml	BM992474
NETTOYANT CLIM	<ul style="list-style-type: none"> › Élimine les odeurs, micro-organismes et bactéries des évaporateurs › Parfumé à la menthe 	Climatisation	Aérosol 250ml	BM991301
NETTOYANT CLIM LOCTITE® 7080	<ul style="list-style-type: none"> › Nettoie, désinfecte et assainie › Élimine rapidement les mauvaises odeurs › Parfumé à la menthe et à l'eucalyptus 	Climatisation et habitacle de véhicule	Aérosol 150ml	BM993088
DESTRUCTURANT CIMENT BIODÉGRADABLE	<ul style="list-style-type: none"> › Formule concentrée en agent actif > 30 % › Sans acide chlorhydrique et phosphorique › Immédiatement soluble dans l'eau › Décolle chimiquement les liens des ciments et bétons › Supprime les résidus secs et les laitances de ciments 	Centrales à béton, cimenteries et carrières, industries du bâtiment, sociétés de transport de matériaux de construction, chantiers Navals, services techniques...	5L	BM993839
DÉBITUMANT / ANTI-ADHÉRENT	<ul style="list-style-type: none"> › Dégoudronnant écologique › Dissout le cambouis, les huiles, les résines et paraffine › Également anti adhérent ciment ou bitume 	Nettoyage engins de travaux publics, matériel des centrales d'enrobés, bâtis de machines et camions. Pièces mécaniques, moteurs, châssis, engins de travaux publics et agricoles	5L	BM993622
ANTI CALCAIRE BONDERITE® S-WT 300	<ul style="list-style-type: none"> › Protection antitartre des circuits d'eau › Solution prête à l'emploi de polyphosphate › Résiste à l'hydrolyse et de qualité alimentaire › Contient 300 g/L de polyphosphates 	Zones où la température provoque la précipitation des sels, contribuant à la dureté de l'eau: circuits d'eau chaude, machines à laver, pasteurisateurs, etc.	20L	BM993064
ANTI CALCAIRE	<ul style="list-style-type: none"> › Action séquestrante et dispersante 	Solubilise les carbonates insolubles, les sels de calcium et magnésium et les oxydes de fer	5L	BM993626

SOLS

PRODUIT	BÉNÉFICES	APPLICATIONS	INFO.	RÉF.
NETTOYANT SOL BONDERITE® C-MC 20027	<ul style="list-style-type: none"> > N'altère pas les surfaces peintes > Laisse une odeur agréable (parfum de citronnelle) > Produit neutre, exempt de solvant > Lavage manuel ou machines à brosses 	Sols synthétiques, caoutchoutés ou carrelés pour machine, tous types de surface pour lavage en manuel. Convient à l'entretien des machines...	22kg	BM992910
DÉCRASSANT SOLS	<ul style="list-style-type: none"> > Nettoie et décontamine > Peu moussant et inflammable > Aucun effet corrosif sur les métaux ferreux > Pas d'altération des carrelages, plastiques, thermo-plastiques, stratifiés, vitres, caoutchoucs... 	Nettoyage des graisses, cambouis, hydrocarbure, pollutions atmosphériques, sols, cheminées, machines outils, traces de pneus sur sols industriels, fosses et pistes de garage, machines industrielles, tables avec graffitis...	5L	BM993618
DÉSODORISANT LA SÉLECTION	<ul style="list-style-type: none"> > Rafraîchit et parfume agréablement l'atmosphère > Supprime instantanément les odeurs tenaces > Spray sec sans retombée mouillante 	Tous types de lieux : les bureaux, locaux publics, salle de classe, sanitaires, toutes pièces insuffisamment aérées	500ml Thé vert 500ml Menthe	BM992468 BM992469
DÉTERGENT SURODORANT AMBIANCE	<ul style="list-style-type: none"> > Nettoyant destructeur d'odeur nauséabonde > Triple action, c'est un détergeant, surodorant avec agent bactéricide 	Toutes surfaces lavables : locaux sanitaires, poubelles, WC, halls, parkings...	5L	BM993625
DÉTERGENT DÉGRAISSANT MULTI FONCTIONS	<ul style="list-style-type: none"> > Pénètre les salissures accumulées en profondeur > Nettoie en profondeur et dissout les graisses > Soluble dans l'eau en toutes proportions > Prépare aussi les supports avant peinture 	Nettoyage et dégraissage de toutes surfaces, remise en état de l'intérieur des véhicules, décollage de papiers peints, entretien général des chaufferies	5L	BM993619
ICE TOP	> Non dégradant, en paillettes	Dégivrant de sol	10kg	BMT01125

PULVÉRISATEUR
À PRESSION 5L

- > 3 bars
- > Cuve en plastique avec entonnoir
- > Caoutchouc synthétique très élastique, avec une bonne résistance aux gonflements

RÉFÉRENCE
BM993566



PULVERISATEUR 1L

- > Buse réglable

RÉFÉRENCE
BM993549

ATOMISEUR PLASTIQUE 1,5L

- > Buse réglable
- > Pression constante

RÉFÉRENCE
BM992863

PULVÉRISATEUR
À PRESSION 10L

- > 6 bars
- > Cuve en acier galvanisé

RÉFÉRENCE
BM993567



SEAU

- > 11L
- > Modèle en caoutchouc
- > Bords et parois renforcée
- > Graduation intérieure

RÉFÉRENCE
BM992265



BALAYETTE

RÉFÉRENCE
BM992953



PELLE MÉTAL

RÉFÉRENCE
BM992952



AUGE

- > 35L
- > 63x42x16cm

RÉFÉRENCE
BM992264



PELLE À NEIGE

- > Ø40mmx110cm

RÉFÉRENCE
BM993871

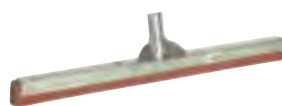

RACLETTE 55CM

RÉFÉRENCE
BM993863



BALAI COCO 29CM

RÉFÉRENCE
BM992302



BALAI COCO 60CM

RÉFÉRENCE
BM992303



BALAI CANTONNIER

RÉFÉRENCE
BM993872

SURFÛT ABSORBANT

- > Ø 56 cm
- > Capacité d'absorption de 1,28L par pièce
- > Conditionnée par 25

RÉFÉRENCE
BM992023

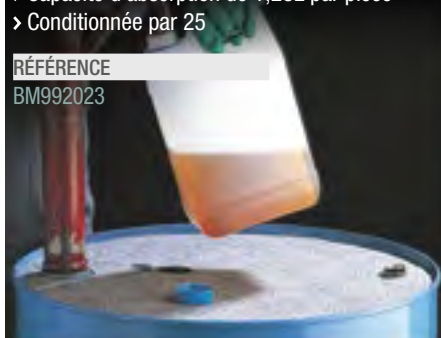

FEUILLE ABSORBANTE

- > 40x50cm

RÉFÉRENCE
BM992022

SACS ZIP

- > Épaisseur : 50 µ
- > Conditionnées par 100

RÉFÉRENCE

- 60x80mm [BM992657](#)
- 80x120mm [BM992658](#)
- 150x180mm [BM992659](#)
- 200x300mm [BM993150](#)
- 300x400mm [BM993151](#)



SACHET EN PLASTIQUE

- > 100x150mm
- > Épaisseur : 50µ
- > Fermeture par lien, agrafe, adhésif ou soudure

RÉFÉRENCE
BM993260



MANCHE À BALAIS

RÉFÉRENCE

- Ø24x120cm [BM992306](#)
- Ø24x130cm [BM992304](#)
- Ø28x140cm [BM992307](#)



KIT INTERVENTION

- > Capacité d'absorption 20 litres pour tous types de liquides
- > Contenu : 20 feuilles double épaisseur 30x30cm, 2 boudins 8cmx1,20m, 5 feuilles d'essuyage, 1 paire de gants, 2 sacs de récupération 30L

RÉFÉRENCE
BM991798



CHIFFONS

- > Boite de 10kg
- > Textiles recyclés

RÉFÉRENCE

- BLANCS [BM992142](#)
- COLORÉS [BM992143](#)



PAPIER HYGIÉNIQUE JUMBO

- > Largeur 10cm
- > Conditionné par 6

RÉFÉRENCE

[BM992243](#)



SACS POUBELLES

- > Conditionnée par 200 pour les 110L
- > Conditionnée par 100 pour les 130 et 160L

RÉFÉRENCE

- 110 L [BM992144](#)
- 130 L [BM992145](#)
- 160 L [BM992146](#)



BÂCHE

- > Résistance élevée
- > Traitées anti UV
- > Multi-usage

RÉFÉRENCE

- 5x8m [BM992068](#)
- 8 x 12 M [BM992069](#)



TAPIS ABSORBANT

- > Tapis triple épaisseur 120x80cm
- > Capacité d'absorption de 4,9L par tapis
- > Conditionné par 10

RÉFÉRENCE

[BM992611](#)



ROULEAU ABSORBANT

- > Absorbe tous les liquides tels que les huiles entières, solubles, vernis, diluants, peintures, liquides de refroidissement, alcools, solvants, ...
- > 80cmx40m

RÉFÉRENCE

[BM992021](#)



BOBINES D'ESSUYAGE

- > Feuille de papier prédécoupé de 24x26cm

RÉFÉRENCE

- BLANCHE [BM992140](#)
- ORANGE [BM992141](#)



FILM ÉTIRABLE NOIR

- > Épaisseur : 23 µ
- > 450mmx770m

RÉFÉRENCE

[BM993161](#)



FILM ÉTIRABLE

RÉFÉRENCE

- 0,1x300m [BM992660](#)
- 0,45x300m [BM992661](#)



FILM 3M PLIÉ EN DEUX

RÉFÉRENCE

[BM993616](#)

NETTOYANT MAIN



PRODUIT	BÉNÉFICES	APPLICATIONS	INFO.	RÉF.
SOLOPOL LIGHT ECOLABEL	<ul style="list-style-type: none"> Améliore la sensation cutanée Minimise les risques d'allergies et d'irritations cutanées 	Salissures moyennes comme lubrifiants, huiles minérales ou usagées, graphite, poussières métalliques, suie	2L	BM991544
STOKOLAN CLASSIC	<ul style="list-style-type: none"> Crème régénérante pour tous types de peaux Excellente protection hivernale 	Convient pour la régénération des peaux sollicitées : mains et visage	0,1L	BM991545 BM991713
ESTESOL MILD WASH	<ul style="list-style-type: none"> Sans parfum, colorant ni silicone Effet apaisant sur la peau 	Élimination des salissures légères sur les mains et le corps : poussières, substances grasses	1L	BM993574
DISTRIBUTEUR STOKO VARIO	<ul style="list-style-type: none"> Système particulièrement hygiénique Vidage optimal du flacon souple 	Convient pour les flacons de 1 ou 2 litres	2L	BM991578



SOLOPOL CLASSIC 0,25L

> Pâte nettoyante sans solvant pour salissures fortes : huiles minérales, huiles usagées, lubrifiants, graphite, poussières métalliques, suie...

RÉFÉRENCE
BM991567



KRESTO SPÉCIAL 0,25L

> Pâte nettoyante pour les main pour les peintures, vernis, résines et autres salissures très adhérentes
> Élimination des salissures très adhérentes telles que les vernis, résines, colles et peintures à l'huile

RÉFÉRENCE
BM991568



LINGETTES DÉGRAISSANTES

> 80 lingettes sans paraben de 20x30cm avec une face abrasive
> Efficace sur : graisses cuites, lubrifiants, adhésifs huiles, goudron, cambouis, bitume, peintures fraîches, encres, cires, charbon, marques de gazon, stylo bille, marqueur

RÉFÉRENCE
BM992793



KRESTO KWIK-WIPES

> Boîte de 70 lingettes 26x30cm pour le nettoyage doux des fortes salissures : huiles minérales, graphites, poussières...

RÉFÉRENCE
BM991712



STOKO CLEAN PREMIUM 4L

> Pâte de nettoyage des mains avec microcharge naturelle pour salissures fortes : lubrifiants, huiles minérales ou usagées, graphite, poussières métalliques, suie

RÉFÉRENCE
BM992752



SAVON ATELIER GEL 5L

> Nettoie les mains très grasses
> Sans solvant, abrasif cellulosique ou billes de polyéthylène
> Élimination facile du cambouis, des encres, des peintures fraîches...

RÉFÉRENCE
BM993628



BRUMISATEUR 0,25L

RÉFÉRENCE
BM991971



GEL LAVANT 4,5L

RÉFÉRENCE
BM992148

TRAVABON CLASSIC 0,1L

> Protège la peau contre les substances grasses et insolubles à l'eau, aux huiles de coupe pleines
> Facilite le nettoyage cutané des salissures fortes

RÉFÉRENCE
BM991543



SAVON MICROBILLES 3L

> Sans solvant
> Efficace sur les graisses, cambouis, huiles, poussières de freins...

RÉFÉRENCE
BM992147



DEB INSTANGEL

> Gel hydroalcoolique désinfectant les mains sans rinçage

RÉFÉRENCE 0,1 L 0,4L 1L
BM993585 BM993586 BM993587

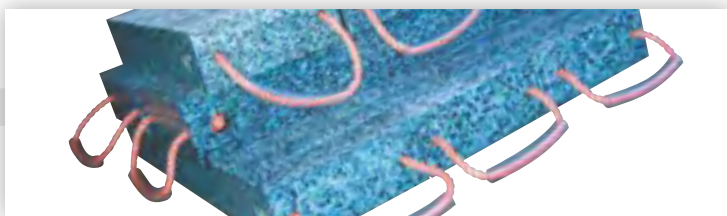

CALAGE

PAGE 90



SANGLE ET ÉLINGUE

PAGE 91



RALLONGE ET PILE

PAGE 92



ÉCLAIRAGE

PAGE 93



STYLOS

PAGE 94



CADENAS

PAGE 95



OUTILS

PAGES 96-100

CALAGE

- > Incassables même sous les contraintes de charges les plus sévères
- > Hydrofuges, imputrescibles, restent légers quelque soit la météo
- > Longévité incomparable comparé au bois
- > Manutention aisée
- > Nettoyage aisé au jet à haute pression

- > Les plaques et les bastaings sont des isolants électriques
- > Résistent à de nombreuses agressions chimiques
- > 100% recyclés et recyclables : le geste pour l'environnement
- > Pression maximale pouvant être absorbée par la matière se situe entre 8-10 N/mm²

BASTAING DE CALAGE

DIMENSIONS

500x250x50cm	BM993033
500x250x100cm	BM992007



PATIN DE CALAGE

DIMENSIONS

500x500x15cm	BM992006
1000x500x15cm	BM993032

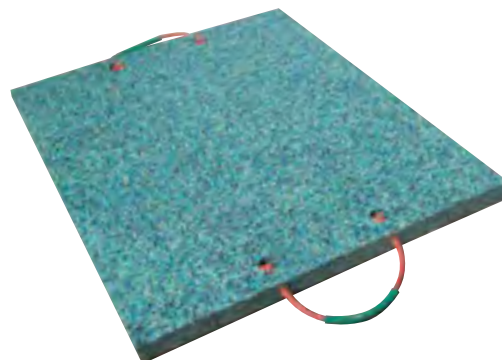

PLAQUE DE CALAGE

DIMENSIONS

250x30x30cm	BM993037
250x50x50cm	BM993035
400x30x30cm	BM993036
400x50x50cm	BM993034

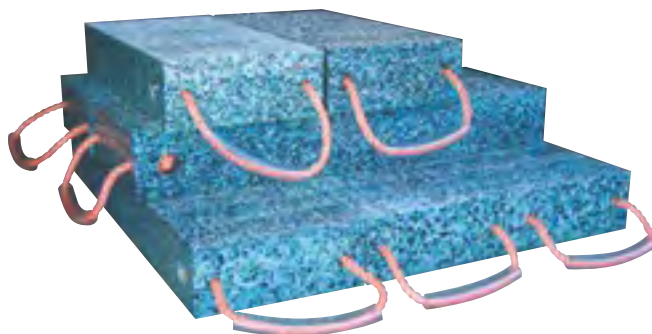

CALE

DIMENSIONS

500x150x100cm	BM993653
---------------	----------

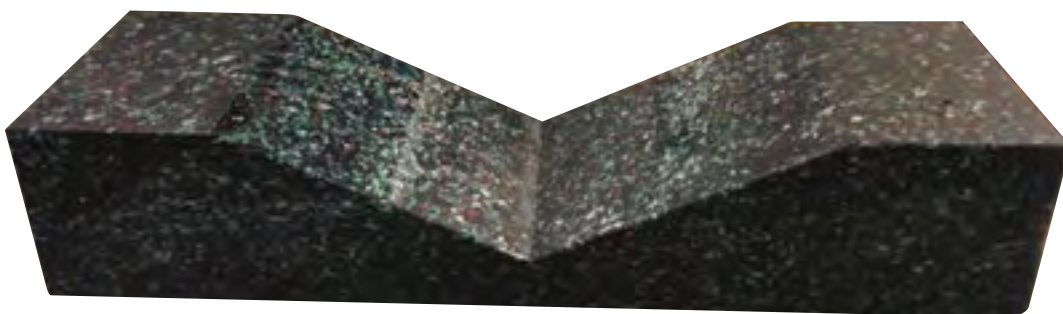

SANGLE ET ÉLINGUE

DEUX BRINS		TROIS ET QUATRE BRINS	
$0^\circ < \alpha \leq 90^\circ$	$90^\circ < \alpha \leq 120^\circ$	$0^\circ < \alpha \leq 90^\circ$	$90^\circ < \alpha \leq 120^\circ$
Facteur 1,4	Facteur 1	Facteur 2,1	Facteur 1,5
2800kg	2000kg	4200kg	3000kg



ÉLINGUES CHÂÎNE

> Crochet verrouillage automatique



BRINS	DIAM	TRACTION	2M	3M
2 BRINS	8	2 à 2T8	BM992250	BM992275
4 BRINS	8	3 à 4T25	BM992251	BM992276



ÉLINGUE SANGLE PLATE



	1M	2M	3M
1 T	BM992775	BM992755	
2 T		BM992130	BM992131
3 T		BM992132	BM992754



ÉLINGUE RONDE



	1M	2M	3M	4M
1 T	BM992753			
2 T		BM992124	BM992125	BM992390
3 T		BM992126	BM992127	BM992128
5 T		BM992391	BM992129	BM992392



SANGLE CROCHET



CROCHET	MÈTRE	TRACTION	
DOUBLE	5	400 KG	BM992135
DOUBLE	5	1T5	BM992133
DOUBLE	6	1T5	BM992393
BORD DE RIVE	5	1T5	BM992134
BORD DE RIVE	6	1T5	BM992394
BORD DE RIVE	9	2T5	BM992395

SANGLE DE PORTAGE

> 2,5mx 25mm

RÉFÉRENCE	
NON CROISÉE	BM991687
CROISÉE	BM991688



TENDEUR 1M - Ø8mm

RÉFÉRENCE	
À L'UNITÉ	BM993850
6 TENDEURS	BM993851



SANGLE 5M

RÉFÉRENCE	
SANS CLIQUET	BM991687
AVEC CLIQUET	BM991688

PLAQUE D'IDENTIFICATION

RÉFÉRENCE	
	BM994243

MANILLE LYRE : ACIER ALLIÉ TRAITÉ HAUTE RÉSISTANCE



C	D	E	M	d	Kg	TRACTION	RÉFÉRENCE
13	46	21	32	16	0,33	2T000	BM992277
17	60	26	42	19	0,62	3T250	BM992257
20	71	30	50	23	1,07	4T750	BM992258
23	83	38	57	25	1,64	6T500	BM992259
26	95	44	66	29	2,28	8T500	BM992260

MANILLE DROITE : ACIER ESTAMPÉ ZINGUÉ



C	D	E	d	Kg	TRACTION	RÉFÉRENCE
13	61	32	16	0,34	1T000	BM992252
16	70	40	20	0,67	1T600	BM992253

MANILLE DROITE : ACIER ALLIÉ TRAITÉ HAUTE RÉSISTANCE



C	D	E	d	Kg	TRACTION	RÉFÉRENCE
12,7	42	22	15	0,28	2T000	BM992273
18	51	28	19	0,57	3T250	BM992278
20	62	32	22	1,19	4T750	BM992254
23	72	36,6	25	1,43	6T500	BM992255
25,4	80	43	28	2,15	8T500	BM992256



ENROULEUR PLASTIQUE

- > 4 prises + clapets étanches IP44
- > 3G2,5

RÉFÉRENCE

25M **BM993532**
40M **BM992339**



CHARGEUR SECTEUR USB

- > Sortie 5V, 1000mA
- > Fiche Euro
- entrée 100 – 240V
- AC 50/60 Hz

RÉFÉRENCE

BM993551



RALLONGE PRO IP44

- > Prolongateur muni d'une fiche et d'une prise 16A/230V~
- > Câble: 5m
- > Idéale pour alimenter certaines machines à fibre sortante : bétonnières, coupe-carrelage...



IP44

RÉFÉRENCE

BM992870



ADAPTATEUR AVEC PROTECTION

- > 1 fiche 2P+T 16A/230V~
- > 1 prise 2P+T 16A/230V~ à clapet
- > Courant différentiel nominal 30mA
- > Protection efficace contre les accidents électriques
- > Coupe instantanément l'alimentation électrique lors de fuite
- > Usage : circuits électriques mobiles, travaux avec appareils électroportatifs



IP44

RÉFÉRENCE

BM992872



RALLONGE 4 PRISES/CLAPET

- > 4 prises 2P+T 16A/230V à clapets
- > Câble : 10m



IP44

RÉFÉRENCE

BM992871



ADAPTATEUR 4 PRISES + FICHE 30MA

- > 2m de câble H07RN-F 3G1,5
- > Fiche différentielle 30mA
- > 4 prises 16A/230V~
- > Puissance maximum : 3500W
- > Usage en milieu humide



NF C 15100
IP44

RÉFÉRENCE

BM993550



SOCLE 6 PRISES IP44

- > 2m de câble H07RN-F 3G1,5
- > Prises 2P+T 16A/230V~ à clapets
- > Cèillet de fixation pour montage mural
- > Protection enfant
- > Utilisation à l'extérieur, jardin, chantier...

RÉFÉRENCE

BM993552



SAFE BOX BIG IP44

- > Protège les connexions des projections d'eau à l'extérieur
- > Eviter une déconnexion accidentelle
- > Idéal pour les fiches et prises de grande taille
- > Pour les éclairages et usages extérieurs

RÉFÉRENCE

BM993553

TYPE DE PILE	QUANTITÉ	RÉF.
9V	1	BM992136
AA LR6	4	BM992137
AAA LR3	4	BM992138
LR14	2	BM992267
LR20	2	BM992268
CR2032	1	BM993201

ÉCLAIRAGE



PROJECTEUR RECHARGEABLE 20W

- > Consommation d'énergie réduite d'environ 80% par rapport à un éclairage traditionnel
- > Intensité lumineuse permanente même dans les lieux sans réseau électrique
- > Batterie remplaçable
- > 2 modes d'éclairage : 100% ou 50%
- > IP54

RÉFÉRENCE

20W 1 800 lm **BM993555**
30W 2 600 lm **BM993556**

- > Fonction Powerbank : port USB (2A) pour recharge de smartphone, tablette, etc
- > 1 batterie Li-Ion 7,4V 7800mAh avec témoin de charge
- > 1 Bloc d'alimentation
- > 1 câble raccordement 12V pour allume-cigare (2A)



PROJECTEUR RECHARGEABLE 10W

- > Projecteur polyvalent rechargeable pour une utilisation en intérieur et en extérieur, IP 54
- > Protégé contre les projections d'eau, les sous-charges et surcharges
- > Témoin de charge de la batterie.
- > 2 modes d'éclairage : 100 % et 50 %
- > Chargement avec prise micro-USB (5V, 1A), câble de raccordement USB fourni
- > Fonction Powerbank : Prise-chargeur USB

RÉFÉRENCE

BM993557

- > Chargement avec prise micro-USB (5V, 1A), câble de raccordement USB fourni.
- > Boîtier en aluminium moulé sous pression, protection des angles par un matériau plastique de haute qualité
- > Châssis résistant, réglable et rabattable
- > 1000LM
- > Câble USB de chargement
- > Pochette de rangement



LAMPE MULTIFONCTION

- > 2 aimants intégrés au dos + 1 dans le socle de maintien
- > 6 LED SMD en frontal (350 lumen) + 1 LED SMD dans la tête de lampe (80 lumen)
- > Jusqu'à 3 heures d'éclairage en frontal et 7 heures avec la tête de lampe avec batterie pleine charge
- > Durée de chargement : 4 heures
- > 2 crochets rotatifs à 360° pour une utilisation flexible
- > Socle de maintien orientable jusqu'à 170° avec aimant intégré
- > Batterie Li-Ion 3,7V/2,1Ah intégrée avec témoin de charge
- > Fournie avec nouveaux chargeurs 230V~ 5V/1000mA et 1 chargeur 12V pour allume-cigare

RÉFÉRENCE

BM993558



LAMPE DE POCHE LED

- > LED 10W XP-G rechargeable
- > Pile rechargeable Li-ion intégrée 2000mAh,
- > 3 modes d'éclairage : 250lm, 100lm, 150lm
- > Étui de rangement avec passant pour ceinture
- > Résistance à l'eau jusqu'à 2 mètres de profondeur
- > Lentille en PC épaisseur 1mm
- > Fournie avec chargeurs 230V~ (1000mA) et 12V pour allume-cigare (500mA)
- > Temps de charge : 2,5 heures environ



IP68

RÉFÉRENCE

BM992978



LAMPE STYLO À PILES

- > 7 LED (40 lumen) très lumineuses en façade et 1 LED (5 lumen) frontale
- > Éclairage large ou ciblé
- > Clip pivotant à 180° avec aimant intégré
- > Durée d'éclairage jusqu'à 15 heures, fournie avec 3 piles AAA

RÉFÉRENCE

BM993559



LAMPE STYLO RECHARGEABLE

- > 4 LED très lumineuses en façade et 1 LED frontale
- > 3 heures de fonctionnement avec batterie complètement chargée
- > Temps de charge d'environ 3 heures
- > Clip pivotant à 360° avec aimant intégré

RÉFÉRENCE

BM993560



LAMPE FRONTALE

- > Focus réglable en continu
- > Témoin rouge clignotant à l'arrière
- > Angle d'inclinaison réglable
- > IP44, 200lm LED
- > Autonomie 4h avec pile : fournie avec 3 piles AA
- > Portée 100m

RÉFÉRENCE

BM993554



VISOR PERMANENT

- > Extrêmement robuste, pour applications diverses et marquages résistants à l'eau sur presque tout type de surface
- > Très économique : 1 mine remplace jusqu'à 5 marqueurs traditionnels (encre ou peinture laquée)
- > Durabilité très longue grâce à sa technique de très haute qualité, et l'utilisation de mines de recharge, favorable à l'environnement
- > Mine ne séchant jamais : toujours la même épaisseur de trait
- > Bleu, blanc et noir : sans chlorure pour marquages sur acier inox

COULEUR	VERT	ROUGE	BLEU	JAUNE	NOIR	BLANC
STYLO	BM993814	BM993815	BM993816	BM993817	BM993818	BM993819
COULEUR	VERT	ROUGE	BLEU	JAUNE	NOIR	BLANC
RECHARGE	BM993820	BM993821	BM993822	BM993823	BM993824	BM993825



VISOR TEMPORAIRE

- > Nettoyable à sec
- > Pas d'appauvrissement de trait en cas de traçage rapide, même sur papier
- > Mines sans solvant ni odeur, ne séchent pas
- > Ecrit 5 fois plus qu'un marqueur traditionnel

COULEUR	VERT	ROUGE	BLEU	NOIR	BLANC
STYLO	BM993804	BM993805	BM993806	BM993807	BM993808
COULEUR	VERT	ROUGE	BLEU	NOIR	BLANC
RECHARGE	BM993809	BM993810	BM993811	BM993812	BM993813



PICA DRY NOIR

- > Marqueur trous profonds
- > Durabilité très longue grâce à sa technique de très haute qualité, et l'utilisation de mines de recharge
- > Mine graphite adaptée à presque tout type de surface, sèche, humide, lisse, rugueuse ou poussiéreuse
- > Essuyable avec chiffon humide

RÉFÉRENCE
BM993827



PICA INK

- > Marqueur trous profonds
- > Marquage sur presque tous types de surfaces sèches
- > Pointe télescopique amovible permettant une durée de vie 7 fois plus élevée
- > Encre permanente à base d'alcool
- > Effaçable à l'alcool sur surfaces lisses
- > Ne sèche ouvert qu'après 1 jour

COULEUR	ROUGE	NOIR
	BM993751	BM993752

MARQUEUR PERMANENT

- > Encre permanente à base d'eau
- > Résiste à l'eau et à toutes les intempéries
- > Marque immédiatement sans secouer ni pomper
- > Marque la plupart des surfaces lisses et poreuses

COULEUR	VERT	NOIR	ROUGE
	BM993738	BM993741	BM993739
COULEUR	BLANC	BLEU	
	BM993826	BM993740	



JEU 10 RECHARGES PICA DRY

RÉFÉRENCE
BM993828

CADENAS

CADENAS HAUTE SÉCURITÉ

- › Résistant à la traction et à l'effet de levier
- › Résistance maximale au coupe-boulon
- › Double verrouillage à billes

RÉFÉRENCE

COURTE **BM993846**
LONGUE **BM993847**



CADENAS ANSE PROTÉGÉE

- › Double verrouillage à billes
- › Cylindre amovible à 6 goupilles
- › Résiste à l'arrachage et au crochetage

RÉFÉRENCE

BM993028



CADENAS EXTÉRIEUR

- › Capuchon de serrure anti-poussière
- › Double verrouillage à taquets
- › Cylindre à goupilles de précision
- › Résiste à l'arrachage et au crochetage

RÉFÉRENCE

BM993026



CADENAS ROND À CODE

- › Résistant à la traction et à l'effet de levier
- › Résistant à la corrosion et au coupe-boulon
- › Double verrouillage à billes

RÉFÉRENCE

BM993717

MINI COFFRE POUR CLÉS

- › Résistance au martelage et au sciage et intempéries
- › Permet de le fixer discrètement sur tout type de mur

RÉFÉRENCE

BM993849



CADENAS À CLÉ ANSE HAUTE

- › Laiton massif 40mm
- › Anse haute en acier cémenté 38mm, Ø 6mm
- › Résistant aux chocs et au coupe-boulon

RÉFÉRENCE

BM992150



CADENAS À CLÉ ANSE COURTE

- › En laiton massif 60mm et cylindre 5 goupilles
- › Anse haute en acier cémenté, Ø 9mm
- › Résistant aux chocs et au coupe-boulon

RÉFÉRENCE

BM993025



CADENAS ANTI-INTEMPERIES

- › Corps en acier laminé 48mm, Ø8mm
- › Protection extérieure en vinyle
- › Double verrouillage à billes
- › Résistant à la traction et à l'effet de levier

RÉFÉRENCE

BM993848



CABLE AJUSTABLE

- › En acier tressé, 1.8m * Ø 10mm
- › Câble serré quelque soit sa position

RÉFÉRENCE

BM993029

CADENAS RECTANGULAIRE

- › Double verrouillage à taquets, cylindre à 5 goupilles
- › Utilisation avec chaîne ou morillon
- › Résiste à l'arrachage et au crochetage

RÉFÉRENCE

BM993845

CADENAS FERMETURE ÉCLAIR

- › En aluminium finition laiton 40mm
- › Anse en acier chromé, Ø6mm
- › Idéal pour les valises

RÉFÉRENCE

BM992149



CADENAS

- › Molettes maniables des 2 côtés
- › Double verrouillage à billes
- › Résiste à l'arrachage et à la coupe

RÉFÉRENCE

BM992854



CADENAS ANSE AMOVIBLE

- › Résistant au crochetage et au coupe-boulon
- › Anse en acier cémenté, Ø8mm
- › Anse réglable de 70 à 155mm

RÉFÉRENCE

BM993844



MULTIMÈTRE DIGITAL

- > Teste la tension continue et alternative, le courant continu et la résistance
- > Mémorisation des données
- > Alimentation : 6F22(9V) x 1
- > Livré avec pile et cordons

RÉFÉRENCE
BM993091



STYLO TESTEUR

- > Testeur de champs magnétiques avec lampe d'appoint
- > Permet de tester rapidement vos bobines d'électrodistributeurs
- > S'allume à proximité d'un champ magnétique

RÉFÉRENCE
BM991641



COFFRET MULTIMÈTRE

- > 1 valise Hydroclips taille XS empilable
- > Multimètre à calibrage automatique CAT III CE 600V - 10A + PWM
- > Grand écran 3.75" retro-éclairé, waterproof IP56, mesure de rapport cyclique (PWM) 5% à 99.9% - 2 pics fil (rouge + noir)
- > 2 pinces éléphant pour câble de 0,2 à 32 mm (rouge + noir)
- > 2 câbles longueur 1 mètre fiche banane de 4 mm avec fourreau rétractable (rouge + noir) - une pointe de test

RÉFÉRENCE
BM991644



JEU DE CÂBLES

SECTION	LONGUEUR	PUISSANCE	
25mm ²	2 x 4 m	600 A	BM992945
50mm ²	2 x 5 m	850 A	BM992946

COFFRET POUR TARAUDAGE

- > Ø 12 à 32mm

RÉFÉRENCE
BM993530



THERMOMÈTRE DIGITAL DE CLIMATISATION

- > Lecture précise (à 1°C près) après seulement 5 secondes
- > Tête pivotante à 180°
- > Plage de mesure : de - 50° à + 150° C

RÉFÉRENCE
BM992180



COFFRET MIXTE FILETAGE

- > Conçu pour réparer les filetages endommagés
- > Remise en état des diamètres 5 à 12mm (internes) et 4 à 13mm (externes)
- > Elimine rouille, peinture et déchets
- > 2 Nes filetages internes, 1 Nes filetages externes, bague nylon pour surfaces fragiles comme l'aluminium, lames de rechanges

RÉFÉRENCE
BM993531

COFFRET 15 FORETS + JEU DE TARAUDS

- > Tarauds : M3 + M4 + M5 + M6 + M8 + M10 + M12
- > Ø Forets : 2,5 + 3,3 + 4,2 + 5 + 6,8 + 8,5 + 10,2 mm
- > Accessoire : 1 Tourne à gauche N°1

RÉFÉRENCE
BM993529



COFFRET FORETS POUR ACIER

- > Perçage de l'acier décolletage et faiblement allié
- > Tolérance sur diamètre : h8
- > Foret allant de Ø 1 à Ø 20mm
- > Dureté des forets : 61/63 Hrc

RÉFÉRENCE
BOITE DE 19 BM992993
BOITE DE 25 BM992994



CUTTER MÉTAL

RÉFÉRENCE
BM992647



LOT DE 5 LAMES ACIER

RÉFÉRENCE
BM992064



CUTTER AUTO-BLOQUANT

RÉFÉRENCE
BM993868



LOT DE 5 LAMES ACIER

RÉFÉRENCE
BM993869



SOUFFLETTE

- > Progressive, à grand débit et silencieuse
- > Filetage M. 1/4"
- > Raccord tournant et rapide

RÉFÉRENCE
BM992189

OUTILS



MALETTE DE RANGEMENT MODULABLE

- > 18 séparateurs amovibles
- > 375x310x65mm

RÉFÉRENCE
BM993605



MALETTE DE RANGEMENT FIXE

- > 16 compartiments
- > 375x310x60mm

RÉFÉRENCE
BM993606



MALETTE DE RANGEMENT

- > 330x270x80mm

RÉFÉRENCE
BM993607



CAISSE À OUTIL MÉTALLIQUE

- > 457x200x200mm
- > 5 compartiments

RÉFÉRENCE
BM993085



TROUSSE CLÉS TUYAUTER

- > Composition (métriques) 6 pièces : 8x10 - 10x12 - 11x13 - 12x14 - 17x19 - 22x24

RÉFÉRENCE
BM993778



CLÉ À MOLETTE MÉTRIQUE

RÉFÉRENCE
30mm BM993779
35mm BM993780
43mm BM993781



DIABLE DOUBLE FONCTION

- > Polyvalent : transformation de 2 à 4 roues
- > Compact : facilité de transport et de stockage
- > Roues en caoutchouc Ø 125mm
- > Construction en acier, capacité 135kg
- > Dimensions bavette : 170x370mm

RÉFÉRENCE
BM993608



BOITE DE RANGEMENT MULTIFONCTION

- > 620x380x330mm
- > Sur roues
- > Avec poignée télescopique

RÉFÉRENCE
BM993086



CAISSE À OUTILS XXL

- > 590x340x350mm
- > Poignée encastrée sur les côtés
- > Longue poignée alu
- > Poids maximal 100kg

RÉFÉRENCE
BM993085



COFFRET DE CLÉ À DÉCLENCEMENT

- > Composition (métriques) 11 pièces : 13 - 14 - 15 - 17 - 19 - 22 - 24 - 27 - 30

RÉFÉRENCE
BM993772



CLÉ À SANGLE POUR FILTRE À HUILE

RÉFÉRENCE
60 - 140mm BM993791
60 - 260mm BM993792



MARTEAU BRISE VITRE COUPE CEINTURE

RÉFÉRENCE
BM992783



MÈTRE RUBAN

- > Ruban autobloquant
- > Embout magnétique

RÉFÉRENCE
3M x 19mm BM992955
5M x 19mm BM992956



COFFRET EMBOUTS TOURNEVIS

- > Adaptateur 1/2" (12,70mm) porte-embout : 10mm
- > Embouts de vissage XZN® 10mm : 5 - 6 - 8 - 10 - 12
- > Embouts de vissage TORX® 10mm : T20 - T25 - T27 - T30 - T40 - T45 - T50 - T55 - T60
- > Embouts de vissage 6 Pans 10mm : 4 - 5 - 6 - 7 - 8 - 10 - 12
- > Embouts de vissage XZN® 10mm : 5 - 6 - 8 - 10 - 12
- > Embouts de vissage TORX® 10mm : T20 - T25 - T27 - T30 - T40 - T45 - T50 - T55 - T60
- > Embouts de vissage 6 Pans 10mm : 4 - 5 - 6 - 7 - 8 - 10 - 12

RÉFÉRENCE
BM993788



JEU DE TOURNEVIS À FRAPPER

- > Adaptateur porte-embouts 1/2" : 5/16"
- > Ebout de vissage
- > Embout de vissage PHILLIPS® 5/16": 2 - 3
- > Embout de vissage à fente 5/16": 9 - 11
- Douille 1/2" (12,7mm) standard métrique 6 Pans : 8 - 10 - 12 - 14

RÉFÉRENCE
BM993786



COFFRET DE CLÉS MÂLES 6 PANS EXTRA LONGUES COUDÉES

- > Composition (métriques) 10 pièces : 3 - 4 - 5 - 6 - 7 - 8 - 10 - 12 - 14 - 17

RÉFÉRENCE
BM993785



JEU DE TOURNEVIS

- > Composition (métriques) 6 pièces : N°1x75 - N°2x100 - N°3x150 - 5,5x125 - 6,5x150 - 8x175

RÉFÉRENCE
BM993787

JEU DE CLÉS MÂLES LONGUES TORX®

- > Composition (métriques) 9 pièces : T10 - T15 - T20 - T25 - T27 - T30 - T40 - T45 - T50

RÉFÉRENCE
BM993784

JEU DE CLÉS MÂLES 6 PANS LONGUES À TÊTE SPHÉRIQUE COUDÉES

- > Composition (pouces) 7 pièces : 3/32" - 1/8" - 5/32" - 3/16" - 1/4" - 5/16" - 3/8"

RÉFÉRENCE
BM993782

TROUSSE DE CLÉS MIXTES

- > Composition (métriques) 6 pièces : 34 - 36 - 38 - 41 - 46 - 50

RÉFÉRENCE
BM993774

JEU DE CLÉS MÂLES 6 PANS EXTRA LONGUES À TÊTE SPHÉRIQUE COUDÉES

- > Composition (métriques) 8 pièces : 2 - 2,5 - 3 - 4 - 5 - 6 - 8 - 10

RÉFÉRENCE
BM993783

TROUSSE DE CLÉS MIXTES

- > Composition (en pouces) 16 pièces : 1/4" - 5/16" - 3/8" - 7/16" - 1/2" - 9/16" - 5/8" - 11/16" - 3/4" - 13/16" - 7/8" - 15/16" - 1" - 1-1/16" - 1-1/8" - 1-1/4"

RÉFÉRENCE
BM993775

TROUSSE DE CLÉS MIXTES À CLIQUET RÉVERSIBLES

- > Composition (métriques) 14 pièces : 8 - 9 - 10 - 11 - 12 - 13 - 14 - 15 - 16 - 17 - 18 - 19 - 22 - 24

RÉFÉRENCE
BM993776

TROUSSE DE CLÉS MIXTES LONGUES

- > Composition (métriques) 13 pièces : 8 - 10 - 11 - 12 - 13 - 14 - 15 - 16 - 17 - 18 - 19 - 22 - 24

RÉFÉRENCE
BM993773

OUTILS

TROUSSE DE CHASSE-GOUPILLES

- > 9 pièces :
- ø2x30 - ø3x40 - ø4x50 - ø5x55 - ø6x55 - ø8x60 - ø10x70 - ø12x75 - ø14x80

RÉFÉRENCE

BM993789



TROUSSE DE PINCES

- > Pince universelle standard
- > Pince coupante standard
- > Pince à becs demi-ronds
- > Pince multiprise à branches entrepassées à verrouillage

RÉFÉRENCE

BM993790



COFFRET DOUILLES 1/4" 6 PANS MÉTRIQUE

- > Tournevis 1/4" (6,35mm) porte-embout 1/4"
- > Porte douilles avec bille de sécurité 1/4"
- > Mini cliquet 1/4" porte-embouts magnétique
- > Cliquet 1/4" (6,35mm) porte embouts sans poignée
- > Cardan 1/4" (6,35mm) universel
- > Rallonge 1/4" (6,35mm) angulaire
- > Adaptateur 1/4" (6,35mm) augmentateur
- > Embouts de vissage RESISTORX® 1/4" : T10 - T15 - T20 - T25 - T27 - T30 - T40
- > Embouts de vissage 6 Pans 1/4" / de 3 à 8 - 10
- > Embouts de vissage TORX® 1/4" T10 - T15 - T20 - T25 - T27 - T30 - T40
- > Embout de vissage POZIDRIV® 1/4" : 1 - 2 - 3
- > Embout de vissage PHILLIPS® 1/4" : 0 - 1 - 2 - 3
- > Embout de vissage à fente 1/4" : 3 - 4,5 - 5 - 6,5 - 8
- > Douille 1/4" (6,35mm) standard métrique 6 Pans : 4 - 5 - 5,5 - de 6 à 14

RÉFÉRENCE

BM993753



COFFRET DOUILLES 1/4" ET 1/2" MÉTRIQUE

- > Adaptateur 1/4" (6,35mm) porte-embout 1/4"
- > Cardan 1/4" (6,35mm) universel
- > Poignée tournevis emmanchée 1/4"
- > Cliquet 1/4" (6,35mm) tête ronde
- > Rallonge 1/2" (12,70mm) angulaire
- > Rallonge 1/4" (6,35mm) standard : 55 - 100
- > Cliquet 1/2" (12,70mm) tête ronde
- > Embouts de vissage 6 Pans 1/4" de 3 à 7
- > Embouts de vissage RESISTORX® 1/4" : T10 - T15 - T20 - T25 - T27 - T30 - T40
- > Embout de vissage POZIDRIV® 1/4" : 1 - 2 - 3
- > Embout de vissage PHILLIPS® 1/4" : 1 - 2 - 3
- > Embout de vissage à fente 1/4" : 4,5 - 6,5 - 8
- > Douille 1/2" (12,7mm) standard métrique 6 Pans : de 10 à 19 - 21 - 22 - 24 - 27 - 30 - 32
- > Douille 1/4" (6,35mm) standard métrique 6 Pans : 5,5 et de 6 à 14

RÉFÉRENCE

BM993758



CLÉ DYNAMOMÉTRIQUE "INDUSTRIE"

- > Cliquet réversible
- > Verrouillage de sécurité de la douille (sauf 3/4" et 1")
- > Lecture directe des couples de mesure
- > Blocage du couple par la bague KING TONY
- > Poignée confort
- > Livrée avec certificat d'étalonnage

CAPACITÉ COUPLE (Nm)	40-200	100-600	150-800
	BBM993793	BM993794	BM993795



COFFRET DOUILLES 3/4" MÉTRIQUE

- > Cardan 3/4" (19,05mm) universel
- > Poignée 3/4" (19,05mm) coulissante
- > Rallonge 3/4" (19,05mm) standard : 100mm, 200mm, 400mm
- > Cliquet 3/4" (19,05mm) standard
- > Douille 3/4" (19,05mm) standard métrique 6 Pans : 19 - de 21 à 24 - de 26 à 30 - 32 - de 34 à 36 - 38 - 41 - 46 - 50 - 55

RÉFÉRENCE

BM993756



COFFRET DOUILLES 1/2" 53 PIECES

- > Poignée 1/2" (12,70mm) en l à 105°
- > Rallonge 1/2" (12,70mm) standard :
- > Cardan 1/2" (12,70mm) universel
- > Poignée 1/2" (12,70mm) ajustable
- > Cliquet 1/2" (12,70mm) standard
- > Douille 1/2" (12,7mm) standard métrique
- > 6 Pans : de 10 à 19 - 21 - 22 - 24 - 27 - 30 - 32

RÉFÉRENCE

BM993754



COFFRET DOUILLES 1/4" MÉTRIQUE/POUCE

- > Cliquet 1/4" (6,35mm) tête ronde
- > Poignée 1/4" (6,35mm) coulissante
- > Poignée 1/4" (6,35mm) articulée
- > 3 rallonge 1/4" (6,35mm) standard
- > Cardan 1/4" (6,35mm) universel
- > Douille 1/4" (6,35mm) standard métrique 6 Pans : 4 - 4,5 et de 5 à 12
- > Douille 1/4" (6,35mm) standard métrique 8 Pans : 8 - 10
- > Douille 1/4" (6,35mm) standard pouce 6 Pans : 5/32" - 3/16" - 7/32" - 1/4" - 9/32" - 5/16" - 11/32" - 3/8" - 7/16" - 1/2"
- > Douille 1/4" (6,35mm) standard pouce 8 Pans : 5/16" - 3/8"

RÉFÉRENCE

BM993757



COFFRET DE DOUILLES LONGUES 1" À CHOC

- > Composition (métriques) 8 pièces : 24 - 27 - 30 - 32 - 33 - 36 - 38 - 41

RÉFÉRENCE

BM993759

JEU DE DOUILLES À CHOC 1/2" MÉTRIQUES

- > Composition (métriques) 11 pièces : 10 - 11 - 13 - 17 - 19 - 22 - 24 - 27 - 29 - 30 - 32

RÉFÉRENCE

BM993760

COFFRET DE DOUILLES POUCES 1/2" SUR RAIL

- > Composition (pouces) 8 pièces : 3/8" - 7/16" - 1/2" - 9/16" - 11/16" - 3/4" - 13/16" - 7/8"

RÉFÉRENCE

BM993755

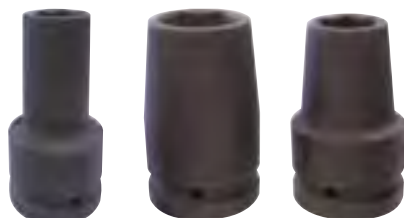

DOUILLE 1-1/2" CATERPILLAR POUCE

15/16"	1-1/8"	1-1/2"
BM993766	BM993767	BM993768

15/16"	1-1/8"	1-5/16"
BM993769	BM993770	BM993771

DOUILLE IMPACT 1-1/2" CATERPILLAR MÉTRIQUE

19mm	24mm	30mm
BM993761	BM993762	BM993763

32mm	41mm
BM993764	BM993765

SERVICE MAINTENANCE



Pour assurer l'entretien de vos machines au quotidien partout en France, Bergerat Monnoyeur s'est doté d'une structure spécifique intégrant les hommes, les moyens logistiques et la plateforme de coordination et de gestion.



OFFREZ À VOTRE MATÉRIEL LE MEILLEUR ENTRETIEN

- Pièces d'origine uniquement.
- Respect du calendrier d'entretien constructeur.
- Réalisation des opérations préconisées.



MAÎTRISEZ VOS COÛTS DE MAINTENANCE

- Prix forfaitaires connus à l'avance.
- Tarifs préférentiels sur filtres et huiles.
- Récupération et recyclage des déchets.



BÉNÉFICIEZ DE L'EXPÉRIENCE ET DU SAVOIR-FAIRE D'UN SPÉCIALISTE

- Techniciens de maintenance dédiés.
- Rapport de service à chaque intervention.



SIMPLIFIEZ VOTRE GESTION

- Suppression des stocks de pièces détachées.
- Interventions planifiées selon vos disponibilités.
- Notre solution contrat d'entretien pour plus de tranquillité.
- Une nouvelle équipe dédiée à l'activité maintenance.



POUR CONNAITRE NOS SOLUTIONS DE MAINTENANCE, CONTACTEZ-NOUS AU

0 810 728 228

Service 0,06€/min
+ prix appel

Groupe Monnoyeur

Bergerat Monnoyeur
117 rue Charles Michels
93208 Saint-Denis Cedex 01
Société par Actions Simplifiées
au capital de 35 000 000 €
T.V.A. FR 53 380 231 316
R.C.S. Bobigny B380 231 316

www.bm-cat.fr

LA SÉLECTION L'expertise de **Bergerat Monnoyeur** au service des professionnels

Crédits Photos : Caterpillar
Les dessins et photos de ce catalogue n'ont pas de valeur contractuelle.
Tous les articles référencés dans ce catalogue peuvent faire l'objet d'une modification de tarif sans avis préalable.
© Bergerat Monnoyeur 2018.

Tous les litiges auxquels pourraient donner lieu l'interprétation ou l'exécution des présentes seront de la compétence exclusive du Tribunal de Commerce de Bobigny